

DOLCECLIMA AIR PRO

INSTRUCȚIUNI DE FOLOSIRE ȘI ÎNTREȚINERE **RO**



ATENȚIE: MATERIAL INFLAMABIL



 **OLIMPIA
SPLENDID**
HOME OF COMFORT

1. Aparatul conține gaz R290 (clasa de inflamabilitate A3).
2. Aparatul trebuie depozitat într-o încăpere bine ventilată, unde dimensiunea încăperii corespunde măsurilor specificate pentru utilizarea aparatului. Aparatul trebuie instalat, utilizat și depozitat într-o încăpere a cărei suprafață respectă dimensiunile minime indicate în tabelul de la pagina 6. Acest aparat conține o cantitate de gaz refrigerant R290 egală cu cea indicată pe eticheta date de pe aparat.
3. Aparatul poate fi utilizat de către copiii de peste 8 ani și de către persoane cu abilități fizice, senzoriale sau mentale reduse, sau fără experiență sau fără cunoștințele necesare, atâta timp cât se află sub supraveghere sau după ce au primit instrucțiuni privind folosirea în siguranță a aparatului și înțelegerea pericolelor inerente. Copiii nu trebuie să se joace cu aparatul. Curățarea și întreținerea destinate a fi efectuate de către utilizator nu trebuie să fie efectuate de copii nesupravegheați (aplicabil pentru țările Uniunii Europene).
4. Aparatul poate fi utilizat de către persoane (inclusiv copii) cu abilități fizice, senzoriale sau mentale reduse, sau fără experiență sau fără cunoștințele necesare, atâta timp cât se află sub supraveghere sau după ce au primit instrucțiuni privind folosirea în siguranță a aparatului din partea unei persoane responsabile pentru siguranța acestora (aplicabil numai pentru țările din afara Uniunii Europene).
5. În cazul în care cablul de alimentare este deteriorat, acesta trebuie înlocuit de producător sau de serviciul de asistență tehnică al acestuia sau în orice caz de către o persoană cu calificare similară, pentru a preveni orice risc.
6. Pentru a preveni orice risc de electrocutare, este esențial să deconectați ștecherul de la priză înainte de a efectua orice operațiune de întreținere pe aparat.
7. Pentru funcționarea corectă a aparatului, respectați distanțele minime și indicațiile din acest manual.

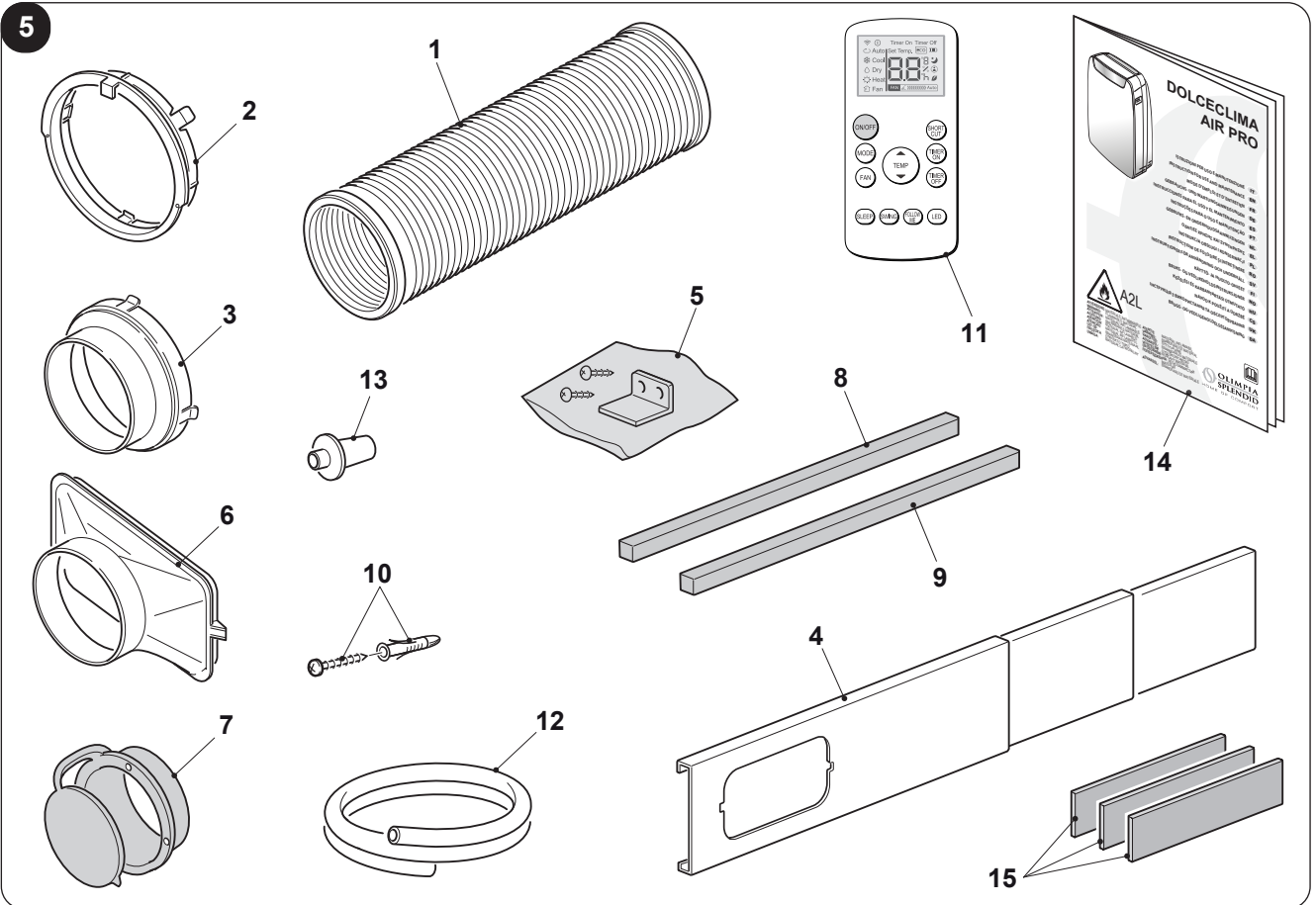
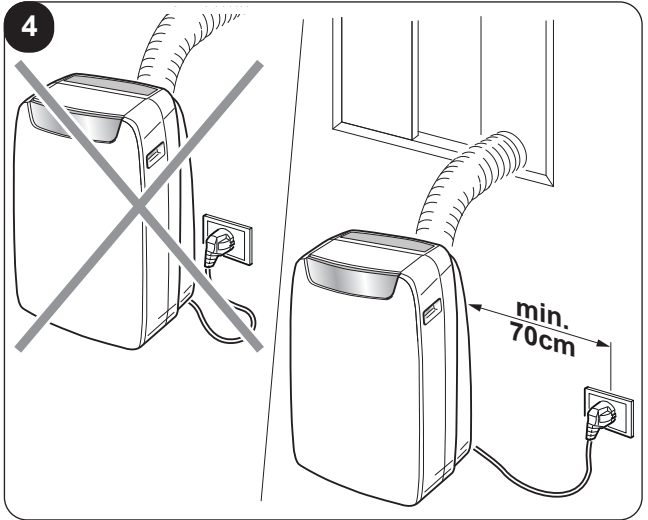
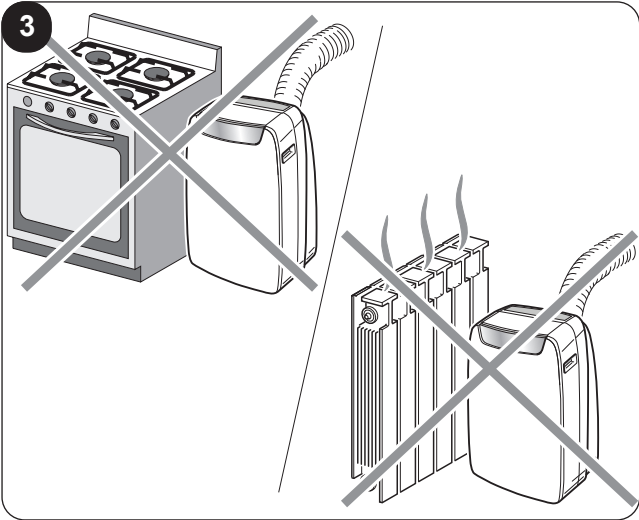
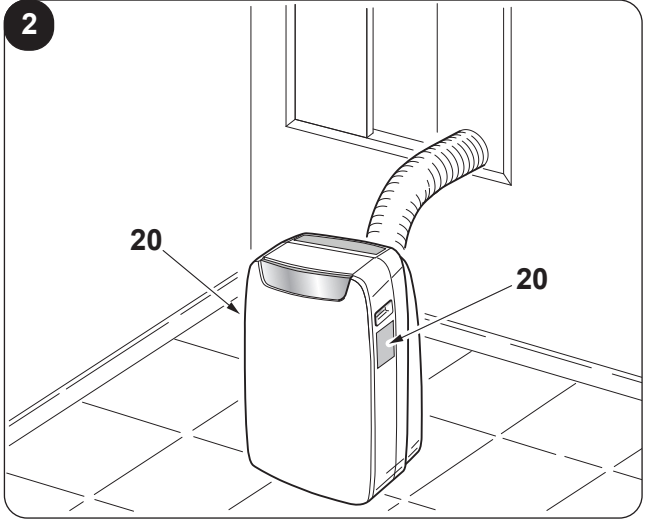
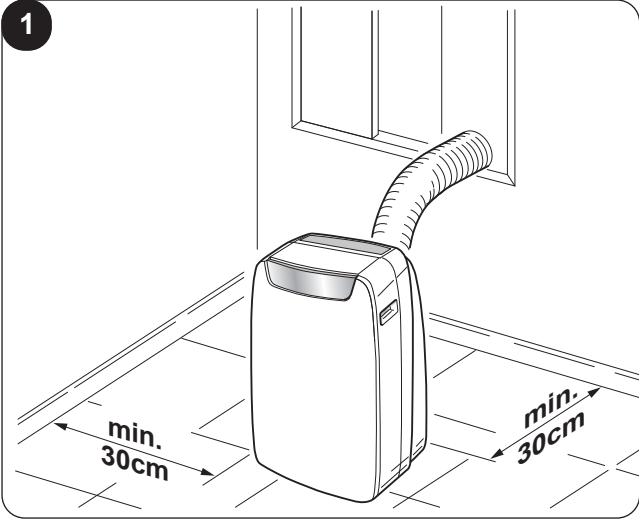

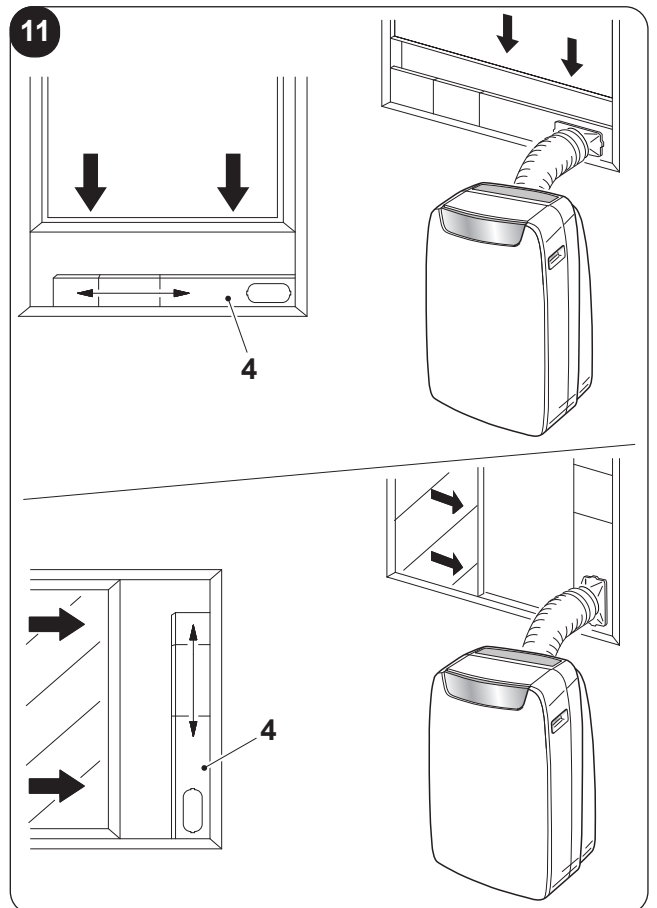
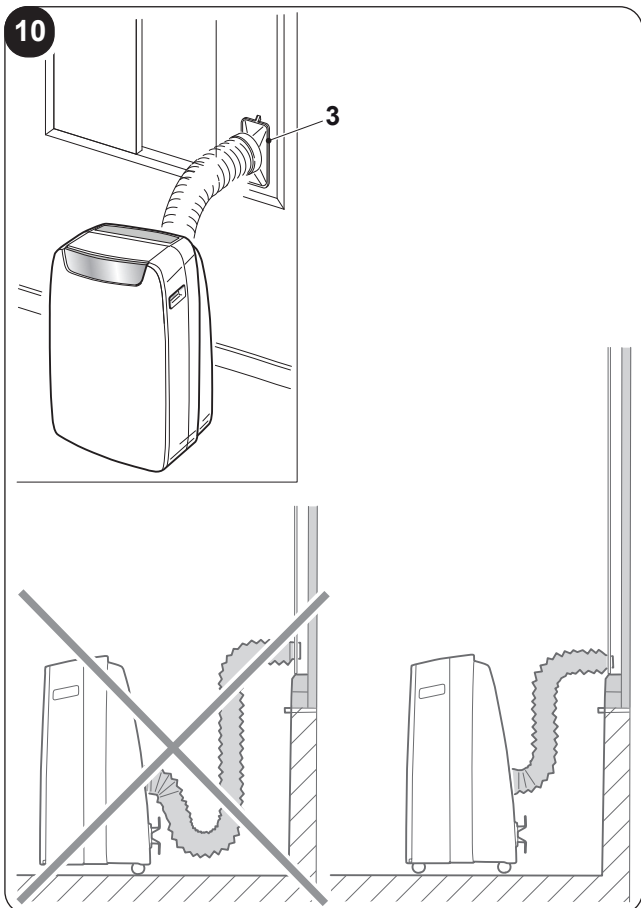
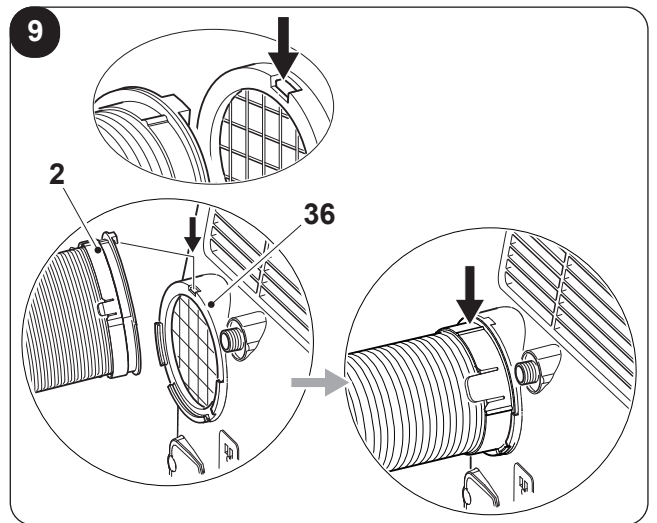
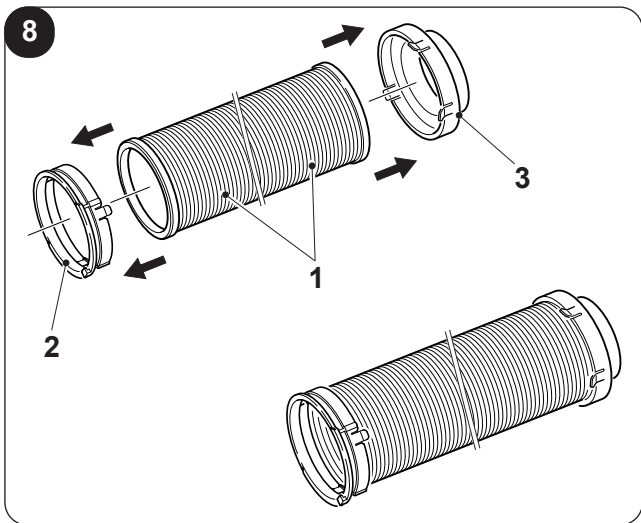
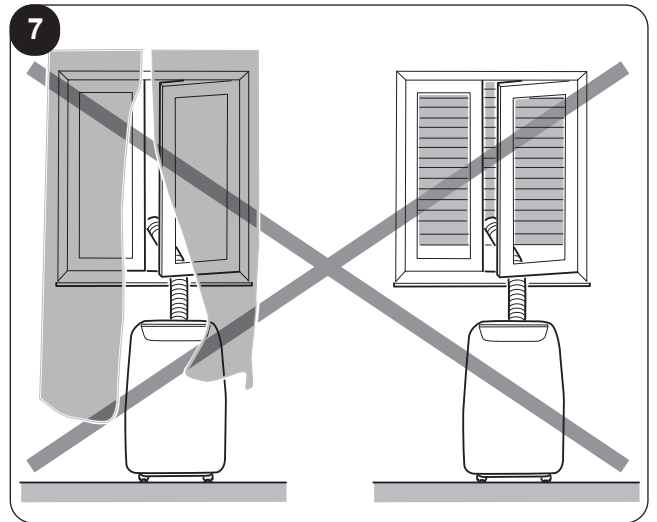
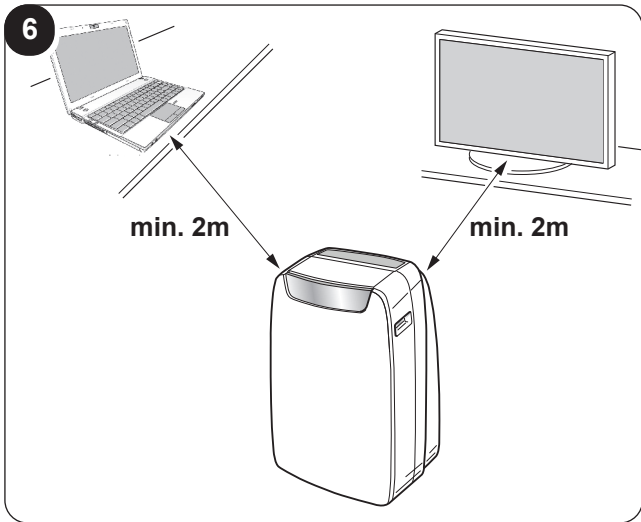

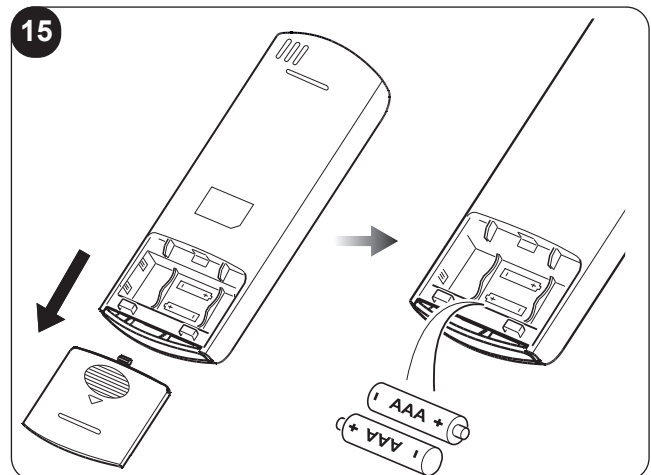
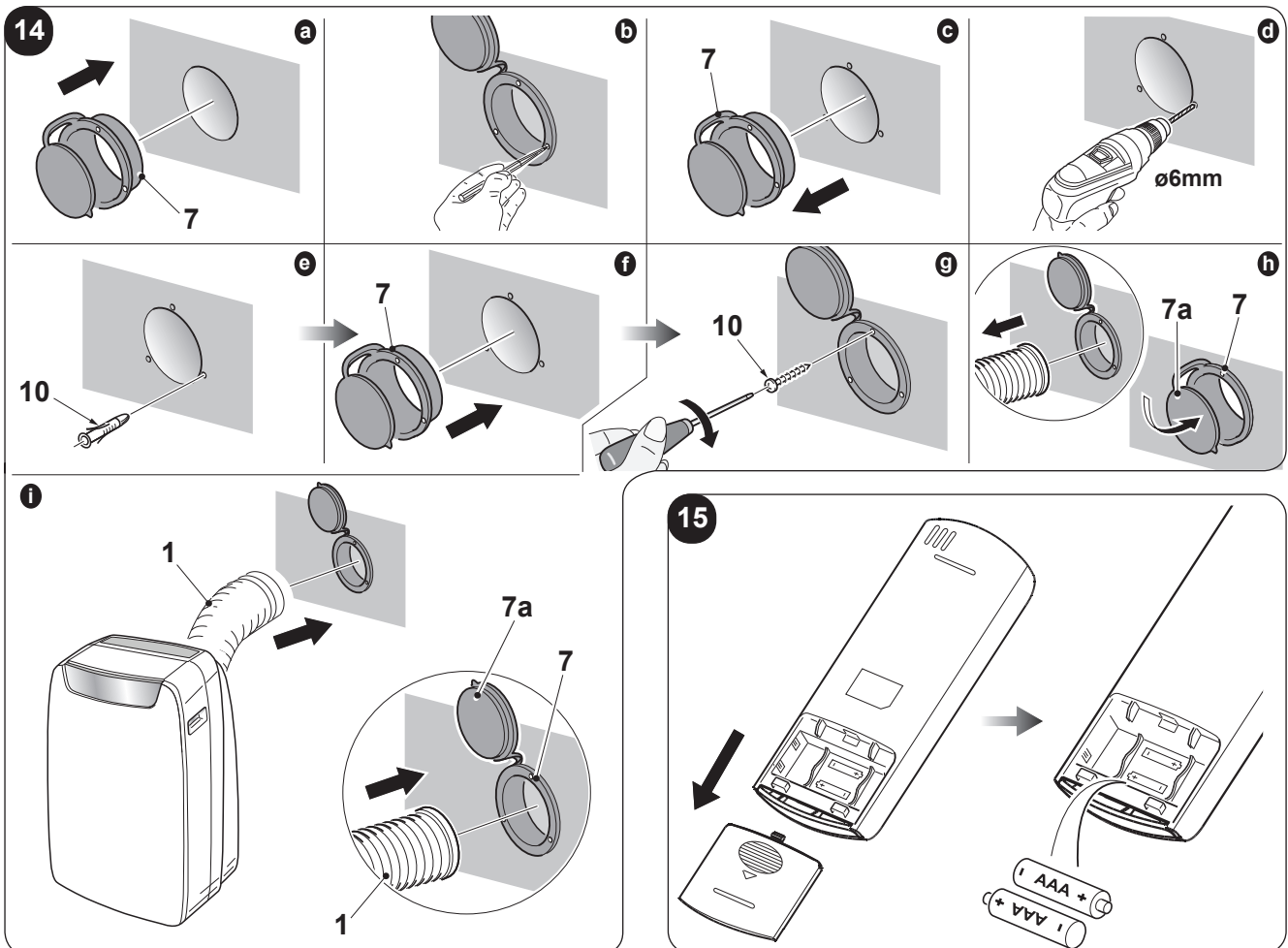
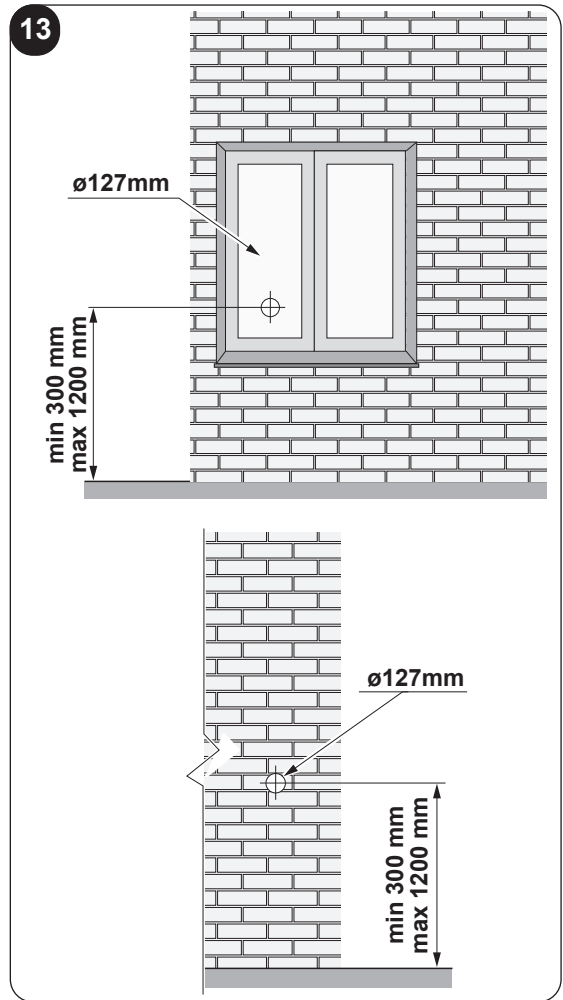
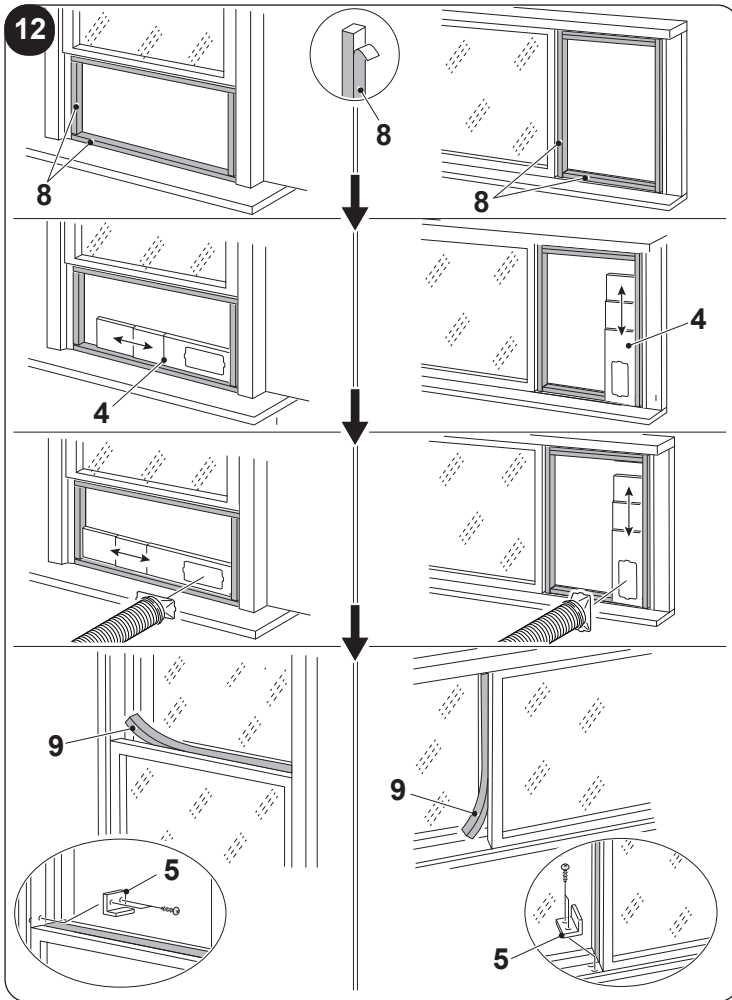

18

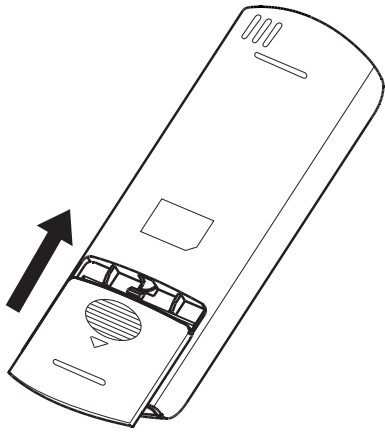

19

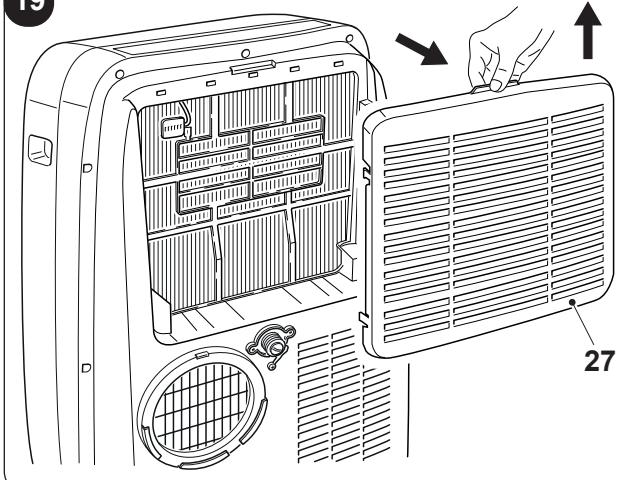

20

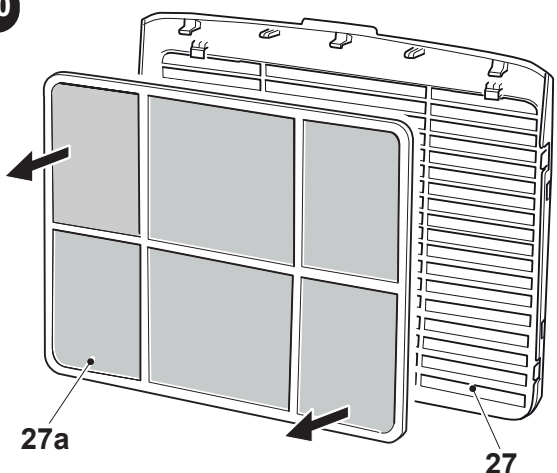

21

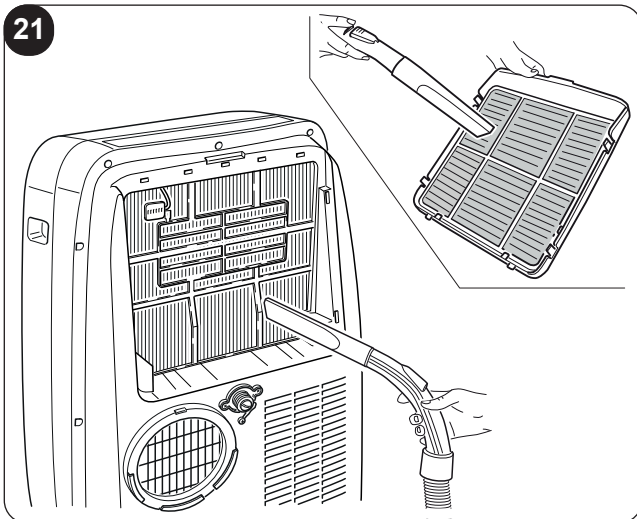

22

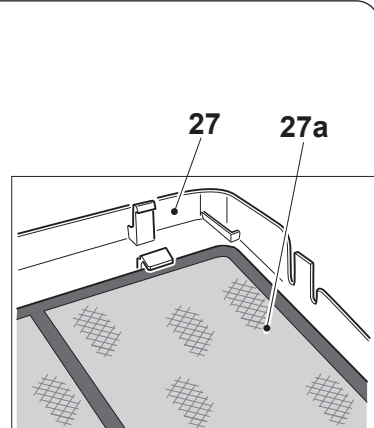
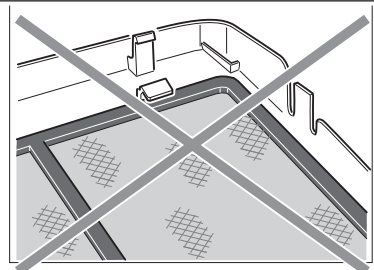
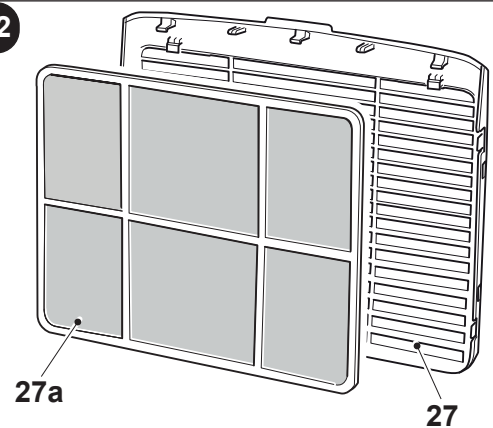

23

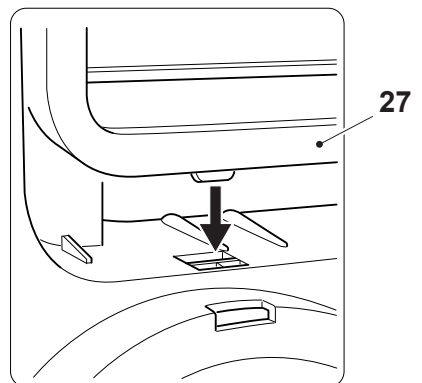
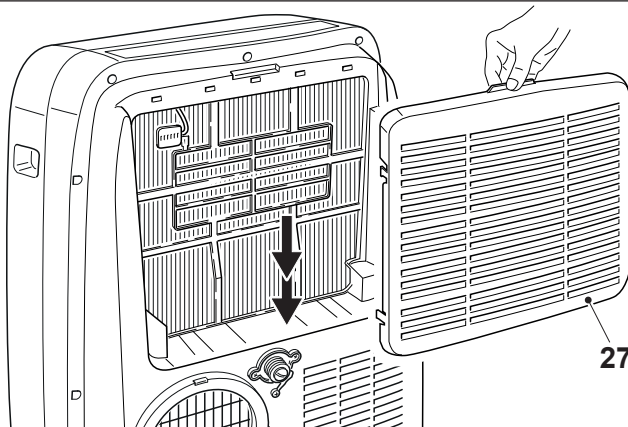

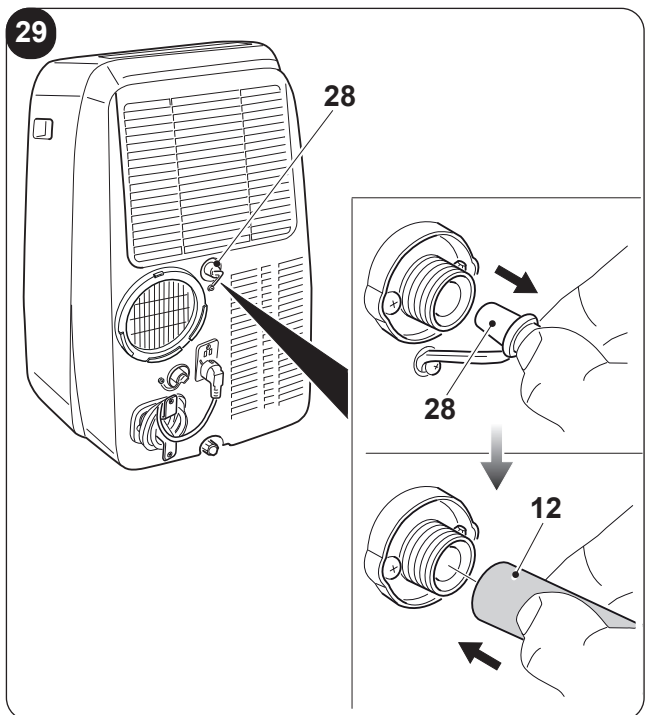
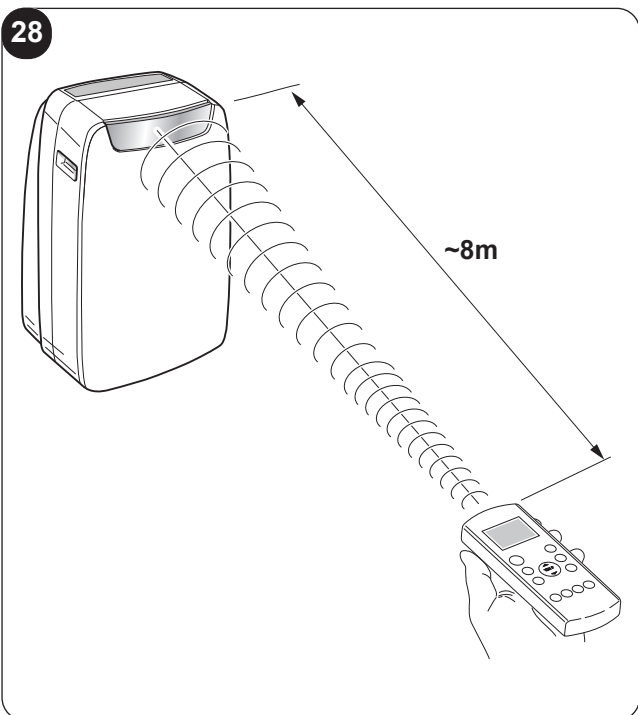
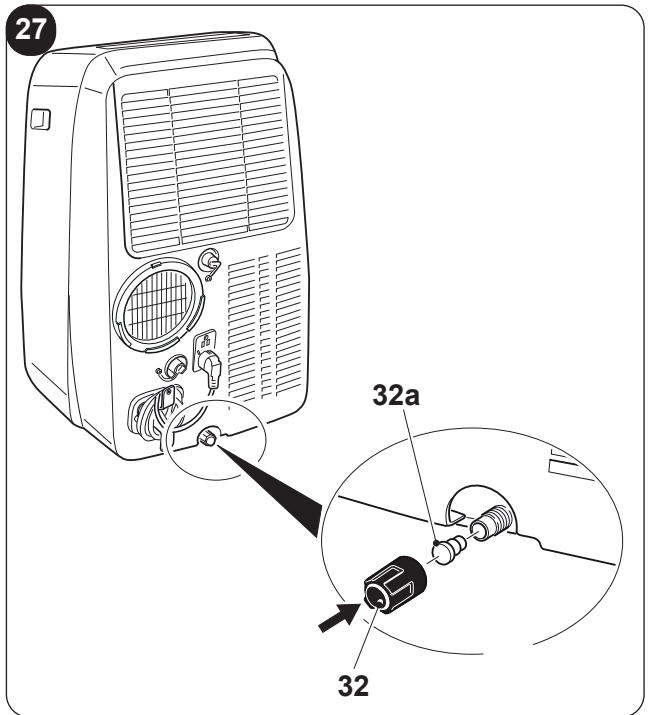
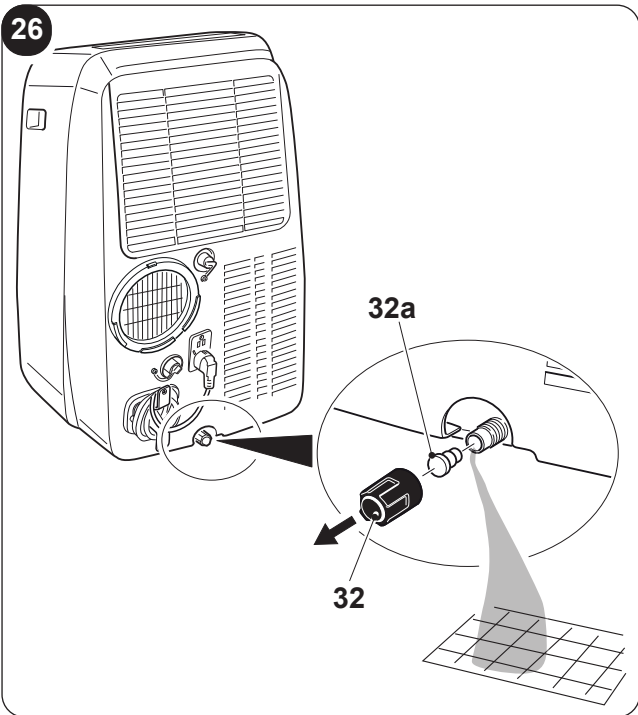
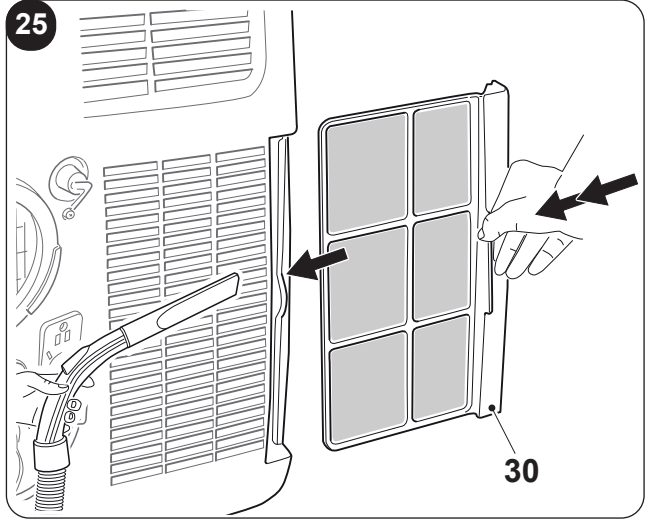
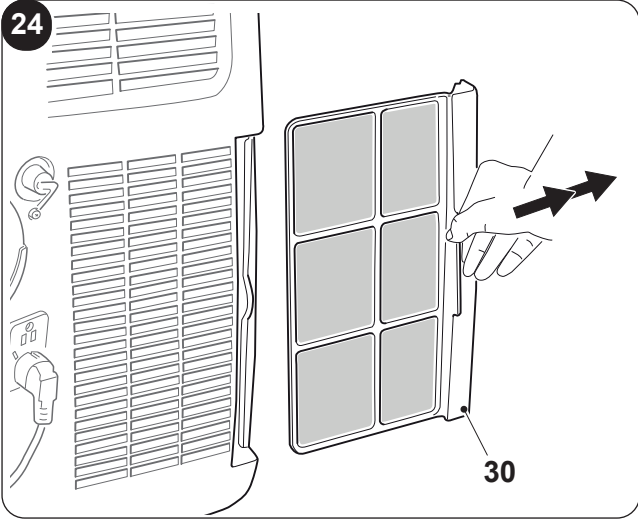

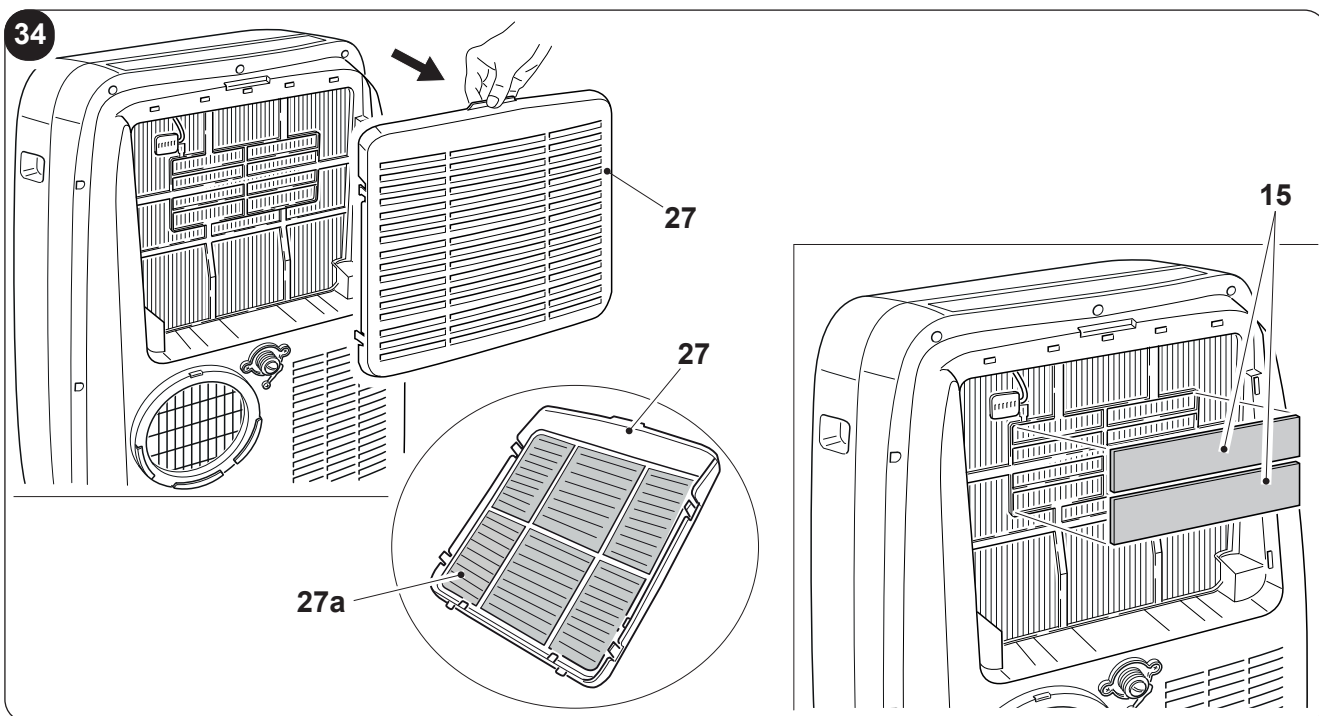
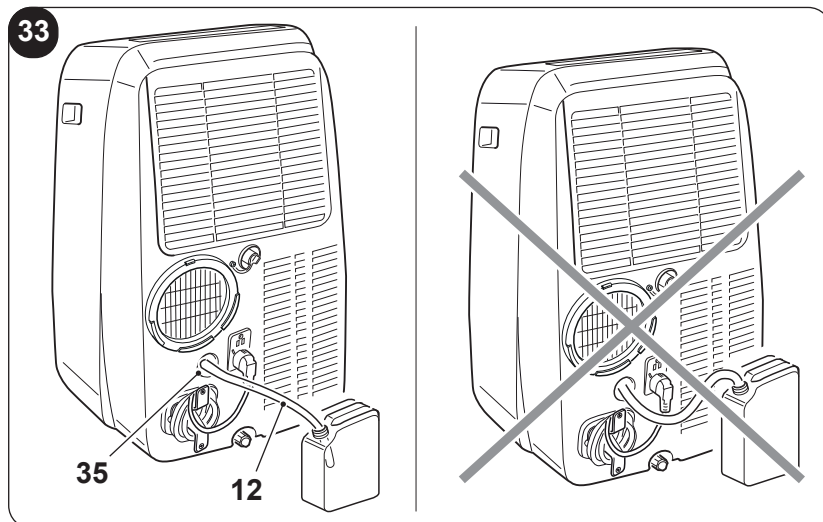
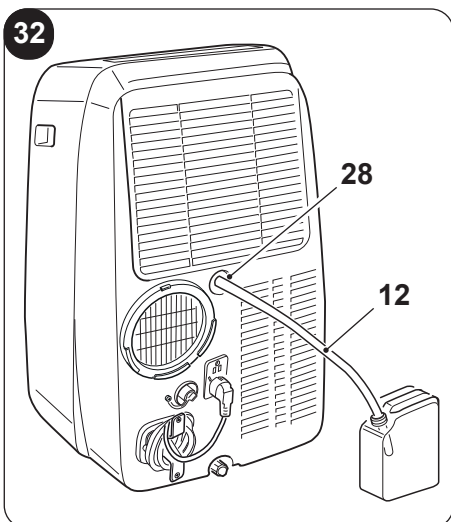
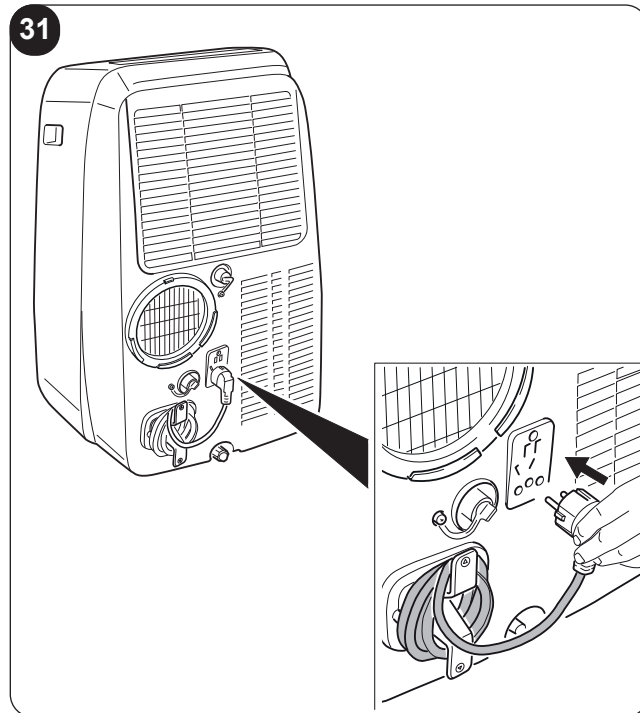
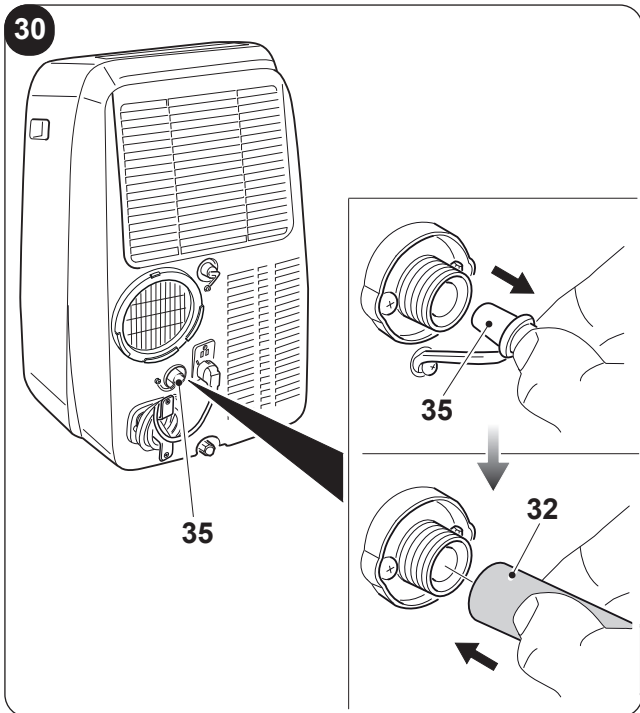



0 - AVERTIZĂRI.....	2	3.5 - MOD AUTO (Automat).....	17
0.1 - INFORMAȚII GENERALE	2	3.6 - MOD RĂCIRE (COOL).....	17
0.2 - SIMBOLURI.....	2	3.7 - MOD RĂCIRE TURBO.....	18
0.2.1 - Pictograme editoriale.....	2	3.8 - MOD DEZUMIDIFICARE (DRY).....	18
0.3 - AVERTIZĂRI GENERALE	3	3.9 - MOD VENTILAȚIE (FAN).....	18
0.4 - FOLOSIRE PREVĂZUTĂ.....	5	3.10 - MOD ÎNCĂLZIRE (HEAT)	
0.5 - ZONE DE RISC.....	6	(numai pentru modelul cu pompă	
0.6 - AVERTIZĂRI PENTRU GAZUL		de căldură)	18
REFRIGERANT R290	6	3.11 - MOD TIMER.....	18
1 - DESCRIERE APARAT	11	3.11.a - Pornire programată	19
1.1 - LISTA COMPONENTELOR FURNIZATE.....	11	3.11.b - Oprire programată.....	19
1.2 - IDENTIFICAREA PĂRȚILOR		3.12 - ALTE FUNCȚII.....	19
PRINCIPALE	11	3.12.a - Funcție SILENT (silențios).....	19
2 - INSTALARE	12	3.12.b - Funcție SLEEP	19
2.1 - TRANSPORTUL APARATULUI	12	3.12.c - Funcție FOLLOW ME	20
2.2 - AVERTIZĂRI.....	12	3.12.d - Setare unitate de măsură a temperaturii	20
2.3 - INSTALARE MOBILĂ	12	3.12.e - Direcționarea fluxului de aer.....	20
2.4 - INSTALARE FIXĂ.....	13	3.12.f - Funcție Short Cut.....	20
2.5 - CONECTARE ELECTRICĂ.....	13	3.12.g - Auto-Restart.....	20
2.6 - DRENAJ	13	3.12.h - Wireless	20
2.6.a - Utilizare ca dezumidificator	13	4 - ÎNTREȚINERE ȘI CURĂȚARE.....	21
2.6.b - Utilizare ca pompă de căldură		4.1 - CURĂȚARE.....	21
(numai pentru modelul pregătit		4.1.a - Curățarea aparatului și a telecomenzii	21
în acest sens).....	13	4.1.b - Întreținerea filtrelor de aer	21
3 - FOLOSIREA APARATULUI.....	14	4.1.c - Curățarea filtrului de aer.....	21
3.1 - SIMBOLURI ȘI BUTOANE PANOU		4.1.d - Curățarea filtrului de aspirație	22
DE CONTROL	14	4.1.e - Sfaturi pentru economisirea energiei	22
3.2 - BUTOANE TELECOMANDĂ.....	15	4.2 - ÎNTREȚINERE	22
3.3 - FOLOSIREA TELECOMENZII.....	16	4.2.a - Evacuare apă de condens.....	22
3.3.a - Introducerea bateriilor	16	4.2.b Coduri de eroare	23
3.3.b - Înlocuirea bateriilor	16	5 - DATE TEHNICE	23
3.3.c - Poziția telecomenzii.....	16	6 - SCHEMA ELECTRICĂ.....	23
3.4 - UTILIZAREA APARATULUI	17	7 - PROBLEME ȘI SOLUȚII POSIBILE.....	24
3.4.a - Operațiuni preliminare	17		
3.4.b - Pornire/Oprire aparat.....	17		

IMAGINI

Ilustrațiile sunt grupate în primele pagini ale manualului



0 - AVERTIZĂRI

0.1 - INFORMAȚII GENERALE

În primul rând, dorim să vă mulțumim că ați decis să alegeți un aparat produs de compania noastră.

0.2 - SIMBOLOGIE

Pictogramele prezentate în capitolul următor permit furnizarea rapidă și clară a informațiilor necesare pentru utilizarea corectă a aparatului în condiții de siguranță.

0.2.1 - Pictograme editoriale

	Indică faptul că documentul de față trebuie citit cu atenție înainte de instalarea și/sau utilizarea aparatului.
	Indică faptul că documentul de față trebuie citit cu atenție înainte de orice operațiune de întreținere și/sau de curățare.
	Indică faptul că pot exista informații suplimentare în manualele anexate.
	Indică faptul că informațiile sunt disponibile în manualul de utilizare sau în manualul de instalare.
	Indică faptul că personalul responsabil cu asistența trebuie să manipuleze aparatul în conformitate cu manualul de instalare.
	Indică faptul că aparatul utilizează refrigerant inflamabil. Dacă agentul frigorific se scurge și este expus la o sursă externă de aprindere, există riscul de incendiu.
	Semnaleză personalului în cauză că operațiunea descrisă prezintă, dacă nu este efectuată cu respectarea normelor de siguranță, riscul de a suferi un șoc electric.
	Semnaleză personalului în cauză că operațiunea descrisă prezintă, dacă nu este efectuată cu respectarea normelor de siguranță, riscul de a suferi daune fizice.
	Semnaleză personalului în cauză că operațiunea descrisă prezintă, dacă nu este efectuată cu respectarea normelor de siguranță, riscul de a suferi arsuri cauzate de contactul cu componente la temperaturi ridicate.
	Paragrafele precedate de acest simbol conțin informații și prescripții foarte importante, în special în ceea ce privește siguranța. Nerespectarea poate duce la: <ul style="list-style-type: none">- pericol pentru securitatea operatorilor- pierderea garanției contractuale- declinarea răspunderii din partea companiei producătoare.
	Marchează acțiuni care nu trebuie făcute sub nicio formă.
	Semnaleză personalului în cauză că acoperirea aparatului este interzisă pentru a preveni supraîncălzirea.

0.3 - AVERTIZĂRI GENERALE

CÂND UTILIZAȚI ECHIPAMENTE ELECTRICE, RESPECTAȚI MEREU PRECAUȚIILE DE SIGURANȚĂ DE BAZĂ PENTRU A REDUCE RISCURILE DE ÎNCENDIU, ȘOCURILE ELECTRICE ȘI VĂTĂMĂRILE PERSOANELOR, INCLUSIV URMĂTOARELE:



Pentru a preveni eventuale daune ale compresorului, fiecare pornire este întârziată cu 3 minute față de ultima oprire.



1. Document rezervat conform legii cu interzicerea reproducerii sau transmiterii către terți fără autorizarea explicită a companiei OLIMPIA SPLENDID. Aparatele pot suferi actualizări și, prin urmare, pot avea caracteristici diferite de cele prezentate, fără a aduce un prejudiciu textelor cuprinse în acest manual.



2. Citiți cu atenție manualul de față înainte de a efectua orice operațiune (instalare, întreținere, utilizare) și respectați cu strictețe ceea ce este descris în respectivele capitole.



3. Păstrați această broșură cu grijă pentru orice consultare ulterioară.

4. După îndepărtarea ambalajului, asigurați-vă că aparatul este intact; elementele ambalajului nu trebuie lăsate la îndemâna copiilor deoarece reprezintă surse potențiale de pericol.

5. **COMPANIA PRODUCĂTOARE NU ÎȘI ASUMĂ RESPONSABILITATEA PENTRU DAUNELE CAUZATE PERSOANELOR ȘAU LUCRURILOR CA URMARE A NERESPECTĂRII NORMELOR CONȚINUTE ÎN MANUALUL DE FAȚĂ.**

6. Compania producătoare își rezervă dreptul de a aduce modificări în orice moment la modelele sale, fără a schimba caracteristicile esențiale descrise în manualul de față.



7. Întreținerea echipamentelor de aer condiționat precum acesta ar putea fi periculoasă deoarece în interiorul acestui aparat există un gaz refrigerant sub presiune și componente electrice sub tensiune.

Prin urmare, toate intervențiile de întreținere (cu excepția curățării filtrelor) trebuie efectuate numai de către personal autorizat și calificat.

8. Instalările efectuate fără respectarea avertismentelor furnizate în manualul de față și utilizarea fără respectarea limitelor de temperatură prescrise vor anula garanția.

9. Întreținerea ordinară a filtrelor, curățarea generală externă pot fi efectuate și de către utilizator, deoarece acestea nu implică operațiuni dificile sau periculoase.

10. În timpul montării și pentru fiecare operațiune de întreținere, este necesar să se respecte precauțiile menționate în manualul de față și pe etichetele aplicate pe interior sau pe aparat, precum și să se ia toate măsurile de precauție sugerate de bunul simț și de Reglementările de siguranță în vigoare la locul de instalare.



11. În cazul în care înlocuiți componentele, utilizați numai piese de schimb originale OLIMPIA SPLENDID.



12. Dacă aparatul rămâne nefolosit o perioadă îndelungată sau în camera cu aer condiționat nu se află nimeni, pentru a evita accidentele, este indicat să deconectați sursa de alimentare electrică.



13. Nu utilizați detergenți lichizi sau corozivi pentru curățarea aparatului, nu pulverizați apă sau alte lichide pe aparat deoarece acestea ar putea deteriora componentele din plastic sau ar putea chiar provoca șocuri electrice.



14. Nu udați aparatul și telecomanda.
Se pot cauza scurtcircuite sau incendii.



15. În cazul unor anomalii de funcționare (de exemplu: zgomot anormal, miros neplăcut, fum, creștere anormală a temperaturii, scurgeri electrice, etc.) opriți imediat aparatul și deconectați ștecherul de la priză.



- În caz de reparații, contactați numai centrele de asistență tehnică autorizate de producător și solicitați utilizarea de piese de schimb originale. Nerespectarea indicațiilor de mai sus poate compromite siguranța aparatului.
16. Nu lăsați aparatul de aer condiționat în funcțiune pe perioade lungi de timp dacă umiditatea este ridicată și ușile sau ferestrele sunt deschise. Umiditatea ar putea condensa și uda sau deteriora mobilierul.
 17. Nu deconectați ștecherul în timpul funcționării. Risc de incendiu sau șocuri electrice.
 18. Nu așezați obiecte grele sau calde pe aparat.
 19. Înainte de conectarea electrică a aparatului, asigurați-vă că datele plăcuței corespund cu cele ale rețelei de distribuție electrică. Priza de curent trebuie să fie legată la pământ. Plăcuța (20) este amplasată pe părțile laterale ale aparatului (Fig.2).
 20. Instalați aparatul conform instrucțiunilor producătorului. Instalarea incorectă poate cauza daune persoanelor, animalelor sau lucrurilor față de care producătorul nu poate fi considerat responsabil.
 21. În caz de incompatibilitate între priză și ștecherul aparatului, solicitați înlocuirea prizei cu alta de tip adecvat de către personal calificat profesional care să se asigure că secțiunea cablurilor prizei este adecvată pentru puterea absorbită de aparat. În general, utilizarea adaptoarelor și/sau prelungitoarelor nu este recomandată; dacă nu se poate evita utilizarea acestora, trebuie să se respecte normele de siguranță în vigoare și intensitatea curentului (A) nu trebuie să fie mai mică decât intensitatea maximă a aparatului.
 22. Acest aparat nu este conceput pentru a funcționa prin intermediul unui temporizator extern sau cu un sistem separat de telecomandă.
 23. Utilizați și transportați aparatul întotdeauna numai în poziție verticală.
 24. Nu blocați în niciun fel grilajele de intrare și evacuare a aerului.
 25. Nu introduceți obiecte străine în grilajele de intrare și evacuare a aerului, deoarece există riscul de șocuri electrice, incendiu sau deteriorare a aparatului.
 26. Nu utilizați aparatul:
 - cu mâinile ude sau umede;
 - cu picioarele goale.
 27. Nu trageți de cablul de alimentare sau de aparat pentru a scoate ștecherul din priză.
 28. Nu utilizați aparatul sub lumina directă a soarelui sau lângă surse de căldură, cum ar fi soba, caloriferul sau radiatorul (Fig.3)
 29. Nu utilizați aparatul în apropierea aparatelor cu gaz (Fig.3)
 30. Așezați întotdeauna aparatul pe o suprafață stabilă, plană și netedă.
 31. Lăsați cel puțin 30cm de spațiu liber pe părțile laterale și 20cm în spatele aparatului și lăsați cel puțin 30cm de spațiu liber deasupra aparatului (Fig.1).
 32. Nu așezați aparatul în apropierea unei prize electrice (Fig.4).
 33. Accesul la priză trebuie să fie simplu, astfel încât ștecherul să poată fi deconectat cu ușurință în caz de urgență.
 34. Nu manipulați ștecherul cu mâinile ude.
 35. Nu îndoiiți excesiv, nu răsuciiți, nu trageți și nu deteriorați cablul de alimentare.
 36. Nu întindeți cablul de alimentare sub covoare, pături sau ghidaje. Aranjați cablul în zone fără trafic pentru a evita împiedicarea.
 37. Deconectați cablul când aparatul nu este utilizat pentru o perioadă lungă de timp și/ sau când nimeni nu este acasă.
 38. Nu utilizați aparatul în medii deosebit de umede (baie, bucătărie, etc.).
 39. Nu utilizați aparatul în aer liber sau pe suprafețe umede. Evitați vărsarea de lichide pe aparat. Nu utilizați aparatul lângă chiuvete sau robinete.
 40. Nu scufundați aparatul în apă sau alte lichide.
 41. Curățați aparatul cu o cârpă umedă; nu utilizați produse sau materiale abrazive. Pentru curățarea filtrelor, consultați paragraful corespunzător.
 42. Cea mai frecventă cauză a supraîncălzirii este depunerea de praf sau puf în aparat. Îndepărtați în mod regulat aceste acumulări prin deconectarea aparatului de la priză și aspirând grilajele.
 43. Nu utilizați aparatul în medii cu schimbări semnificative de temperatură, deoarece în

- interiorul acestuia se poate forma condens.
44. Instalați aparatul la cel puțin 2 metri distanță față de alte aparate electronice (TV, radio, computer, dvd, etc.) pentru a evita interferențele (Fig.6).
 45. Nu utilizați aparatul dacă în încăperea a fost pulverizat recent insecticid pe bază de gaz sau dacă există dispozitive de aromaterapie, vapori chimici sau reziduuri uleioase.
 46. Nu utilizați aparatul fără filtrele poziționate corect.
 47. Demontarea, repararea sau transformarea de către o persoană neautorizată ar putea cauza daune grave și anula garanția producătorului.
 48. Nu utilizați aparatul în caz de defecțiune sau funcționare defectuoasă, în cazul în care cablul sau ștecherul sunt deteriorate sau dacă a fost scăpat sau deteriorat în vreun fel. Opriți aparatul, deconectați ștecherul de la priză și efectuați verificarea din partea unui personal calificat profesional.
 49. Nu demontați și nu faceți nicio modificare la aparat.
 50. Repararea pe cont propriu a aparatului este extrem de periculoasă.
 51. Dacă decideți să nu mai utilizați un aparat de acest tip, vă recomandăm să îl scoateți din uz prin tăierea cablului de alimentare, după ce ați scos ștecherul din priză. De asemenea, se recomandă să se transforme în elemente inofensive acele părți ale aparatului care ar putea constitui un pericol, în special pentru copiii care ar putea folosi aparatul scos din uz pentru a se juca.
 52. Pentru procesul de dezghețare și pentru curățarea aparatului, nu folosiți alte instrumente decât cele recomandate de compania producătoare.
 53. Aparatul este echipat cu un protector termic care protejează placa electronică în caz de supraîncălzire. În cazul în care intervine această protecție, deconectați ștecherul de la priză și așteptați până când aparatul se răcește complet (cel puțin 20 - 30 de minute), apoi reconectați ștecherul la priză și reporniți aparatul. Dacă aparatul nu repornește, deconectați ștecherul de la priză și contactați un Centru de Asistență.
 54. Frecvență de transmisie: 2412-2472 Mhz
Putere maximă transmisă: <20dBm
 55. Acest aparat poate fi conectat numai la o sursă de alimentare cu o impedanță a sistemului de maximum 0,363 Ω. Dacă este necesar, consultați furnizorul de energie electrică pentru informații privind impedanța sistemului.
 56. Opriți produsul când nu este utilizat.
 57. Pentru informații despre fixarea aparatului pe suport, consultați instrucțiunile de instalare.

0.4 - FOLOSIRE PREVĂZUTĂ

- Aparatul de aer condiționat trebuie utilizat exclusiv pentru a produce aer cald * sau aer rece sau pentru a dezumidifica aerul (opțional) cu unicul scop de a face temperatura ambientală confortabilă.
- Acest aparat este destinat numai pentru uz casnic sau de aceeași natură.
- Folosirea necorespunzătoare a aparatului implicând orice daune cauzate persoanelor, lucrurilor sau animalelor exonerează OLIMPIA SPLENDID de orice răspundere.

0.5 - ZONE DE RISC

- Aparatele de aer condiționat nu trebuie instalate în medii cu prezență de gaze inflamabile, gaze explozive, în medii foarte umede (spălătorii, sere, etc.), sau în încăperi în care există alte utilaje care generează o sursă puternică de căldură, în apropiere de o sursă de apă sărată sau apă sulfuroasă.
- NU folosiți gaz, benzină sau alte lichide inflamabile în apropierea aparatului de aer condiționat.
- Utilizați numai componentele furnizate prin dotare (a se vedea paragraful 1.1). Utilizarea pieselor non-standard poate cauza scurgeri de apă, șocuri electrice, incendii și răni sau daune materiale.



Acest produs trebuie utilizat numai în conformitate cu specificațiile indicate în manualul de față. Orice utilizare diferită de cea specificată poate cauza vătămări grave. **COMPANIA PRODUCĂTOARE NU ÎȘI ASUMĂ RESPONSABILITATEA PENTRU DAUNELE CAUZATE PERSOANELOR SAU LUCRURILOR CA URMARE A NERESPECTĂRII NORMELOR CONȚINUTE ÎN MANUALUL DE FAȚĂ.**

* Numai pentru versiunea cu pompă de căldură

0.6 - AVERTIZĂRI PENTRU GAZUL REFRIGERANT R290

1. APARATUL CONȚINE GAZ R290 (CLASA DE INFLAMABILITATE A3)
2. APARATUL TREBUIE DEPOZITAT ÎNTR-O ÎNCĂPERE BINE VENTILATĂ, UNDE DIMENSIUNEA ÎNCĂPERII CORESPUNDE MĂSURILOR SPECIFICATE PENTRU UTILIZAREA APARATULUI.
3. APARATUL TREBUIE INSTALAT, UTILIZAT ȘI CONSERVAT ÎNTR-O ÎNCĂPERE CU O SUPRAFAȚĂ MAI MARE DECÂT CEA DIN TABEL.

Cantitate de gaz R290 în Kg (vezi eticheta de date de pe aparat)	0,180	0,190	0,200	0,210	0,220	0,230	0,240	0,250	0,260
Dimensiunea minimă a încăperii pentru utilizare și depozitare (m ²)	9	10	10	11	11	12	12	12	13

4. ACEST APARAT CONȚINE O CANTITATE DE GAZ REFRIGERANT R290 EGALĂ CU CEA INDICATĂ PE ETICHETA DATE DE PE APARAT.
5. APARATUL TREBUIE DEPOZITAT ÎNTR-O ÎNCĂPERE ÎN CARE SĂ NU EXISTE SURSE DE APRINDERE CARE FUNCȚIONEAZĂ CONTINUU (DE EXEMPLU: FLĂCĂRI DESCHISE, APARATE CU GAZ SAU ÎNCĂLZITOARE ELECTRICE).
6. Nu perforați și nu ardeți.
7. Rețineți că refrigeranții pot fi inodori.
8. R290 este un refrigerant care respectă directivele europene de mediu. Nu perforați nicio parte a circuitului refrigerantului.
9. Nu utilizați mijloace pentru accelerarea procesului de dezghețare sau pentru curățare, cu excepția celor recomandate de producător.
10. Pentru dezghețarea și curățarea aparatului, nu folosiți alte instrumente decât cele recomandate de producător.
11. Dacă aparatul este instalat, utilizat sau conservat într-o zonă neaerisită, încăperea trebuie proiectată astfel încât să prevină acumularea de scurgeri de refrigerant din cauza radiatoarelor electrice, a sobelor sau a altor surse de aprindere.
12. Respectați normele naționale privind gazul.
13. Păstrați orificiile de ventilație neblocați.
14. Aparatul trebuie depozitat astfel încât să se evite daunele mecanice.
15. Orice persoană care lucrează pe sau în interiorul unui circuit refrigerant trebuie să dețină un

certificat valabil care să ateste competența acelei persoane de a manipula refrigeranții în siguranță, în conformitate cu o specificație de evaluare recunoscută la nivel de sector.



16. Toate operațiunile de funcționare care afectează dispozitivele de securitate trebuie să fie efectuate de personal specializat. Operațiunile de întreținere și reparație care necesită asistența unui alt personal specializat trebuie efectuate sub supravegherea unei persoane competente în materie de utilizare a refrigeranților inflamabili.

- **Urmați cu atenție instrucțiunile pentru a manipula, instala, curăța și repara aparatul de aer condiționat, pentru a evita deteriorarea sau pericolele. În interiorul aparatului de aer condiționat se utilizează un agent frigorific inflamabil. În timpul întreținerii sau la eliminarea aparatului de aer condiționat, agentul frigorific R290 trebuie să fie recuperat corect și nu trebuie să fie evacuat direct în atmosferă.**
 - **Nu trebuie să existe flăcări deschise sau dispozitive precum întrerupătoare care ar putea genera scântei/arcuri electrice în apropierea aparatului de aer condiționat, pentru a preveni aprinderea agentului frigorific inflamabil utilizat.**
17. **TRANSPORTUL ECHIPAMENTELOR CARE CONȚIN REFRIGERANȚI INFLAMABILI**
Consultați reglementările privind transportul.
18. **MARCAREA ECHIPAMENTELOR CU SIMBOLURI**
Consultați reglementările locale.
19. **ELIMINAREA ECHIPAMENTELOR CARE UTILIZEAZĂ REFRIGERANȚI INFLAMABILI**
Consultați reglementările naționale.
20. **DEPOZITAREA ECHIPAMENTELOR/DISPOZITIVELOR**
Depozitarea echipamentului trebuie să respecte instrucțiunile producătorului.
21. **DEPOZITAREA ECHIPAMENTULUI AMBALAT (NEVÂNDUT)**
Ambalajul trebuie construit astfel încât deteriorarea mecanică a echipamentului din interiorul acestuia să nu provoace o pierdere de refrigerant.
Numărul maxim de părți ale echipamentului care pot fi depozitate împreună este indicat de reglementările locale. Producătorul trebuie să specifice alte surse potențiale de funcționare continuă, despre care se știe că pot cauza aprinderea agentului frigorific utilizat. Aparatul trebuie să fie depozitat astfel încât să se evite deteriorarea mecanică.



22. INFORMAȚII PRIVIND ÎNTREȚINEREA

- a) **Controale ale zonei**
Înainte de a începe să efectuați operațiuni la sistemele care conțin refrigeranți inflamabili, trebuie efectuate controale de siguranță pentru a vă asigura că riscul de aprindere este minim. Respectați următoarele măsuri de precauție pentru a efectua orice operațiuni de reparație la sistemul refrigerant înainte de a-l folosi.
- b) **Procedura de lucru**
Lucrările trebuie efectuate sub control pentru a minimiza riscul prezenței de gaz sau vapori inflamabili în timpul executării acestora.
- c) **Zona de lucru generală**
Tot personalul responsabil de întreținere și ceilalți operatori prezenți în zona de lucru trebuie să fie instruiți cu privire la natura lucrărilor în curs. Evitați să lucrați în spații limitate. Zona din jurul zonei de lucru trebuie să fie o zonă secționată. Asigurați-vă că zona este sigură datorită controlului materialului inflamabil.
- d) **Verificarea prezenței refrigerantului**
Zona trebuie controlată utilizând un detector de refrigerant adecvat înainte și în timpul lucrărilor pentru a vă asigura că operatorul este conștient de prezența atmosferelor potențial inflamabile. Asigurați-vă că echipamentul pentru detectarea scurgerilor este adecvat pentru folosirea cu refrigeranți inflamabili, respectiv că nu produce scântei, este etanșat corespunzător sau intrinsec sigur.
- e) **Prezența stingătoarelor de incendiu**
În cazul în care trebuie efectuată orice lucrare la cald asupra echipamentului de refrigerare sau asupra oricărei părți asociate cu acesta, trebuie să fie disponibil echipamentul adecvat antiincendiu. Păstrați întotdeauna un stingător cu pulbere uscată sau CO₂ lângă zona de încărcare.
- f) **Absența surselor inflamabile**
Toți operatorii care efectuează lucrări la sistemul de refrigerare care implică expunerea unei țevi care conține sau a conținut refrigerant inflamabil nu trebuie să utilizeze sursele inflamabile astfel încât să cauzeze un incendiu sau o explozie. Toate sursele inflamabile posibile, inclusiv consumul de țigări, trebuie ținute suficient de departe de locul de instalare, reparare, îndepărtare și eliminare când refrige-

rantul inflamabil ar putea fi eliberat în spațiul înconjurător. Înainte de începerea lucrărilor, zona din jurul echipamentului trebuie examinată pentru a vă asigura că nu există elemente inflamabile sau riscuri de aprindere. Utilizați semnalizare antifum.

g) Zonă ventilată

Asigurați-vă că zona de instalare este în aer liber sau ventilată adecvat înainte de a porni sistemul sau de a efectua orice lucrare la cald. Gradul de ventilație trebuie să fie prezent pe toată perioada în care se efectuează lucrarea. Ventilația trebuie să poată dispersa în siguranță orice refrigerant eliberat și, de preferință, să-l scoată în exterior în atmosferă.

h) Controale pe echipamentul de refrigerare

Atunci când componentele electrice sunt înlocuite, acestea trebuie să fie adecvate pentru folosire și să respecte specificațiile indicate. Instrucțiunile producătorului privind întreținerea și asistența trebuie întotdeauna respectate. Dacă aveți îndoieli, consultați serviciul tehnic al producătorului pentru asistență. Următoarele controale trebuie efectuate pe instalații care utilizează refrigeranți inflamabili: controlați dacă încărcătura de agent frigorific este conformă cu dimensiunile încăperii în care sunt instalate piesele care conțin agent frigorific; dacă sistemul și orificiile de ventilație funcționează corect și să nu fie blocate; dacă utilizați un circuit refrigerant, verificați prezența refrigerantului în circuitul secundar; dacă marcajul aplicat pe aparat este încă vizibil și lizibil. Marcajele și semnalizările care nu pot fi citite trebuie să fie corectate; dacă furtunile și componentele de refrigerare sunt instalate într-o poziție în care este puțin probabil să fie expuse la orice substanță care ar putea coroda componentele care conțin refrigerant, cu excepția cazului în care aceste componente sunt realizate dintr-un material intrinsec rezistent la coroziune sau dacă sunt protejate corespunzător împotriva acesteia.

i) Controale pe aparatele electrice

Reparația și întreținerea componentelor electrice trebuie să includă controale inițiale de siguranță și proceduri de inspecție a componentelor. În cazul unei defecțiuni care ar putea compromite siguranța, nu alimentați electric circuitul până când defecțiunea nu a fost rezolvată în mod adecvat. Utilizați o soluție temporară adecvată dacă defecțiunea nu poate fi rezolvată imediat și funcționarea trebuie să continue. Această situație trebuie raportată proprietarului echipamentului pentru ca toate părțile să fie informate. Controalele inițiale de siguranță includ: controlul condensatoarelor ca să fie descărcate: acest control trebuie efectuat în regim de siguranță pentru a evita scânteile; controlul componentelor electrice și cablurilor sub tensiune ca să nu fie expuse în timpul încărcării, resetării sau epurării sistemului; verificați continuitatea conexiunii de legare la pământ.

23. REPARARE COMPONENTE SIGILATE

a) În timpul reparării componentelor sigilate, toate sursele de alimentare electrică trebuie deconectate de la echipamentul pe care trebuie să se lucreze înainte de a îndepărta orice capac sigilat, etc. În cazul în care este absolut necesar să existe alimentare electrică pe echipament în timpul reparării, un dispozitiv de detectare a scurgerilor care să funcționeze permanent trebuie poziționat în punctul cel mai critic pentru a alerta operatorul cu privire la o situație potențial periculoasă.

b) Acordați o atenție deosebită următoarelor indicații pentru a vă asigura că nu există o modificare a capacului într-un mod care să afecteze nivelul de siguranță atunci când se lucrează la componentele electrice.

Acestea includ deteriorarea cablurilor, numărul excesiv de conexiuni, terminale neconforme cu specificațiile originale, deteriorarea garniturilor, montarea necorespunzătoare a presetupelor, etc. Asigurați-vă că echipamentul este montat în siguranță. Asigurați-vă că garniturile sau materialele de etanșare nu sunt deteriorate în așa fel încât să nu mai poată împiedica pătrunderea atmosferelor inflamabile. Piesele de schimb trebuie să respecte specificațiile producătorului.



Utilizarea sigilantului siliconic ar putea afecta eficacitatea anumitor tipuri de sisteme de detectare a pierderilor. Componentele intrinsec sigure nu trebuie să fie izolate înainte de a lucra pe acestea.

24. REPARAREA COMPONENTELOR INTRINSEC SIGURE

Nu aplicați nicio sarcină inductivă și capacitivă permanentă pe circuit fără a vă asigura că nu depășește tensiunea și curentul maxim admise pentru echipamentul utilizat. Componentele intrinsec sigure sunt singurele pe care se poate opera sub tensiune în prezența unei atmosfere inflamabile. Sistemul de testare trebuie să fie la amperajul corect. Înlocuiți componentele numai cu piese de schimb indicate de producător. Alte părți decât cele indicate ar putea cauza aprinderea refrigerantului în atmosferă după o scurgere.

25. CABLARE

Controlați uzura, coroziunea, presiunea excesivă, vibrațiile, marginile ascuțite sau orice alte efecte ambien-

tale negative ale cablajului. Pe parcursul controlului, țineți cont și de efectele îmbătrânirii sau ale vibrației constante cauzate de elemente precum compresoarele sau ventilatoarele.

26. DETECTARE REFRIGERANȚI INFLAMABILI

Este complet exclusă utilizarea surselor potențiale de aprindere pentru a detecta scurgerile de refrigerant. Nu utilizați flăcări de sudură (sau orice alt sistem de detectare care utilizează o flacără deschisă).

27. METODE DE DETECTARE PIERDERI

Următoarele metode de detectare a scurgerilor sunt considerate acceptabile pentru sistemele care conțin refrigeranți inflamabili. Utilizați detectoare de scurgeri electronice pentru refrigeranți inflamabili, chiar dacă sensibilitatea poate să nu fie adecvată sau ar putea fi necesar să fie recalibrate. (Echipamentul de detectare trebuie calibrat într-o zonă în care nu există refrigerant.) Asigurați-vă că detectorul nu este o sursă potențială de aprindere și că este potrivit pentru refrigerantul utilizat. Echipamentul de detectare a scurgerilor trebuie setat la un procent de LFL al refrigerantului și trebuie calibrat în funcție de refrigerantul utilizat și procentul corespunzător de gaz (maximum 25%) este confirmat. Fluidele de detectare a scurgerilor pot fi utilizate cu majoritatea refrigeranților, dar trebuie evitată utilizarea detergenților care conțin clor, deoarece clorul ar putea reacționa cu refrigerantul și coroda țevile de cupru.

NOTĂ: exemple de fluide pentru detectarea scurgerilor includ:

- metoda cu bule
- agenți fluorescenți

Dacă se suspectează o scurgere, toate flăcările deschise trebuie îndepărtate/stinse. Dacă se detectează o scurgere de refrigerant care necesită sudare, recuperați tot refrigerantul din sistem sau izolați-l (prin intermediul supapelor de interceptare) într-o parte a sistemului departe de scurgere. Consultați următoarele instrucțiuni pentru îndepărtarea agentului frigorific.

28. ÎNDEPĂRTARE ȘI GOLIRE

Utilizați proceduri convenționale atunci când lucrați pe circuitul refrigerant pentru a efectua reparații sau din orice alt motiv. În ciuda acestui fapt, este important să fie respectate cele mai bune practici deoarece trebuie luată în considerare inflamabilitatea. Respectați următoarea procedură:

- Îndepărtați refrigerantul;
- Epurați circuitul cu gaz inert;
- Goliți;
- Epurați din nou cu gaz inert;
- Deschideți circuitul prin tăiere sau sudare.

Încărcarea cu refrigerant trebuie restabilită în cilindrii de recuperare corespunzători. Purjați sistemul cu OFN (azot fără oxigen), pentru ca aparatul să fie în siguranță. Poate fi necesar să repetați această procedură de mai multe ori. Nu folosiți aer comprimat sau oxigen pentru această operațiune. Purjarea trebuie să fie efectuată prin umplerea vidului din sistem cu OFN și prin continuarea umplerii acestuia până când se atinge presiunea de lucru, apoi prin eliminarea OFN în atmosferă și, în final, prin readucerea sistemului la starea de vid. Repetați procesul până când nu mai rămâne refrigerant în interiorul sistemului. Când se utilizează ultima încărcare OFN, sistemul trebuie adus la presiunea atmosferică pentru a putea fi utilizat. Această operațiune este absolut vitală dacă este necesar să se efectueze operațiuni de sudare pe țevi. Asigurați-vă că evacuarea pompei de vid nu este aproape de nicio sursă de aprindere și că ventilația este disponibilă.

29. PROCEDURI DE ÎNCĂRCARE

În plus față de procedurile convenționale de încărcare, respectați următoarele cerințe. Asigurați-vă că nu are loc contaminarea diferiților refrigeranți la încărcarea echipamentului. Țevile trebuie să fie cât mai scurte posibil pentru a reduce la minim cantitatea de refrigerant din interiorul acestora. Cilindrii trebuie ținute în poziție verticală. Asigurați-vă că sistemul de refrigerare este împământat înainte de a-l încărca cu refrigerant. Etichetați sistemul odată încărcat (dacă nu a fost deja făcut). Acordați o atenție maximă pentru a nu supraîncărca sistemul de refrigerare. Testați presiunea cu OFN înainte de a reîncărca sistemul. Efectuați testul de scurgere al sistemului la sfârșitul sarcinii, dar înainte de punerea în funcțiune. Trebuie efectuat un alt test de scurgere înainte de a părăsi locul de instalare.

30. SCOATEREA DIN FUNCȚIUNE

Înainte de a efectua această procedură, este esențial ca tehnicianul să fie familiarizat cu echipamentul și cu toate componentele acestuia. Se consideră bună practică recuperarea în condiții de siguranță a tuturor refrigeranților. Înainte de a efectua această operațiune, prelevați o probă de ulei și de refrigerant în caz că este necesară o analiză înainte de a utiliza din nou refrigerantul recuperat. Este esențial ca energia electrică să fie disponibilă înainte de a începe această procedură.

- a) Familiarizarea cu echipamentul și cu funcționarea acestuia.

- b) Izolarea electrică a sistemului.
- c) Înainte de a efectua această procedură, asigurați-vă că:
 - Echipamentul mecanic de manipulare este disponibil, dacă este necesar, pentru manipularea cilindrilor de refrigerant;
 - Toate dispozitivele de protecție sunt disponibile și utilizate corect;
 - Procesul de recuperare este întotdeauna controlat de către o persoană competentă;
 - Echipamentul de recuperare și cilindrii respectă standardele corespunzătoare.
- d) Goliți sistemul de refrigerare, dacă este posibil.
- e) Dacă nu se poate obține o condiție de vid, utilizați un colector astfel încât refrigerantul să poată fi îndepărtat din diferitele părți ale sistemului.
- f) Asigurați-vă că cilindrul este poziționat pe cântare înainte de a efectua recuperarea.
- g) Porniți mașina de recuperare și procedați conform instrucțiunilor producătorului.
- h) Nu supraîncărcați cilindrii. (Nu mai mult de 80% din volumul de încărcare al lichidului).
- i) Nu depășiți presiunea maximă de lucru a cilindrilor, nici măcar temporar.
- j) Când cilindrii au fost umpluți corect și procesul a fost finalizat, asigurați-vă că cilindrii și echipamentul sunt îndepărtate imediat de la locul de instalare și că toate supapele de izolare ale acestuia sunt închise.
- k) Refrigerantul recuperat nu trebuie încărcat într-un alt sistem de refrigerare decât dacă a fost curățat și controlat.

31. ETICHETARE

Echipamentul trebuie să fie etichetat indicând faptul că a fost scos din funcțiune și golit de refrigerant. Datați și semnați eticheta. Asigurați-vă că pe echipament există etichete care indică faptul că acesta conține refrigerant inflamabil.

32. RECUPERARE

Când scoateți refrigerantul dintr-un sistem, fie pentru întreținere, fie pentru scoaterea din funcțiune, eliminarea tuturor refrigeranților în siguranță este considerată o bună practică. Când transferați refrigerantul în cilindri, asigurați-vă că sunt utilizați numai cilindri adecvați pentru recuperarea refrigerantului. Asigurați-vă că este disponibil un număr corect de cilindri pentru a stoca încărcătura totală a sistemului. Toți cilindrii care urmează să fie utilizați sunt proiectați pentru refrigerantul recuperat și etichetați pentru acesta (respectiv cilindri speciali pentru recuperarea refrigerantului). Cilindrii trebuie echipați cu o supapă de evacuare a presiunii și supape de interceptare aferente în perfectă stare de funcționare. Cilindrii de recuperare goi trebuie puși în vid și, dacă este posibil, răciți înainte de recuperare. Echipamentul de recuperare trebuie să fie perfect funcțional și să includă un set de instrucțiuni la îndemână și adecvate pentru recuperarea refrigeranților inflamabili. În caz că aveți nelămuriri, consultați producătorul. În plus, trebuie să fie disponibil și perfect funcțional un grup de cântare calibrate. Țevile trebuie să fie echipate cu racorduri ermetice cu deconectare în perfectă stare. Înainte de a utiliza mașina de recuperare, verificați dacă este într-o stare de funcționare satisfăcătoare, dacă a fost întreținută corespunzător și dacă toate componentele electrice asociate sunt sigilate pentru a preveni aprinderea în cazul în care se eliberează refrigerant. Consultați producătorul dacă aveți dubii. Refrigerantul recuperat trebuie returnat la furnizor în cilindrul de recuperare corect și cu Nota de Transfer Deșeuri corespunzătoare. Nu amestecați refrigeranți în unitățile de recuperare și în special în cilindri. În cazul în care compresoarele sau uleiurile compresoarelor trebuie îndepărtate, asigurați-vă că au fost golite la un nivel acceptabil pentru a vă asigura că refrigerantul inflamabil nu rămâne în interiorul lubrifiantului. Procesul de golire trebuie efectuat înainte de returnarea compresorului la furnizori. Utilizați numai sisteme de încălzire electrice pe corpul compresorului pentru a accelera acest proces. Îndepărtați în siguranță uleiul dintr-un sistem.

33. CALIFICĂRILE LUCRĂTORILOR

Toate procedurile de lucru care afectează siguranța trebuie să fie efectuate numai de către persoane competente care sunt familiarizate cu procedurile de lucru precum:

- întreruperea circuitului de refrigerare;
- deschiderea componentelor sigilate;
- deschiderea incintelor ventilate.

1 - DESCRIERE APARAT

1.1 - LISTA COMPONENTELOR FURNIZATE (Fig.5)

Aparatul este împachetat individual în ambalaje de carton.

Ambalajul poate fi transportat manual de către doi angajați sau încărcat pe un cărucior de transport.



Depozitați ambalajul individual; nu stivuiți.

- | | |
|--|--|
| <ol style="list-style-type: none">1. Furtun flexibil pentru expulsia aerului (mod răcire și automat)2. Terminal pentru furtun flexibil latură mașină3. Terminal pentru furtun flexibil pentru instalare fixă / slider4. GLISOR pentru instalare cu fereastră glisantă / rulou5. Colțar + șuruburi pentru blocare fereastră6. Terminal pentru glisor / fereastră7. Flanșă pentru instalare fixă | <ol style="list-style-type: none">8. Izolator pentru instalare GLISOR9. Izolator pentru instalare GLISOR10. Dibluri pentru flanșă instalare fixă11. Telecomandă12. Furtun evacuare condens (mod doar dezumidificare)13. Terminal adaptor pentru tub evacuare condens14. Manual15. Filtre suplimentare |
|--|--|

1.2 - IDENTIFICAREA PĂRȚILOR PRINCIPALE (Fig.A)

- | | |
|---|--|
| <ol style="list-style-type: none">21. Panou de control22. Grilaj evacuare aer23. Flap24. Receptor IR telecomandă25. Roți26. Mâner27. Grilaj filtru aer27a. Filtru aer28. Dop evacuare apă de condens (pentru utilizare ca dezumidificator)29. Grilaj intrare aer | <ol style="list-style-type: none">30. Filtru aer extractibil31. Orificiu pentru carcasa prizei32. Dop pentru evacuare apă de condens (în caz de transport, întreținere sau acumulare excesivă de apă)33. Bobină de cablu34. Cablu de alimentare electrică35. Dop evacuare apă de condens (numai pentru modelul cu pompă de căldură)36. Grilaj evacuare aer |
|---|--|

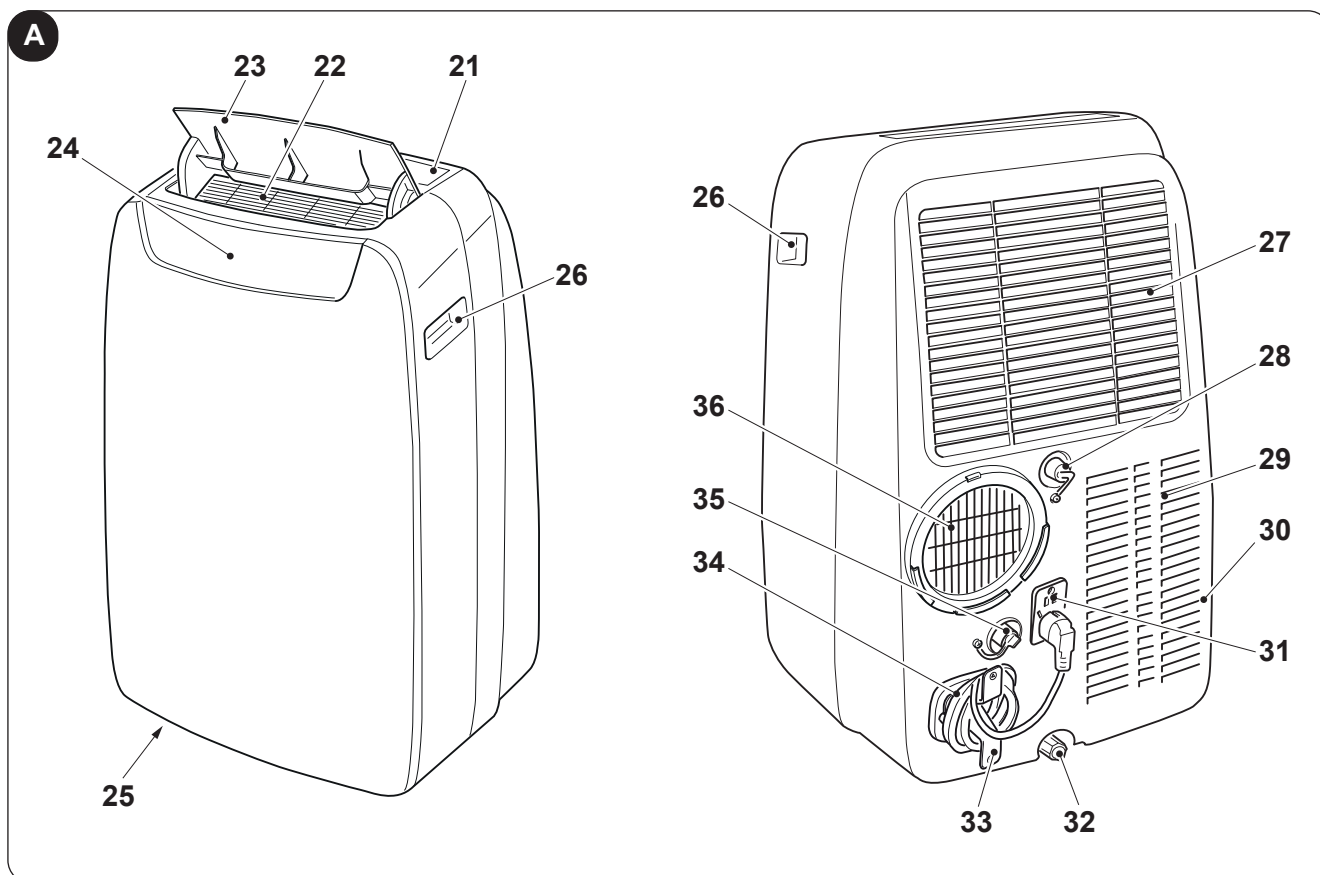

2 - INSTALARE

2.1 - TRANSPORTAREA APARATULUI

-  • **Transportul și manipularea aparatului trebuie să aibă loc în poziție verticală.**
- **În cazul transportării în poziție orizontală, așteptați cel puțin o oră înainte de a reporni aparatul.**
- **Înainte de a muta sau transporta aparatul, evacuați complet apa de condens, efectuând operațiunile conform descrierii din paragraful 4.2.a**



AVERTISMENT

Transportul aparatului pe podele delicate (de ex. podele din lemn):

- **Evacuați complet apa de condens.**
- **Acordați o atenție deosebită atunci când mutați aparatul, deoarece roțile ar putea lăsa semne pe podea. Deși roțile sunt fabricate din material rigid și sunt pivotante, pot fi deteriorate din cauza folosirii sau pot fi murdare. Se recomandă să verificați dacă roțile sunt curate și neblocați când se mișcă.**

2.2 - AVERTIZĂRI



Nerespectarea celor de mai jos poate cauza daune aparatului.

- Instalați aparatul de aer condiționat pe suprafețe plane, stabile și pe podea.
- Conectați aparatul de aer condiționat numai la prize cu împământare.
- Asigurați-vă că perdelele sau alte obiecte nu blochează filtrele de aspirare aer (Fig.7).
- Asigurați-vă că între aparatul de aer condiționat și figurile adiacente există o distanță minimă de 30 de cm (Fig.1).
- Aparatul trebuie pus mereu în funcțiune asigurându-vă că nu există obstacole pentru aspirarea și evacuarea aerului.
- Aparatul de aer condiționat nu trebuie utilizat în zone care funcționează ca spălătorii.
- Instalați aparatul de aer condiționat numai în încăperi uscate.
- Aparatul de aer condiționat nu trebuie pus în funcțiune în prezența materialelor, vaporilor sau lichidelor periculoase.
- Curățați filtrele de aer cel puțin o dată pe săptămână.

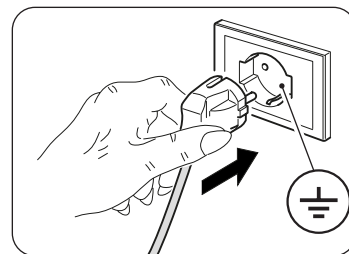

2.3 - INSTALARE MOBILĂ

Aparatul de aer condiționat trebuie instalat într-o încăpere adecvată. Se recomandă să se reducă radiația solară folosind rulouri, perdele, jaluzele venetiene și să se țină ușile și ferestrele închise.

- Așezați aparatul de aer condiționat în fața unei ferestre sau a unei uși tip fereastră.
- Așezați terminalul latură mașină (2) pe furtunul flexibil (1), ca în Fig.8.
- Așezați terminalul (3) pe partea opusă a furtunului flexibil (1) (Fig.8).
- Introduceți terminalul latură mașină (2) pe orificiul de evacuare aer al aparatului (36), ca în figura 9.
- Așezați terminalul (3) astfel încât să permită ca aerul să iasă în exterior (Fig.10)
- În cazul în care aveți o fereastră glisantă (verticală sau orizontală) sau rulou, puteți folosi „SLIDER KIT” (4) furnizat care permite o instalare mai eficientă.
Pentru instalarea cu KIT SLIDER procedați după cum este ilustrat în figurile 11 și 12.
- Aplicați garnitura adezivă (8) (Fig.12)
- Poziționați „KIT-ul SLIDER” (4) și adaptați-l (Fig.12)
- Poziționați furtunul flexibil (1) și aplicați garnitura (9) (Fig.12).
- Dacă se dorește poziționați colțarul (5) (Fig.12)



Extindeți furtunul doar cât este necesar, astfel încât banda transportoare de aer să rămână închisă între ușile tâmplăriei.

2.4 - INSTALARE FIXĂ

Aparatul de aer condiționat poate fi instalat și în orificii fixe în geam sau pe zid. Fluxul de aer nu trebuie să fie obstrucționat de grilaje de protecție sau alte obiecte. Eventualele protecții trebuie să aibă o secțiune totală de trecere a aerului de cel puțin 140 cm².

- a. Poziționați terminalul latură mașină (2) pe furtunul flexibil (1) ca în Fig.8.
- b. Faceți în geam sau în perete un orificiu cu diametrul de 127 mm la o înălțime de la podea cuprinsă între 300 și 1200 mm (Fig.13).
- c. Poziționați terminalul (7) în orificiul din perete și marcați punctele de perforare. (Fig. 14-a, 14-b).
- d. Îndepărtați terminalul (7) și dați găuri de 6 mm (Fig. 14-c, 14-d).
- e. Introduceți în găuri diblurile (10) din dotare (Fig. 14-e).
- f. Poziționați terminalul (7) în gaura din perete și fixați-l cu șuruburile. (Fig. 14-f, 14-g).
- g. Introduceți terminalul latură mașină (2) în gura de evacuare aer a aparatului (36) conform ilustrației din figura 9.
- h. Cuplați celălalt capăt al furtunului flexibil (1) la terminal (7) (Fig.14-i).
- i. Închideți dopul (7a) când aparatul nu este în funcțiune (Fig.14-h).

2.5 - CONECTARE ELECTRICĂ

Aparatul este echipat cu un cablu de alimentare cu priză.

Înainte de a conecta aparatul de aer condiționat, asigurați-vă că:

- Valorile tensiunii și frecvenței de alimentare sunt conforme cu specificațiile de pe plăcuța aparatului.
- Linia de alimentare este echipată cu o legătură eficientă la pământ și este dimensionată corect pentru absorbția maximă a aparatului de aer condiționat.
- În rețeaua de alimentare a aparatului trebuie prevăzut un dispozitiv de deconectare omnipolar adecvat, în conformitate cu regulile naționale de instalare.
- Echipamentul este alimentat exclusiv prin intermediul unei prize compatibile cu ștecherul furnizat.

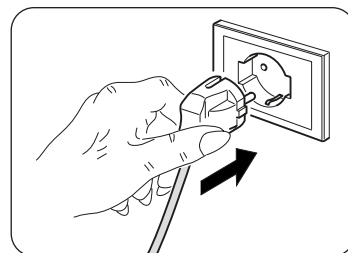

AVERTISMENT

O eventuală înlocuire a cablului de alimentare trebuie efectuată exclusiv de serviciul de asistență tehnică Olimpia Splendid sau de către personal cu calificare similară.

2.6 - DRENAJ

În funcție de modul în care este utilizat aparatul, trebuie conectat furtunul de evacuare a condensului.

2.6.a - Utilizare ca dezumidificator

Pentru o utilizare corectă a aparatului procedați după cum urmează (figurile 29 și 32):

- a. Scoateți dopul (28).
- b. Introduceți furtunul din dotare (12) pe fitting.



Asigurați-vă că partea finală a furtunului de evacuare (12) este așezată pe un bazin de evacuare sau într-un recipient. Asigurați-vă că tubul (12) nu este blocat.

- c. Dacă este necesar, cuplați terminalul (13) la tubul de evacuare condens (12).

2.6.b - Utilizare ca pompă de căldură (numai pentru modelul pregătit în acest sens)

Pentru o utilizare corectă a aparatului procedați după cum urmează (figurile 30 și 33):

- a. Scoateți dopul (35).
- b. Introduceți furtunul din dotare (12) pe fitting.



Asigurați-vă că partea finală a furtunului de evacuare (12) este așezată pe un bazin de evacuare sau într-un recipient. Asigurați-vă că tubul (12) nu este blocat.

- c. Dacă este necesar, cuplați terminalul (13) la tubul de evacuare condens (12).

3 - FOLOSIREA APARATULUI

Modurile de funcționare ale aparatului de aer condiționat pot fi selectate atât prin intermediul telecomenzii, cât și din panoul de control al aparatului de aer condiționat. Recepția funcției selectate este confirmată de emiterea unui „bip” sonor.

3.1 - SIMBOLURI ȘI BUTOANE PANOU DE CONTROL (Fig.B)

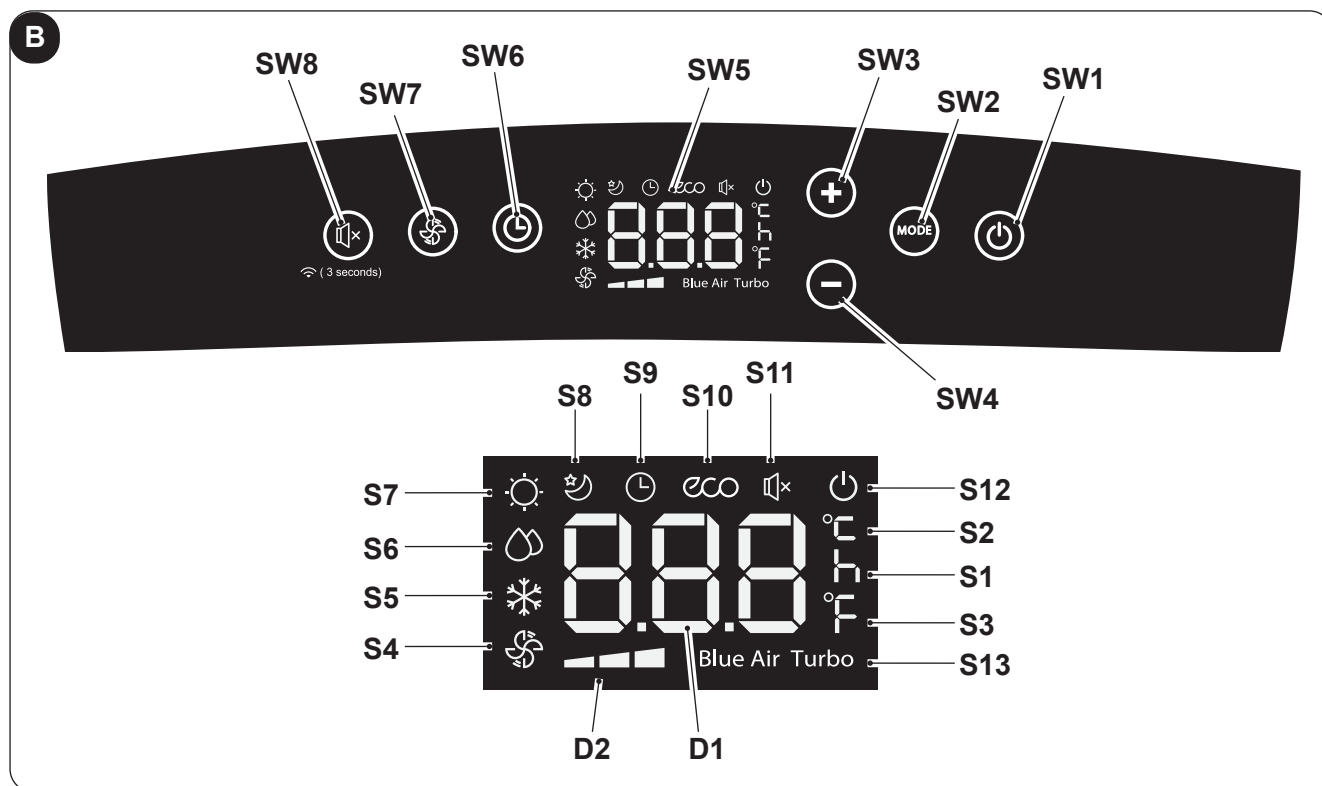

- **SW1:** ON/Stand-by;
- **SW2:** Selectare mod operare
ECO - Blue air (auto) =>
=> numai ventilator =>
=> dezumidificare =>
=> încălzire
(activ doar în versiunea cu pompă de căldură)
=> răcire =>
=> răcire turbo => ...
- **SW3:** Creștere temperatură/întârziere
- **SW4:** Scădere temperatură/întârziere
- **SW5:** Display
- **SW6:** Confirmare/anulare întârziere pornire/oprire unitate
- **SW7:** Selectare viteză ventilator
Viteză minimă =>
=> Viteză medie =>
=> Viteză maximă =>
=> Blue air (auto)
- **SW8:** Selectare funcție „SILENT” (silențios)/
Căutare Wireless
- **D1:** Temperatura setată/Timer
- **D2:** Indicare viteză ventilator (vezi „SW7”)
- **S1:** Indicator oră
- **S2:** Indicator temperatură °C
- **S3:** Indicator temperatură F
- **S4:** Mod doar ventilator
- **S5:** Mod răcire
- **S6:** Mod dezumidificare
- **S7:** Mod încălzire (activ numai în versiunea cu pompă de căldură)
- **S8:** Mod sleep
- **S9:** Mod timer (pornire/oprire programată)
- **S10:** Mod automat (ECO)
- **S11:** Funcție „silențios” activă
- **S12:** Indicator aparat alimentat cu energie electrică
- **S13:** Funcție Turbo

3.2 - BUTOANE TELECOMANDĂ (Fig.C)

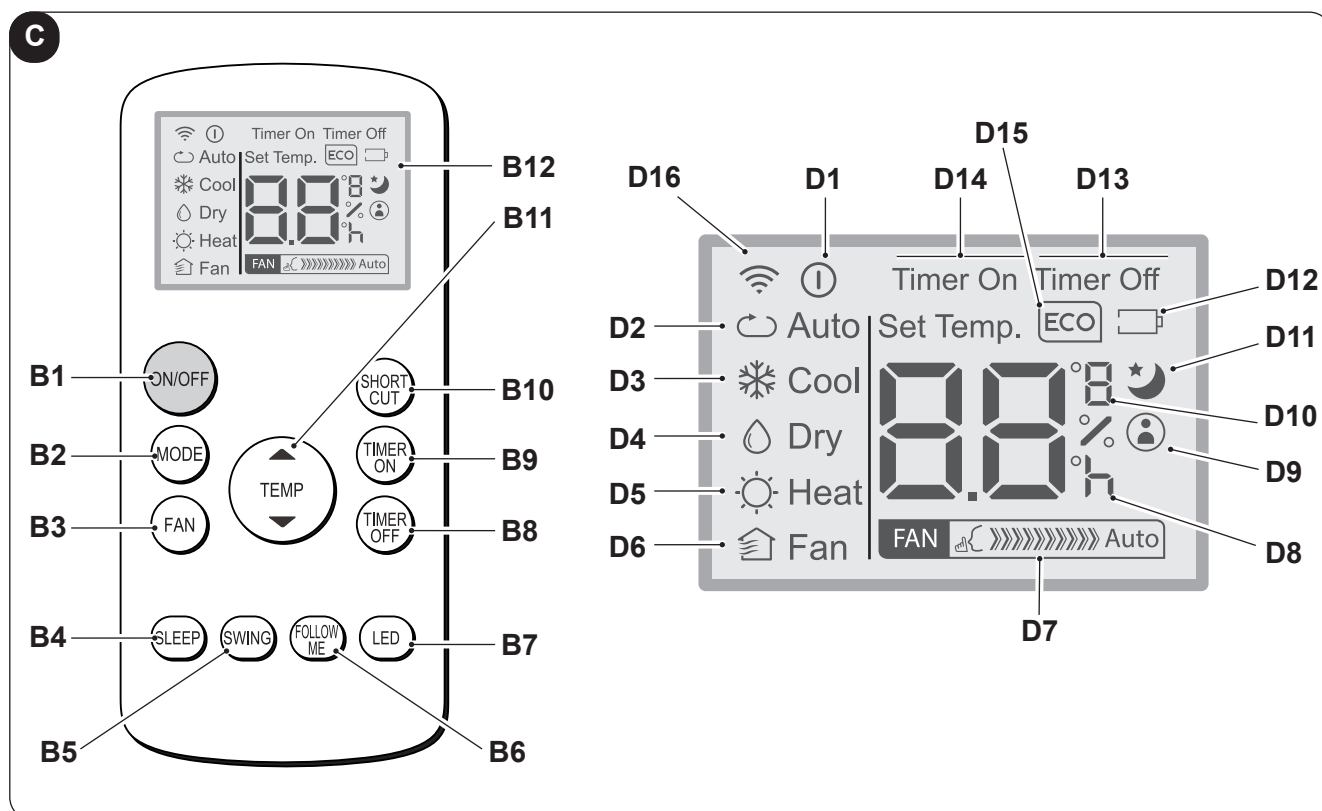

- **B1:** Buton on/off: pornire/oprire aparat
 - Simbol (I) (D1) aprins: aparat în funcțiune
 - Simbol (I) (D1) stins: aparat în stand-by
- **B2:** Selectare mod operare
 AUTO (Automatico) ECO =>
 => răcire =>
 => dezumidificare =>
 => încălzire (activ numai în versiunea cu pompă de căldură) =>
 => doar ventilator => ...
- **B3:** Selectare viteză ventilator
 Viteză minimă

FAN	>>>>
-----	------

 =>
 => Viteză medie

FAN	>>>>>>
-----	--------

 =>
 => Viteză maximă

FAN	>>>>>>>>>>
-----	------------

 =>
 => Auto

FAN	Auto
-----	------
- **B4:** Activare mod SLEEP (ON/OFF)
- **B5:** DEZACTIVAT
- **B6:** Activare/dezactivare funcție FOLLOW ME
- **B7:** Activare/dezactivare pe panoul de comenzi al mașinii
- **B8:** Setare oprire programată unitate
- **B9:** setare pornire programată unitate
- **B10:** Scurtătură (SHORT CUT)
- **B11:** Creșterea temperatură ▲
 Scăderea temperatură ▼
- **B12:** Display
- **D1:** Indicator aparat în funcțiune
- **D2:** Mod automat (ECO)
- **D3:** Mod răcire (COOL)
- **D4:** Mod dezumidificare (DRY)
- **D5:** Mod încălzire (HEAT) (activ numai în versiunea cu pompă de căldură)
- **D6:** Mod doar ventilator (FAN)
- **D7:** Indicare viteză ventilator (vezi „B3”)
- **D8:** Indicator „oră” pornire/oprire programată
- **D9:** Indicator funcție „FOLLOW ME” activă
- **D10:** Indicator temperatură °C (F)
- **D11:** Indicator funcție „SLEEP” activă
- **D12:** Indicator baterie telecomandă descărcată
- **D13:** Indicator funcție „TIME OFF” activă
- **D14:** Indicator funcție „TIME ON” activă
- **D15:** Indicator funcție „ECO” activă
- **D16:** Semnal transmisie telecomandă

3.3 - FOLOSIREA TELECOMENZII

Telecomanda livrată cu aparatul de aer condiționat este instrumentul care vă permite să utilizați aparatul în modul cel mai confortabil.

Este un instrument care trebuie manevrat cu grijă și în special:

- Evitați să îl udați (nu trebuie curățat cu apă sau expus la intemperii).
- Evitați căderea sau impactul violent.
- Evitați expunerea directă la razele soarelui.



- **Telecomanda funcționează cu tehnologie infraroșu.**
- **În timpul utilizării, nu plasați obstacole între telecomandă și aparatul de aer condiționat.**
- **Dacă în încăpere sunt utilizate alte dispozitive echipate cu telecomandă (TV, grupuri stereo, etc...), pot apărea interferențe.**
- **Lămpile electronice și fluorescente pot interfera cu transmisiile dintre telecomandă și aparatul de aer condiționat.**
- **Scoateți bateriile de alimentare dacă telecomanda nu este utilizată o perioadă lungă de timp.**

3.3.a - Introducerea bateriilor

Pentru a introduce corect bateriile:

- a. Scoateți capacul din spațiul unde se află bateriile (Fig.15).
- b. Introduceți bateriile în spațiul corespunzător (Fig.15).

 **Respectați cu strictețe polaritățile indicate în partea de jos a spațiului unde se află bateriile.**

- c. Închideți capacul corect (Fig.18).

3.3.b - Înlocuirea bateriilor

Bateriile trebuie să fie înlocuite atunci când se afișează pe display icoana .

 **Folosiți întotdeauna baterii noi. Utilizarea de baterii vechi sau de tipuri diferite poate cauza defectarea telecomenzii.**

- Telecomanda folosește două baterii alcaline uscate de 1,5V (tip AAA) (Fig.15).

 **Odată descărcate, ambele baterii trebuie înlocuite și eliminate în centrele de colectare adecvate sau conform reglementărilor locale.**

- Dacă nu utilizați telecomanda timp de câteva săptămâni sau chiar mai mult, scoateți bateriile. **Eventualele scurgeri ale bateriilor ar putea deteriora telecomanda.**

 **Nu reîncărcați și nu demontați bateriile. Nu aruncați bateriile în foc. Pot arde sau exploda.**

 **Dacă lichidul din baterii intră în contact cu pielea sau hainele, spălați-le cu atenție cu apă curată. Nu utilizați telecomanda cu baterii care au avut scurgeri. Substanțele chimice conținute în baterii pot provoca arsuri sau alte pericole pentru sănătate.**

3.3.c - Poziția telecomenzii

- Țineți telecomanda într-o poziție din care semnalul să poată ajunge la receptorul (24) aparatului (distanță maximă circa 8 metri - cu bateriile încărcate) (Fig.28). Prezența obstacolelor (mobilier, perdele, pereți, etc.) între telecomandă și aparat reduce raza de acțiune a telecomenzii.

3.4 - UTILIZAREA APARATULUI

Pentru a utiliza aparatul, procedați după cum urmează.



Pentru a preveni eventuale daune ale compresorului, fiecare pornire este întârziată cu 3 minute față de ultima oprire.

3.4.a - Operațiuni preliminare





- **Așezați aparatul pe o suprafață stabilă, neînclinată, la o distanță de cel puțin 20/30 de cm. de perete sau de orice alt obiect pentru a asigura o circulație corectă a aerului (Fig.1). Așezați-l pe o suprafață rezistentă la apă, deoarece orice eventuală scurgere de apă ar putea deteriora mobilierul sau podeaua.**
- **Nu așezați aparatul direct pe covoare, prosoape, păături sau alte suprafețe absorbante.**
- **Introduceți ștecherul în priză. Aparatul emite un „beep” iar pe display se afișează icoana  și temperatura mediului ambiant în °C.**



Înainte de conectarea electrică a aparatului, asigurați-vă că datele plăcuței corespund cu cele ale rețelei de distribuție electrică.



3.4.b - Pornire/oprire aparat

- a. Pentru a porni aparatul apăsați pe butonul **“ON/OFF”** pe telecomandă sau butonul  pe panoul de control.
- b. Un beep semnalează că aparatul e în funcțiune iar deflectorul (23) se ridică.
- c. Pe panoul de control se aprinde icoana .
- d. Dacă pornirea a fost efectuată din telecomandă, pe displayul acesteia se afișează icoana .
- e. În cazul opririi prelungite a aparatului, acesta trebuie să fie resetat prin scoaterea ștecherului din priză, așteptați 5-10 secunde și apoi reintroduceți-l; un bip indică faptul că aparatul este gata de utilizare.

3.5 - MOD AUTO (Automat)

- a. Folosind acest mod, aparatul activează automat funcția RĂCIRE sau ÎNCĂLZIRE (numai pentru modelul cu pompă de căldură) sau funcția VENTILATOR, în funcție de temperatura mediului ambiant și de cea setată.
Temperatura mediului ambiant este controlată permanent astfel încât să se obțină în încăperea un confort optim.
- b. Acest mod poate fi selectat apăsând o dată sau de mai multe ori pe butonul **„MODE”** (pe telecomandă sau pe panoul de control) până când icoana corespunzătoare **ECO** și **Blue Air** se afișează pe displayul panoului de control și/sau icoana **Auto** se afișează pe displayul telecomenzii.
- c. În modul **AUTO** nu se poate selecta viteza ventilatorului.



3.6 - MOD RĂCIRE (COOL)

- a. Folosind acest mod, aparatul dehumidifică și răcește încăperea.
Acest mod poate fi selectat apăsând o dată sau de două ori pe butonul **„MODE”** (pe telecomandă sau pe panoul de control) până când icoana corespunzătoare  se afișează pe display.
- b. În acest mod, ventilatorul este în permanență pornit și se poate selecta viteza dorită apăsând pe butonul **„FAN”** pe telecomandă sau butonul  pe panoul de control.
Viteza ventilatorului este redată conform descrierii din paragraful „3.1” (punctul SW7) și „3.2” (punctul B3).
- c. Temperatura poate fi setată într-un interval cuprins între 17°C și 30°C (de la 62 F la 86 F) cu variații de 1°C și se setează cu butoanele +/- de pe panoul de control sau cu butoanele ▲ ▼ pe telecomandă.
- d. După un anumit timp (maxim trei minute) de la activarea acestui mod de funcționare, compresorul pornește și aparatul începe să elibereze aer rece.



3.7 - MOD RĂCIRE TURBO

- **Această funcție poate fi activată doar din panoul de control al aparatului.**
- a. Acest mod poate fi selectat apăsând o dată sau de mai multe ori pe butonul „**MODE**” pe panoul de control până când se afișează pe display icoanele  și „**Turbo**”.
- b. Funcția setează aparatul direct pe modul răcire cu temperatura setată la 17°C și viteza maximă a ventilatorului pentru a obține temperatura setată cât mai repede.
- c. În acest mod de funcționare nu se poate selecta nici viteza ventilatorului, nici temperatura.
- d. Pentru a opri funcția apăsați pe butonul „**MODE**” pe panoul de control sau opriți aparatul.

3.8 - MOD DEZUMIDIFICARE (DRY)



- a. Folosind acest mod, aparatul dezumidifică încăperea.
Acest mod poate fi selectat apăsând o dată sau de două ori pe butonul „**MODE**” (pe telecomandă sau pe panoul de control) până când icoana corespunzătoare se afișează:
-  pe panoul de control -  pe displayul telecomenzii.
- b. În modul **DRY**, nu se poate selecta viteza ventilatorului sau regla temperatura.
Motorul ventilatorului funcționează la viteză mică.
- c. Țineți ușile și ferestrele închise pentru a obține cel mai bun efect de dezumidificare.
Nu așezați furtunul de evacuare aer la fereastră.
- d. Cuplați furtunul de evacuare a condensului (paragraful 2.6.a).

3.9 - MOD VENTILAȚIE (FAN)

- a. Folosind acest mod, aparatul nu exercită nicio acțiune asupra temperaturii sau a umidității aerului din încăperea, ci doar o menține în circulație.
- b. Acest mod poate fi selectat apăsând o dată sau de două ori pe butonul „**MODE**” (pe telecomandă sau pe panoul de control) până când icoana corespunzătoare se afișează pe displayul panoului de control și/sau al telecomenzii.
-  icoana pe panoul de control -  icoana pe displayul telecomenzii
- c. În acest mod, ventilatorul este în permanență pornit și se poate selecta viteza dorită apăsând pe butonul „**FAN**” pe telecomandă sau butonul  pe panoul de control.
- d. Viteza ventilatorului este redată pe display conform descrierii din paragraful „3.1” (punctul SW7) și „3.2” (punctul D7).

3.10 -MOD ÎNCĂLZIRE (HEAT)

(numai pentru modelul cu pompă de căldură)





- a. Folosind acest mod, aparatul încălzește mediul.
- b. Acest mod poate fi selectat apăsând o dată sau de două ori pe butonul „**MODE**” (pe telecomandă sau pe panoul de control) până când icoana corespunzătoare  se afișează pe display.
- c. În acest mod, ventilatorul este în permanență pornit și se poate selecta viteza dorită apăsând pe butonul „**FAN**” pe telecomandă sau butonul  pe panoul de control.
Viteza ventilatorului este redată conform descrierii din paragraful „3.1” (punctul SW7) și „3.2” (punctul D7).
- d. Temperatura poate fi setată într-un interval cuprins între 17°C și 30°C (de la 62 F la 86 F) cu variații de 1°C și se setează cu butoanele +/- de pe panoul de control sau cu butoanele ▲ ▼ pe telecomandă.
- e. După un anumit timp (maxim trei minute) de la activarea acestui mod de funcționare, pompa de căldură pornește iar aparatul începe să elibereze aer cald.
- f. Cuplați tubul de evacuare a condensului (paragraful 2.6.b)

3.11 -MOD TIMER

- a. Acest mod permite programarea pornirii sau opririi aparatului.
- b. Timpul de întârziere poate fi setat, activat și anulat atât din telecomandă, cât și din panoul de control.

3.11.a - Pornire programată

a. Când aparatul este în stand-by:

- Pe panoul de control:
 - apăsați butonul  și setați timpul de întârziere pentru pornire cu butoanele +/-.
 - Pentru a activa funcția apăsați pe butonul  sau așteptați circa 5 secunde pentru ca timpul setat pe display să nu mai fie iluminat intermitent (displayul revine la afișarea temperaturii mediului ambiant).
- Icoana  se aprinde.
- Pe telecomandă:
 - apăsați butonul "TIMER ON" pentru a intra în funcție și apoi apăsați o dată sau de mai multe ori pe butonul "TIMER ON" pentru a seta timpul de întârziere pentru pornire.
 - Orientați telecomanda către aparat. Un beep confirmă activarea funcției.
 - Icoana  pe panoul de control și indicația "Timer On" pe displayul telecomenzii se aprind.





b. După scurgerea timpului setat aparatul pornește cu aceleași setări (mod, temperatură și viteză de ventilație) pe care le avea înainte de a fi oprit.

c. Timpul poate fi setat în pași de 30 de minute până la 10 ore și cu pași de 60 de minute de la 10 la 24 de ore.

d. Pornind aparatul sau reglând setarea timer-ului la „0.0h” se anulează funcția de pornire programată.

3.11.b - Oprire programată

a. Când aparatul este în funcțiune, setați timpul de oprire întârziată.

- Pe panoul de control:
 - apăsați butonul  și setați timpul de întârziere pentru oprire cu butoanele +/-.
 - Pentru a activa funcția apăsați pe butonul  sau așteptați circa 5 secunde pentru ca timpul setat pe display să nu mai fie iluminat intermitent (displayul revine la afișarea temperaturii mediului ambiant).
- Icoana  se aprinde.
- Pe telecomandă:
 - apăsați butonul "TIMER Off" pentru a intra în funcție și apoi apăsați o dată sau de mai multe ori pe butonul "TIMER Off" pentru a seta timpul de întârziere pentru oprire.
 - Orientați telecomanda către aparat. Un beep confirmă activarea funcției.
 - Icoana  pe panoul de control și indicația "Timer Off" pe displayul telecomenzii se aprind.

b. După scurgerea timpului setat aparatul se oprește.

c. Timpul poate fi setat în pași de 30 de minute până la 10 ore și cu pași de 60 de minute de la 10 la 24 de ore.

d. Oprind aparatul sau reglând setarea timer-ului la „0.0h” se anulează funcția de oprire programată.

3.12 -ALTE FUNCȚII

3.12.a - Funcție SILENT (silențios)

- **Această funcție poate fi activată doar din panoul de control al aparatului.**

a. Cu aparatul în funcțiune, apăsați pe butonul SW8 (difuzor); Este afișat simbolul difuzor.

Viteza de ventilație se setează automat la minim.

b. Apăsați butonul din nou pentru a dezactiva funcția.

3.12.b- Funcție SLEEP

- **Această funcție poate fi activată numai cu telecomanda.**

- **Această funcție nu este disponibilă în modurile Dezumidificare (DRY) și Numai Ventilație (FAN).**

a. Cu aparatul în funcțiune, apăsați pe butonul "SLEEP" pe telecomandă.

Pe panoul de control și pe displayul telecomenzii se afișează icoana .

Aparatul va scădea (la răcire) sau va crește (la încălzire) temperatura setată cu 1°C (1 sau 2 F) timp de 30 de minute.

- b. Ulterior aparatul va reduce (la răcire) sau va crește (la încălzire) temperatura setată cu 1°C (1 sau 2 F) timp de încă 30 de minute.
- c. Această temperatură va fi menținută timp de 7 ore înainte de a se reveni la temperatura selectată inițial. După acest timp, aparatul va relua funcționarea așa cum a fost programat inițial.
- d. Pentru a întrerupe funcția apăsați pe butonul „**SLEEP**” de pe telecomandă; se stinge icoana de pe panoul de control și de pe displayul telecomenzii.

3.12.c - Funcție FOLLOW ME

- **Această funcție poate fi activată numai cu telecomanda.**
- **Această funcție nu este disponibilă în modurile Dezumidificare (DRY) și Numai Ventilație (FAN).**

În această funcție telecomanda are rol de termostat.

- a. Cu aparatul în funcțiune apăsați pe butonul „**FOLLOW ME**” de pe telecomandă.
- b. Mutați-vă cu telecomanda într-o zonă a încăperii diferită de cea în care este poziționat aparatul (distanță maximă 7-8 metri) orientând-o către acesta și asigurându-vă că între telecomandă și apart nu există obstacole.
- c. Setări temperatura dorită pe telecomandă; aparatul funcționează până la aducerea temperaturii în zona în care se află telecomanda la valoarea setată pe aceasta.
- d. Telecomanda trimite un semnal aparatului și dacă nu primește răspuns într-un timp maxim de 7 minute funcția se dezactivează.
- e. Pentru a opri funcția apăsați pe butonul „**FOLLOW ME**” pe telecomandă sau opriți aparatul.

3.12.d - Setare unitate de măsură a temperaturii

Se poate seta unitatea de măsură a temperaturii mediului ambiant și a celei setate optând pentru °C (Celsius) și F (Fahrenheit).

Procedați după cum urmează:

- **Pe panoul de control** apăsați simultan pe butoanele + și - timp de circa trei secunde. Pe displayul panoului de control se afișează unitatea de măsură dorită.
- **Pe telecomandă** țineți apăsat butonul central **TEMP** timp de circa trei secunde. Pe displayul telecomenzii se afișează unitatea de măsură dorită.



Schimbarea unității de măsură trebuie să fie efectuată atât pe panoul de control, cât și pe telecomandă.

3.12.e - Direcționarea fluxului de aer

- **Această funcție poate fi activată numai cu telecomanda.**
- a. Când aparatul pornește, clapeta (23) se deschide complet.
- b. Apăsând butonul „**SWING**” de pe telecomandă, clapeta începe să se balanseze automat.
- c. Pentru a opri clapeta într-o anumită poziție, apăsați butonul „**SWING**”. Apăsați-l din nou pentru a reporni balansul.

3.12.f - Funcție Short Cut (Scurtătură)

- **Această funcție poate fi activată numai cu telecomanda.**
- a. Când aparatul este în funcțiune, indiferent în ce mod, apăsând pe butonul „**SHORT CUT**” pe telecomandă, aparatul se setează direct în modul „**AUTO**” cu temperatura setată la 26°C (80 F).

3.12.g - Auto-Restart

- a. Dacă aparatul se oprește din cauza întreruperii energiei electrice, la reluarea alimentării acesta va reporni automat cu setările precedente.

3.12.h - Wireless

- a. Apăsând pe SW8 timp de circa 3 secunde se activează funcția „Wireless”, pe display apare „**AP**” în așteptarea conexiunii cu dispozitivul.



Pentru conexiunea cu rețeaua Wireless și utilizarea aplicației consultați manualul Wireless anexat.

4 - ÎNTREȚINERE ȘI CURĂȚARE



Înainte de a efectua orice operațiune de întreținere și curățare, asigurați-vă întotdeauna că ați scos ștecherul aparatului din priză.



Nu atingeți părțile metalice ale aparatului atunci când scoateți filtrul. Risc de vătămare din cauza marginilor metalice ascuțite.



Nu utilizați apă pentru a curăța componentele interne ale aparatului de aer condiționat. Expunerea la apă poate deteriora izolația, cu riscul de a provoca șocuri electrice.

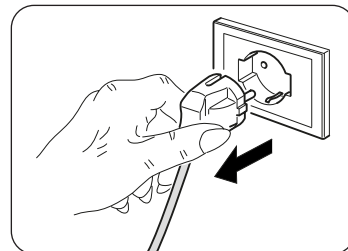

4.1 - CURĂȚARE

4.1.a - Curățarea aparatului și a telecomenzii

- Utilizați o cârpă uscată pentru a curăța aparatul și telecomanda.
- Se poate folosi o cârpă umezită cu apă rece pentru a curăța aparatul dacă acesta este foarte murdar.



Nu folosiți cârpe tratate chimic sau antistatic pentru curățarea aparatului.



Nu utilizați benzină, solvent, pastă de lustruit sau alți solvenți similari. Aceste produse pot cauza stricarea sau deformarea suprafeței de plastic.

4.1.b - Întreținerea filtrelor de aer

Sistemul de filtrare este alcătuit dintr-un filtru cu plasă (fig. 34 rif. 27a) și o serie de filtre suplimentare pe care le puteți utiliza la propria alegere (fig. 34 rif. 15).

Pentru a garanta o filtrare internă eficientă a aerului și o bună funcționare a aparatului dumneavoastră de aer condiționat, este esențial să curățați periodic filtrele de aer.



Filtrele suplimentare trebuie să fie înlocuite după circa 500 de ore de funcționare. Pentru o funcționare corectă a sistemului de filtrare se recomandă să utilizați numai piese de schimb originale.

4.1.c - Curățarea filtrului de aer

Dacă este murdar, filtrul de aer reduce capacitatea de răcire a aparatului.

Prin urmare, curățați-l la fiecare două săptămâni.

- Desprindeți grilajul (27) împreună cu filtrul (27a) și ridicați-l pentru a-l îndepărta din aparat (Fig.19).
- Îndepărtați filtrul (27a) de pe grilaj (27) (Fig.20).
- Curățați filtrul (27a) folosind un aspirator sau spălați-l cu apă, apoi puneți-l la uscat într-un loc răcoros.



Dacă filtrul (27a) este deteriorat, trebuie înlocuit.

- Asigurați-vă că filtrul (27a) este complet uscat.
- Așezați filtrul la loc (27a) în grilaj (27) acordând atenție poziționării corecte a acestuia (Fig.22).
- Dacă este cazul, aspirați puful de pe lamele (Fig.21).
- Așezați grilajul (27) împreună cu filtrul (27a) pe corpul aparatului, asigurându-vă că este prins corect (Fig.23).



Nu utilizați aparatul fără filtru (27a).

4.1.d - Curățarea filtrului de aspirație

Filtrul de aspirație murdar reduce performanța aparatului.

Prin urmare, curățați-l la fiecare două săptămâni.

- Scoateți filtrul (30) în lateral (Fig.24).
- Curățați filtrul (30) folosind un aspirator sau spălați-l cu apă, apoi puneți-l la uscat într-un loc răcoros.



Dacă filtrul (30) este deteriorat, trebuie să fie înlocuit.

- Asigurați-vă că filtrul (30) este complet uscat.
- Repoziționați în mod corect filtrul (30) în locașul corespunzător (Fig. 25).
- Dacă este cazul, aspirați puful de pe lamele (Fig. 25).



Nu utilizați aparatul fără filtru (30).

4.1.e - Sfaturi pentru economisirea energiei

Iată câteva sfaturi simple pentru a reduce consumul:

- Păstrați mereu și constant filtrele curate (a se vedea capitolul întreținere și curățare).
- Țineți ușile și ferestrele încăperilor care urmează să fie climatizate închise.
- Evitați ca razele solare să pătrundă liber în încăperea (recomandăm folosirea draperiilor sau rulourilor sau închiderea obloanelor).
- Nu blocați direcția fluxului de aer (când intră și iese) din aparat; acest lucru, pe lângă faptul că se obține un randament neoptimal, afectează și funcționarea corectă a acestuia și există posibilitatea unor defecțiuni ireparabile.

4.2 - ÎNTREȚINERE

Dacă intenționați să nu utilizați aparatul pentru o perioadă lungă de timp, efectuați următoarele operațiuni:

- Operați modul numai ventilator timp de câteva ore (circa 1-2 ore) pentru a usca interiorul aparatului.
- Opriiți aparatul de aer condiționat și deconectați sursa de alimentare.
- Curățați filtrele de aer.
- Evacuați complet apa de condens.
- Înfășurați cablul de alimentare electrică (34) pe bobina de cablu (33) și introduceți ștecherul în carcasa corespunzătoare (31) (Fig.31).
- Scoateți bateriile din telecomandă.

Controale înainte de repornirea aparatului de aer condiționat:

- După o perioadă lungă de lipsă de activitate a aparatului de aer condiționat, curățați filtrele.
- Controlați ca orificiul de evacuare sau admisie a aerului să nu fie blocat (mai ales după o perioadă lungă de lipsă de activitate a aparatului de aer condiționat).

4.2.a - Evacuare apă de condens

Atunci când apa de condens din tava inferioară ajunge la nivelul predefinit, aparatul emite un beep sonor de 8 ori; pe panoul de comandă se afișează „P1” iar aparatul se oprește (motorul ventilatorului continuă să funcționeze). În acest caz:

- Scoateți ștecherul din priză.
- Mutați cu grijă aparatul într-o poziție adecvată pentru a evacua apa.
- Îndepărtați dopul de evacuare (32) și dopul de cauciuc (32a) (Fig.26).



Asigurați-vă că ați înșurubat corect dopul de evacuare (32) pentru a evita pierderi de apă.

- Evacuați toată apa.
- Așezați la loc dopul de cauciuc (32a) și înșurubați dopul de evacuare (32) (Fig.27).
- Introduceți ștecherul în priza de curent și reporniți aparatul până la stingerea mesajului „P1”.



Dacă eroarea se repetă, contactați un Centru de asistență.

4.2.b Coduri de eroare

În timpul funcționării aparatului este posibil să apară anomalii care să oprească funcționarea acestuia. În asemenea cazuri, pe panoul de control se afișează coduri de eroare.

- **P1** Tava inferioară plină.
 - Goliți-o procedând conform descrierii din paragraful 4.2.a

- **F1** Curățare filtre.
 - La fiecare 250 de ore de funcționare a motorului ventilatorului se afișează mesajul **F1**. Curățați filtrele (paragrafele 4.1.b - 4.1.c - 4.1.d) și resetați contorul de ore ținând apăsat timp de 5 secunde butonul "**ON/OFF**" pe panoul de control al aparatului.

- **E1** Eroare senzor temperatură mediu ambiant.
- **E2** Eroare senzor temperatură evaporator.
- **E3** Eroare senzor temperatură condensator
- **E4** Eroare de comunicare panou display.

În aceste cazuri:

- a. deconectați electric aparatul
- b. așteptați câteva minute
- c. introduceți ștecherul în priza de curent
- d. reporniți aparatul.



Dacă problema persista și codul de eroare nu dispăre, deconectați electric aparatul și adresați-vă unui Centru de Asistență.

5 - DATE TEHNICE

Pentru datele tehnice, consultați plăcuța date de pe produs (Fig.2).

• Dimensiuni (L x Î x A)	490 x 765 x 425 mm
• Limite temperaturi de funcționare în mod răcire	17°C-35°C (62 F - 95 F)
• Limite temperaturi de funcționare în mod dezumidificare	13°C-35°C (55 F - 95 F)
• Limite temperaturi de funcționare în mod încălzire (pompă de căldură)	5°C-30°C (41 F - 86 F)
• Gaz refrigerant	R290.

6 - SCHEMA ELECTRICĂ

Schema electrică este redată în imaginea 35.

OPTIONAL

Acest simbol arată că elementul este opțional.

7 - PROBLEME ȘI SOLUȚII POSIBILE

DEFECȚIUNE	CAUZĂ	CE TREBUIE SĂ FACEȚI?
Aparatul nu funcționează	Nu este curent Ștecherul este deconectat	Așteptați Introduceți ștecherul în priză
Aparatul nu pornește	P1 Error Code În mod RĂCIRE: temperatura ambientală este mai mică decât temperatura setată	Tava de colectare a apei este plină. Oprțiți aparatul, evacuați apa din tava de colectare și apoi reporniți aparatul Resetați temperatura
Aparatul funcționează doar pentru scurt timp	Temperatura setată este prea apropiată de cea a mediului ambiant Admisia aerului exterior este blocată	Scădeți temperatura setată Îndepărtați obstacolele Sunați la Centrul de asistență
Aparatul nu răcește bine	Filtrele de aer sunt obturate de praf, puf sau păr de animale Tubul de evacuare nu este conectat sau este blocat Aparatul are un nivel scăzut de refrigerant Setarea temperaturii este prea ridicată Ferestrele și ușile din încăpere sunt deschise Suprafața încăperii este prea mare Există surse de căldură în interiorul încăperii	Oprțiți aparatul și curățați filtrele urmând instrucțiunile Oprțiți aparatul, deconectați furtunul, îndepărtați orice blocaj și reconectați tubul de evacuare Contactați un centru de asistență pentru inspectarea aparatului și completarea refrigerantului Reduceți temperatura setată Asigurați-vă că toate ferestrele și ușile sunt închise Verificați din nou zona de răcire Dacă este posibil, îndepărtați sursele de căldură
Aparatul face zgomot și vibrează excesiv	Suprafața de susținere a aparatului nu este plană Filtrele de aer sunt obturate de praf, puf sau păr de animale	Așezați aparatul pe o suprafață plană și netedă Oprțiți aparatul și curățați filtrele urmând instrucțiunile
Aparatul emite un sunet anormal	Acest sunet este cauzat de fluxul de refrigerant în interiorul unității	Este cât se poate de normal
Când aparatul de aer condiționat este mutat, iese apă	Aparatul de aer condiționat este înclinat sau culcat	Înainte de a muta aparatul, evacuați apa
În modul răcire, de noapte sau automat nu se poate selecta viteza minimă	Temperatura mediului ambiant este prea scăzută	Comportamentul aparatului de aer condiționat este normal

Nu încercați să reparați singuri echipamentul.

Dacă problema nu se rezolvă, contactați dealerul local sau cel mai apropiat centru de asistență. Furnizați informații detaliate despre defecțiune și modelul aparatului.



ELIMINARE

Simbolul de pe produs sau de pe ambalaj indică faptul că produsul nu trebuie considerat deșeu menajer normal, ci trebuie dus la punctul de colectare specializat pentru reciclarea echipamentelor electrice și electronice. Efectuând eliminarea acestui produs în mod corespunzător, contribuți la evitarea potențialelor consecințe negative pentru mediu și sănătate care ar putea rezulta din eliminarea necorespunzătoare a produsului. Pentru mai multe informații despre reciclarea acestui produs, contactați oficiul municipal, serviciul local de eliminare a deșeurilor sau magazinul de unde a fost achiziționat produsul. Această prevedere este valabilă numai în statele membre UE.

OS COMFORT



MANUAL DE UTILIZARE **RO**



 **OLIMPIA**
SPLENDID
HOME OF COMFORT



1 - AVERTIZĂRI	1
2 - DESCĂRCĂȚI ȘI INSTALAȚI APLICAȚIA	2
3 - CONFIGURAREA REȚELEI	2
3.a - Configurarea rețelei prin Bluetooth	3
3.b - Utilizarea dispozitivului	4
4 - CUM SE UTILIZEAZĂ APLICAȚIA	6
5 - FUNCȚII SPECIALE	7
5.a - Timer PORNIT (ON) / Timer OPRIT (OFF)	8
5.b - Curba de somn	8
5.c - Geolocalizare	9
5.d - Verificare	10
5.e - Partajare Dispozitiv	10
6 - SCENARIU	12
7 - AVERTIZĂRI FINALE	13

1 - AVERTIZĂRI

1. Nu toate versiunile iOS și Android sunt compatibile cu aplicația. Nu ne asumăm responsabilități pentru niciun fel de problemă determinată de această incompatibilitate. Aplicația este supusă actualizărilor fără notificare. Verificați compatibilitatea cu sistemul de operare al dispozitivului înainte de a efectua instalarea pe dispozitiv.
2. Kit-ul smart suportă doar criptografia WPA-PSK/WPA2-PSK. Nu folosiți niciun alt tip de criptografie.
3. Asigurați-vă că dispozitivul pe care doriți să utilizați aplicația are o cameră video cu cel puțin 5 milioane de pixeli pentru a citi codul QR.
4. Din cauza condițiilor diferite de rețea, este posibil să apară o depășire a timpului alocat solicitării (timeout). În acest caz, va trebui să repetați procedura de configurare a rețelei.
5. Din cauza condițiilor diferite de rețea, este posibil să apară o depășire a timpului alocat procesului de control (timeout).
6. Procedura de instalare și configurare a aplicației poate fi ușor diferită de descrierea și instalarea din acest manual. Procedați conform indicațiilor din aplicație.



Vă rugăm să mențineți aplicația actualizată cu cea mai recentă versiune.



Nu își asumă responsabilitatea pentru problemele cauzate de linia de internet, routerul Wi-Fi și dispozitivele smart. Contactați furnizorul original pentru a beneficia de asistență.

2 - DESCĂRCAȚI ȘI INSTALAȚI APLICAȚIA

1. Deschideți respectiv „*App Store*” sau „*Google Play*”.
2. Căutați aplicația „*OS Comfort*”.
3. Descărcați aplicația.

Ca alternativă, puteți scana următoarele coduri QR:

Android



iOS



3 - CONFIGURAREA REȚELEI



Trebuie să vă asigurați că dispozitivul Android sau iOS se conectează doar la rețeaua Wi-Fi pe care doriți să o configurați.



Asigurați-vă că funcția Wi-Fi a dispozitivului Android sau iOS funcționează corect și că se reconectează automat la rețeaua Wi-Fi inițială.



Asigurați-vă că banda Wi-Fi este de 2,4 GHz.



Când aparatul de aer condiționat se află în faza de configurare nu poate fi controlat din telecomandă.



Asigurați-vă că dispozitivul este conectat la rețeaua Wi-Fi pe care doriți să o utilizați. Dacă o altă rețea Wi-Fi perturbă procesul de configurare, aceasta trebuie eliminată de pe dispozitivul pe care îl folosiți.

1. Clicați pe „*Creează un cont*”.

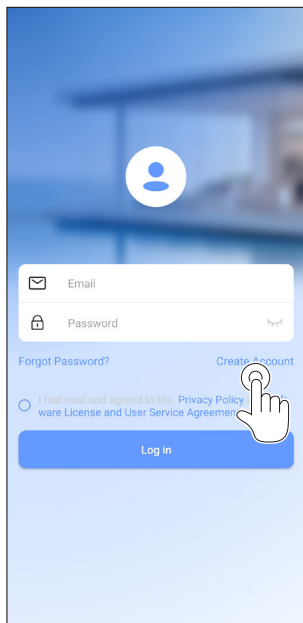

2. Efectuați înregistrarea.
 - 2a. Introduceți adresa dvs. de e-mail.
 - 2b. Introduceți parola dorită respectând caracterele impuse.
 - 2c. Confirmați parola.
 - 2d. Selectați țara de utilizare și acceptați condițiile de funcționare.
 - 2e. Apăsați pe „**Înregistrare**”.

3. După ce ați efectuat înregistrarea, se va trimite un e-mail de confirmare la adresa de e-mail introdusă. Citiți e-mailul de confirmare și confirmați înregistrarea clicând pe link-ul corespunzător.

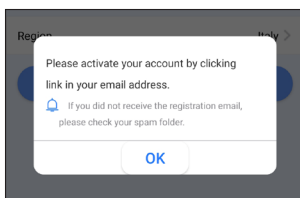
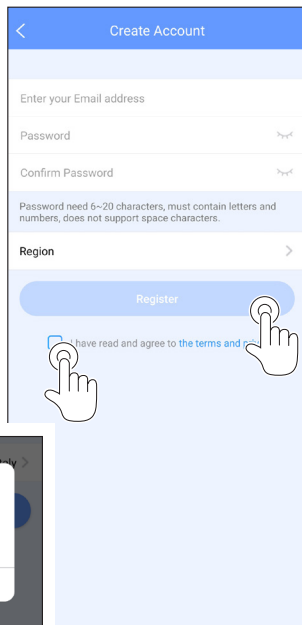

3.a - Configurarea rețelei prin Bluetooth



Asigurați-vă că funcția Bluetooth a dispozitivului dvs. mobil funcționează.

1. Clicați pe „+ Adăugare dispozitiv”.
2. Clicați pe „Scanare dispozitive din apropiere”.



Asigurați-vă că aparatul este în modul „căutare Wi-Fi”. Pentru a activa această funcție pe propriul aparat, consultați manualul de utilizare și întreținere.

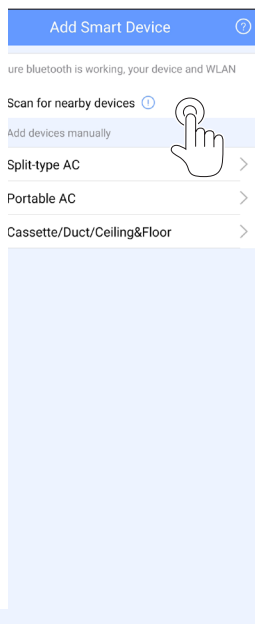
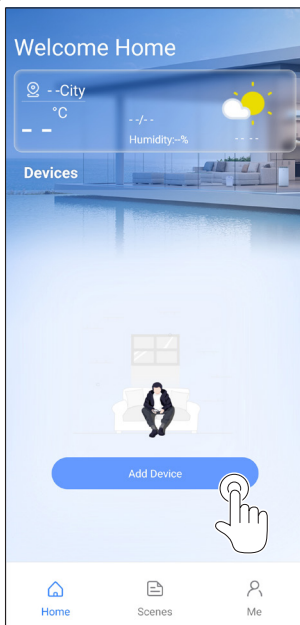

3. Așteptați încărcarea dispozitivelor, apoi clickați pe aparatul dvs. pentru a vă conecta.
4. Selectați rețeaua Wi-Fi.
5. Introduceți parola rețelei Wi-Fi, apoi apăsați pe „OK”.
6. Așteptați conectarea la rețea.
După finalizarea încărcării se poate schimba numele aparatului conectat. Aparatul este afișat în listă.

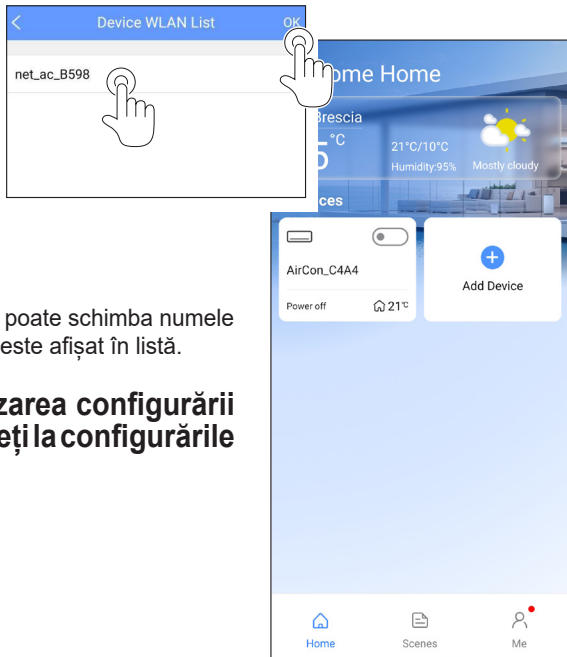

Dacă nu doriți utilizarea configurării prin Bluetooth, treceți la configurările următoare.

3.b - Utilizarea dispozitivului

1. Clickați pe „+ Adăugare dispozitiv”.
2. Selectați aparatul.

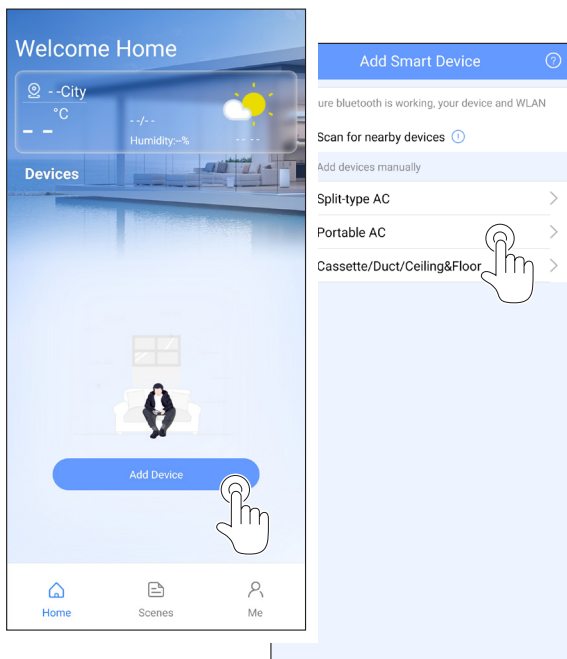

3. Urmăți indicațiile descrise în aplicație și clickați pe „Înainte”.
4. Selectați rețeaua Wi-Fi.



5. Introduceți parola rețelei Wi-Fi, apoi apăsați pe „OK”.
6. Dacă configurarea s-a efectuat cu succes, aparatul este afișat în listă.

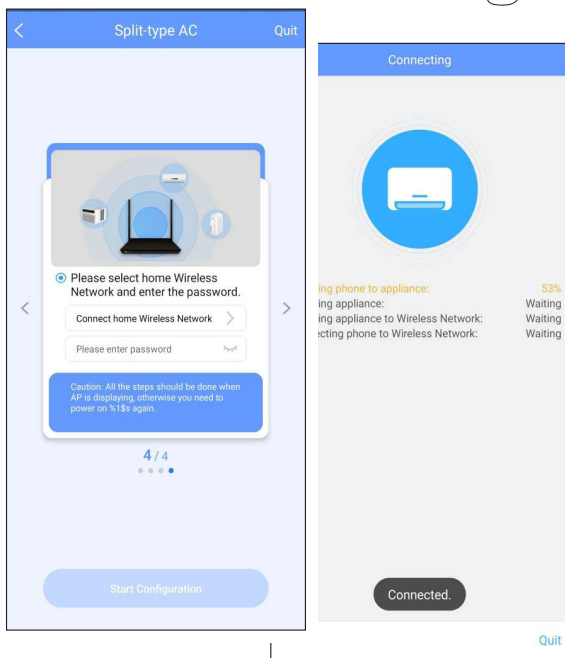



- După finalizarea configurării rețelei, aplicația afișează încheierea operațiunii pe ecran.
- Din cauza unor condiții diferite de rețea, este posibil ca starea dispozitivelor să fie încă **„offline”** după configurare. În acest caz, actualizați lista dispozitivelor înregistrate în aplicație și asigurați-vă că rezultă a fi **„online”**.

Ca alternativă, deconectați și reconectați cablul de alimentare al aparatului de aer condiționat.

După câteva minute condiționatorul va fi **„online”**.

4 - CUM SE UTILIZEAZĂ APLICAȚIA



Asigurați-vă că dispozitivul mobil și aparatul de aer condiționat sunt conectate la internet înainte de a utiliza aplicația pentru a controla aparatul de aer condiționat prin internet (simbolul WiFi trebuie să fie iluminat pe display), urmați pașii de mai jos:

1. Introduceți numele de utilizator și parola aferente propriului cont.
Acceptați condițiile de funcționare; apoi clickați pe **„Accesare”**.
2. Selectați aparatul de aer condiționat pe care doriți să-l controlați prin aplicație pentru a accesa interfața de control principală.

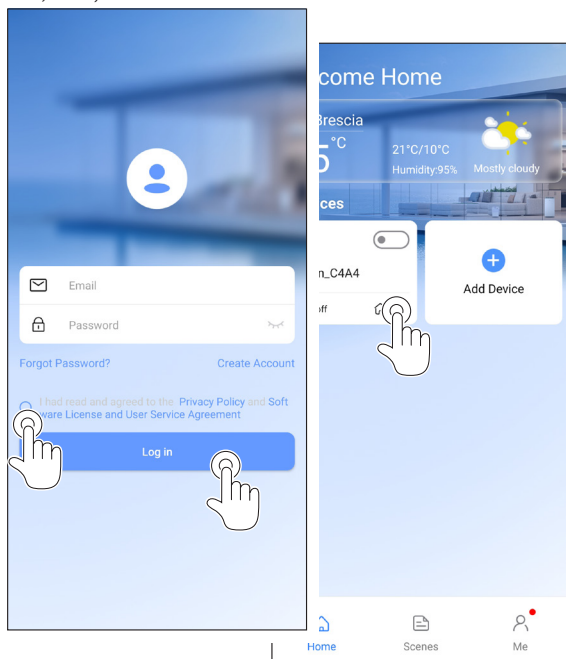

3. De aici, utilizatorul poate controla starea aparatului de aer condiționat („ON” sau „OFF”), modul de funcționare al acestuia, temperatura, viteza ventilatorului, etc.



Este posibil ca anumite funcții ale aplicației să nu fie disponibile pe un anumit aparat de condiționat. Consultați manualul de instrucțiuni pentru informații suplimentare.



5 - FUNCȚII SPECIALE

Aplicația permite, de asemenea, controlarea funcțiilor speciale ale aparatului de aer condiționat cum sunt:

- Timer PORNIT (ON) / Timer OPRIT (OFF)
- Scenarii (de funcționare)
- Curba de somn
- Geolocalizare
- Verificare
- Unitate de măsură
- Partajare dispozitiv

Pentru a accesa ecranul cu funcțiile speciale, clickați pe icona din colțul dreapta sus în interfața de control principală.

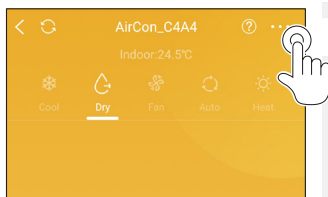
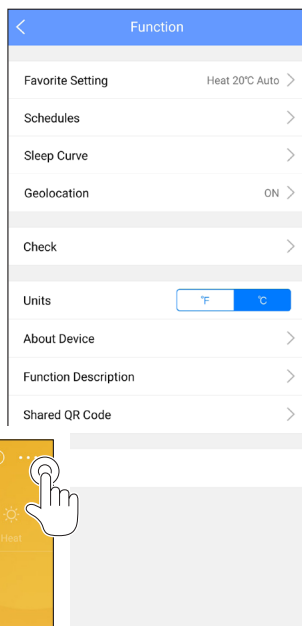

5.a - Timer PORNIT (ON) / Timer OPRIT (OFF)

Pentru a seta un nou scenariu de funcționare, clickați pe „+”. Pentru a elimina toate scenariile, clickați pe icona din dreapta sus.

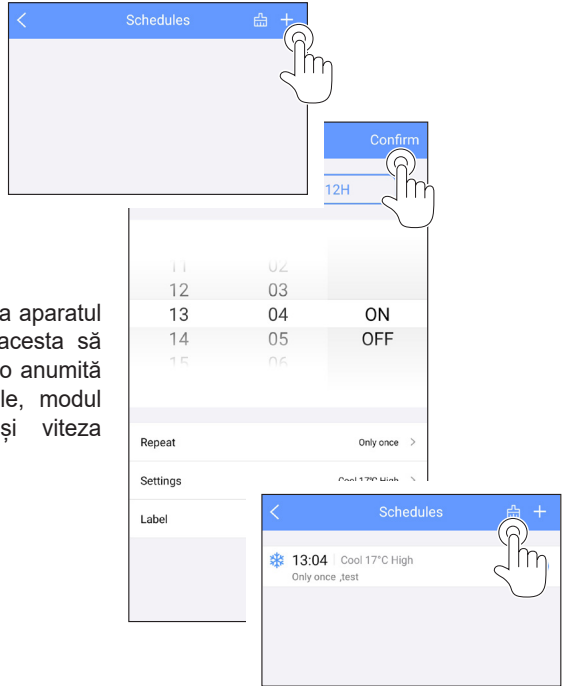

Săptămânal, utilizatorul poate seta aparatul de aer condiționat astfel încât acesta să pornească ori să se oprească la o anumită oră dintr-una sau mai multe zile, modul de funcționare, temperatura și viteza ventilatorului.

5.b - Curba de somn

Se poate seta intervalul orelor de somn în care aparatul rămâne pornit.

Utilizatorul poate seta temperatura ideală pe care aparatul de aer condiționat o va menține pe timpul nopții.



Se poate, de asemenea, selecta viteza ventilatorului care va fi menținută pe întreaga durată a nopții.

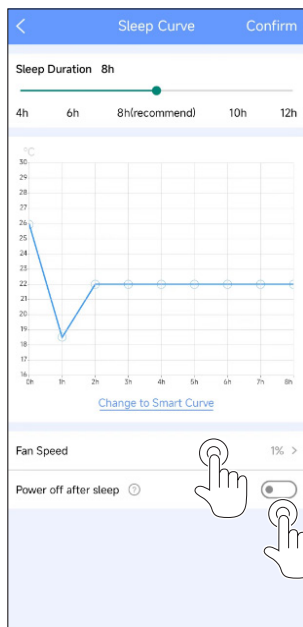

Utilizatorul poate activa sau dezactiva oprirea automată după orele de somn setate.

5.c - Geolocalizare

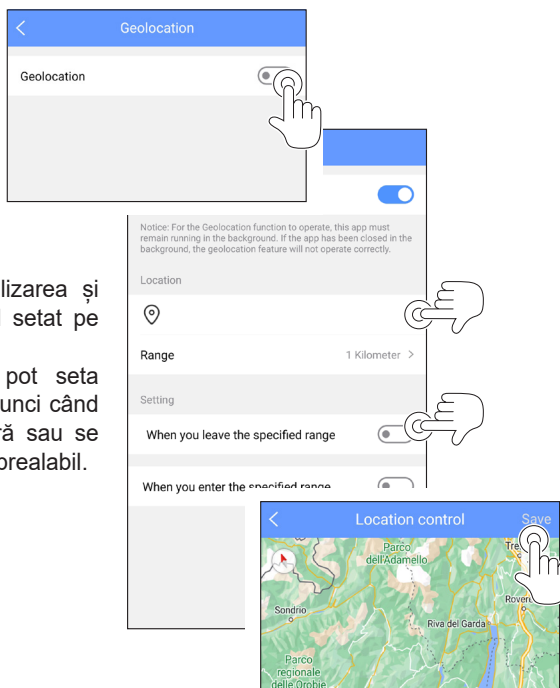

Utilizatorul poate activa geolocalizarea și seta raza de acțiune din punctul setat pe hartă.

Cu ajutorul acestei funcții se pot seta activarea/dezactivarea setărilor atunci când aplicația detectează când se intră sau se iese din raza de acțiune setată în prealabil.

5.d - Verificare



Prin intermediul acestei funcții, utilizatorul poate verifica cu ușurință funcționarea corectă a aparatului de aer condiționat.

După finalizarea operațiunii, aplicația arată elementele cu funcționare normală și anormală.

5.e - Partajare Dispozitiv

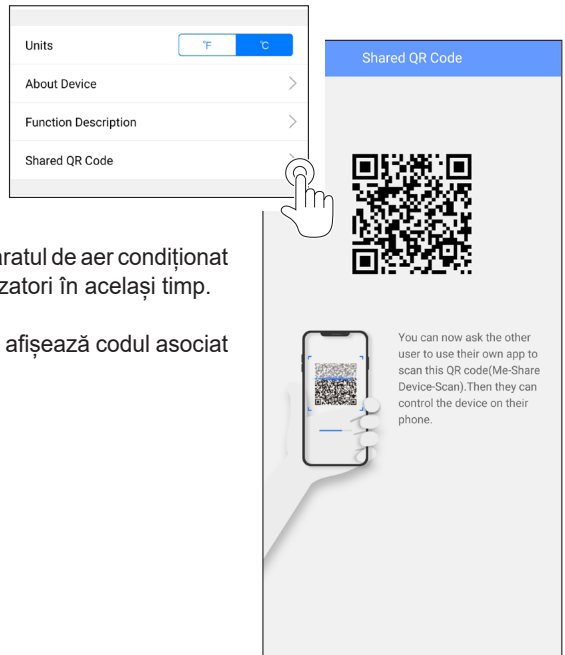

Prin intermediul acestei funcții, aparatul de aer condiționat poate fi controlat de mai mulți utilizatori în același timp.

Clicând pe „**Partajare cod QR**” se afișează codul asociat aparatului selectat.



O alternativă este prezentată în fereastra „EU”.

Clicăți pe „**Proprietar casă: Partajare cod QR**”, selectați dispozitivul de partajat și intrați în fereastra de vizualizare a codului QR.

Cei alți utilizatori, pe propriul dispozitiv, trebuie să cliceze pe „**Membri casă: Scanare**”, și apoi să scaneze codul QR.

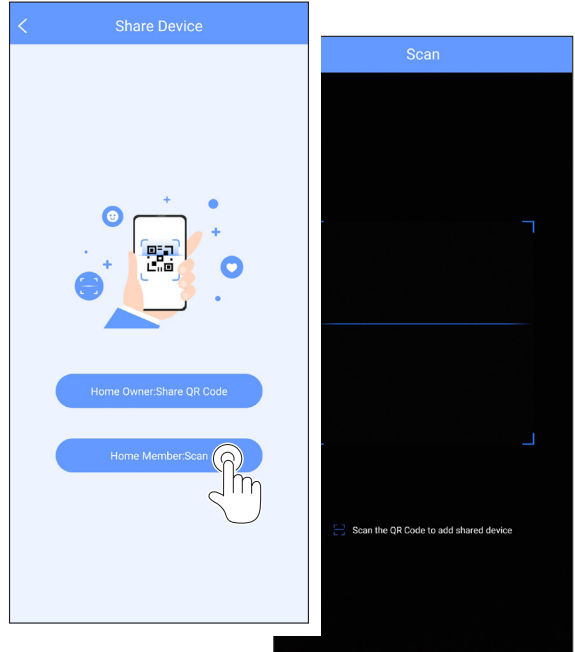

6 - SCENARII

Aplicația permite crearea unor scenarii de automatizare și programarea comenzilor aparatului:

1. Intrați în fereastra „**Scenarii**”.
2. Clicați pe „**Creare scenariu**”.
3. Selectați aparatul și clicați pe „**Continuare**”.

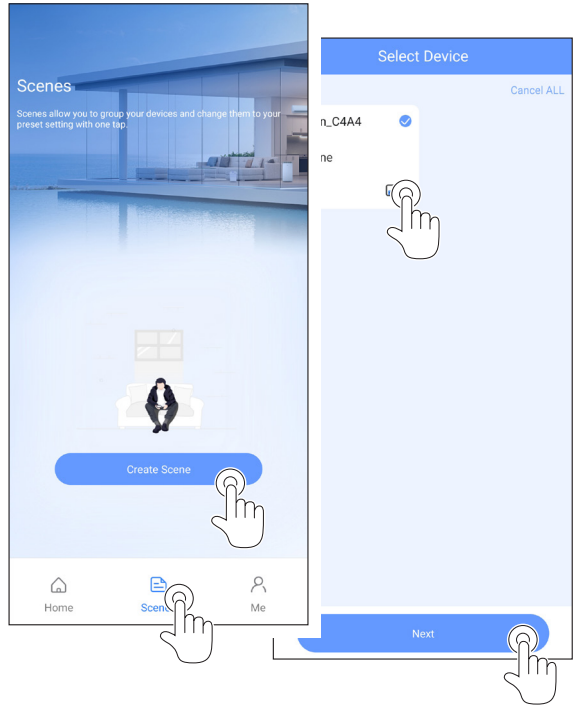

4. Introduceți numele scenariului (de ex. Test1).
5. Clicați pe aparat și setați pornirea sau oprirea. Când decideți să setați pornirea puteți alege și modul de funcționare, temperatura și viteza ventilatorului.
6. Clicați pe „**Creare**” pentru a salva scenariul. Așteptați câteva secunde pentru a vedea scenariul pe fereastra principală.

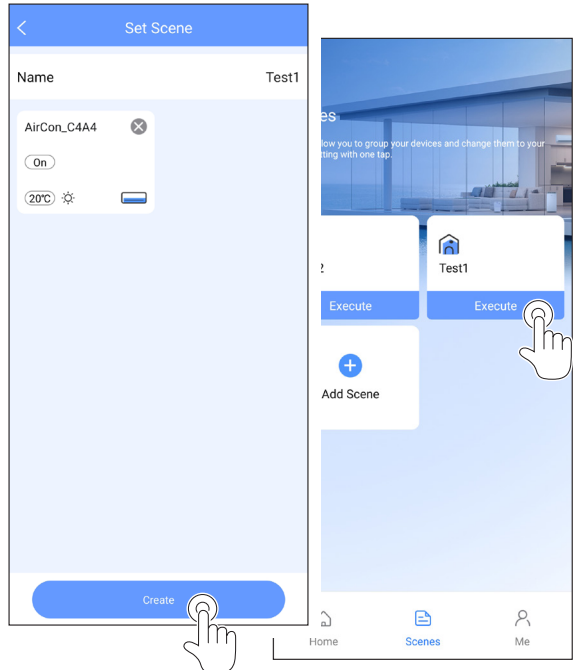

7 - AVERTIZĂRI FINALE



Acest produs se conformează Părții 15 a Reglementărilor FCC (Federal Communications Commission) și specificațiilor RSS-210 (Radio Standards Specifications) ale Industry & Science Canada.



Utilizatorul trebuie să respecte două cerințe fundamentale pentru a putea utiliza produsul:

- 1 - acest produs nu poate cauza interferențe dăunătoare;
- 2 - acest produs trebuie să accepte orice tip de interferență recepționată, inclusiv cele care ar putea determina o funcționare nedorită.



Utilizați produsul respectând ÎNTOTDEAUNA instrucțiunile date.

Acest produs se conformează limitelor de expunere la radiații stabilite de FCC și de IC (Industry Canada), prevăzute pentru un mediu necontrolat.



Pentru a evita depășirea limitelor de expunere la frecvențele radio stabilite de FCC și IC, trebuie să se păstreze o distanță de antenă de cel puțin 20 de cm în timpul funcționării normale.



Schimbări sau modificări neautorizate în mod expres de părțile responsabile de conformitate ar putea duce la anularea autorității utilizatorului de a utiliza aparatul.



Acest aparat a fost testat și evaluat a fi în conformitate cu limitele impuse pentru un dispozitiv digital din Clasa B, conform Par. 15 a normativului FCC. Limitele respective au fost stabilite pentru a asigura o protecție rezonabilă împotriva interferențelor dăunătoare în cazul instalării într-un context rezidențial. Acest aparat generează, utilizează și poate iradia energie în radiofrecvență și, dacă nu este instalat și utilizat conform instrucțiunilor, poate cauza interferențe dăunătoare comunicațiilor radio. Totuși, nu există nicio garanție că nu pot apărea interferențe la instalarea într-o anumită configurație.



Dacă aparatul cauzează interferențe dăunătoare recepției radio sau de televiziune, care pot fi determinate la oprirea sau repornirea aparatului, se recomandă utilizatorului să încerce să corecteze interferența, adoptând una din măsurile de mai jos:

- Reorientarea sau re poziționarea antenei de recepție.
- Mărirea distanței dintre aparat și receptor.
- Conectați aparatul la o priză sau un circuit diferit de cel la care este conectat receptorul.
- Consultați redistribuitorul sau un tehnician radio/TV expert pentru a beneficia de asistență.



Societatea nu își asumă responsabilitatea pentru eventuale probleme cauzate de internet, routere wireless și dispozitive Smart. Vă rugăm să contactați furnizorul inițial pentru asistență suplimentară.



Acest manual a fost creat în scop informativ. Firma declină orice responsabilitate în ce privește rezultatele unei proiectări sau a unei instalări bazate pe explicațiile și specificațiile tehnice redate în acest manual. Este, de asemenea, interzisă reproducerea, fie și parțială, sub orice formă a textelor și figurilor conținute în acest manual.