



Trotinetă electrică



AERIUM MAXRIDE T500

Manual de utilizare



Pentru a asigura o utilizare în siguranță, vă rugăm să citiți cu atenție instrucțiunile de utilizare.

Acest manual de utilizare conține informații și sfaturi importante privind siguranța, vă rugăm să îl citiți cu atenție. Nu utilizați trotineta electrică înainte de a o citi. Păstrați manualul de utilizare în mod corespunzător pentru referințe ulterioare.

Stimate utilizator,

Vă mulțumim pentru achiziționarea trotinetei electrice AERIUM. Înainte de a o folosi pentru prima dată, vă rugăm să citiți cu atenție acest manual de instrucțiuni, în special avertismentele și instrucțiunile de siguranță. Păstrați acest manual cu grijă pentru referințe ulterioare.

Vă rugăm să rețineți că, respectând toate instrucțiunile și avertismentele din acest manual, puteți reduce semnificativ riscul, însă acesta nu poate fi eliminat complet. Rețineți că atunci când conduceți o trotinetă electrică, pot apărea vătămări corporale din cauza pierderii controlului, a coliziunii sau a căderii. Când conduceți în zone publice, trebuie să respectați legile și reglementările locale aplicabile.

Ca și în cazul altor vehicule, vitezele mai mari înseamnă distanțe de frânare mai lungi. Frânarea puternică pe suprafețe cu aderență redusă poate provoca deraparea sau căderea. De exemplu, pe drumuri ude, cu nisip, pietriș etc., riscul este crescut. Nu utilizați trotineta pe zăpadă sau pe suprafețe mociroase, înghețate sau alunecoase. În aceste condiții, este ușor să vă pierdeți echilibrul sau aderența, ceea ce poate duce la cădere. De asemenea, fiți foarte atenți la viraje sau la coborârea pantelor. Virajele strânse pot duce la pierderea controlului și la cădere. Fiți atenți și mențineți întotdeauna o distanță sigură față de alte persoane și vehicule.

Fii atent și nu-ți asuma riscuri! Urmărește spațiul din fața ta, identifică din timp potențialele pericole și adaptează-ți viteza și stilul de condus la acestea. Dacă nu ești sigur, este mai bine să cobori de pe trotinetă și să o ghidezi.

Măsuri de siguranță de bază

- Nu utilizați trotineta înainte de a vă familiariza cu manualul de utilizare și cu funcțiile individuale ale acesteia. Producătorul sau furnizorul nu poate fi tras la răspundere pentru vătămări corporale sau daune materiale rezultate din lipsa de experiență a utilizatorului sau din nerespectarea instrucțiunilor din prezentul document.
- Nu împrumutați trotineta persoanelor care nu o pot utiliza în siguranță – în special adolescenților, femeilor însărcinate, persoanelor cu probleme de sănătate sau celor care nu sunt familiarizați cu instrucțiunile de utilizare. De asemenea, nu împrumutați trotineta nimănui care nu a fost instruit corespunzător cu privire la funcționare și regulile de siguranță.
- Înainte de prima utilizare, asigurați-vă că știți unde puteți folosi trotineta, familiarizați-vă cu reglementările legale aplicabile și respectați-le. Producătorul sau furnizorul nu își asumă nicio răspundere și nu oferă nicio garanție în cazul utilizării trotinetei în alte scopuri decât cele prevăzute sau în cazul nerespectării ori ignorării instrucțiunilor de avertizare și siguranță.
- Vă recomandăm să purtați echipament de protecție, cum ar fi: cască de protecție, mănuși de ciclism, încălțăminte rezistentă, precum și protecții pentru genunchi, coate și încheieturi. Acest echipament vă poate proteja în caz de cădere.

- Persoanele mai tinere de 16 ani trebuie să poarte o cască de protecție atunci când merg cu trotineta.
- Copiii sub 14 ani nu au voie să utilizeze trotineta electrică pe drumurile publice.
- Fiți extrem de precauți când mergeți pe întuneric. Nu mergeți cu trotineta electrică în condiții de vizibilitate redusă fără lumini. Asigurați-vă întotdeauna că sunteți vizibil pentru ceilalți participanți la trafic.
- Nu încercați să conduceți dacă sunteți bolnav sau dacă nu puteți urma în întregime instrucțiunile și avertismentele din manualul de utilizare. Nu conduceți niciodată sub influența alcoolului sau a drogurilor.
- Nu așezați nicio încărcătură pe zona de sprijin a trotinetei și nu agățați obiecte de ghidon. Dacă este necesar, este întotdeauna mai bine să puneți orice încărcătură într-un rucsac în spate.
- Evitați distragerile. Nu folosiți telefonul mobil, nu purtați căști și nu vă implicați în alte activități care v-ar putea distra atenția sau v-ar putea afecta capacitatea de a acorda atenție împrejurimilor în timp ce conduceți.
- Înainte de a merge cu trotineta electrică, verificați cu atenție dacă sistemul de frânare funcționează corect și dacă toate șuruburile sunt strânse suficient.
- Țineți adaptorul de încărcare pornit în timpul încărcării, într-un mediu bine ventilat și adecvat din punct de vedere termic. Nu încărcați trotineta electrică la temperaturi ridicate. Supravegheați întotdeauna bateria în timpul încărcării.
- Fără pasageri. Trotineta electrică este concepută pentru o singură persoană. Nu călătoriți cu mai multe persoane. Nu transportați un copil în brațe sau într-un scaun pentru copii în timp ce călătoriți.
- Când înlocuiți o anvelopă sau o piesă personalizată, asigurați-vă că șuruburile sunt strânse bine. Orice șurub slăbit poate provoca accidente.
- NU dezamblați și nu modificați nicio piesă a trotinetei electrice. Nu modificați cadrul trotinetei, nu manipulați cablurile. Dacă bateria nu poate fi înlocuită de utilizator, contactați întotdeauna cel mai apropiat centru de service pentru trotinete electrice.
- În cazul oricărei anomalii sau a suspiciunilor de defecțiune, opriți imediat trotineta și nu continuați mersul. Consultați întotdeauna un service profesionist pentru remedierea defectelor. Nu mergeți cu trotineta electrică până când problemele nu sunt rezolvate.
- Dacă trotineta electrică este echipată cu anvelope gonflabile, verificați întotdeauna presiunea în anvelope înainte de utilizare. Presiunea corectă este de obicei indicată direct pe anvelopă.
Presiunea incorectă poate duce la deteriorarea trotinetei electrice, accidente și căderi. Asigurați-vă întotdeauna că valva anvelopei este poziționată astfel încât să nu interfereze cu funcționarea. Trotinetele electrice sunt de obicei echipate cu o valvă curbată, care este corect poziționată atunci când este curbată spre roată. Orice altă poziție poate duce la deteriorarea anvelopei sau a trotinetei electrice.
- Trotineta nu a fost proiectată, testată sau aprobată ca dispozitiv medical. Trebuie să puteți urca și coborî de pe trotinetă fără asistență, ceea ce necesită abilități fizice similare cu cele necesare pentru a urca și coborî scările fără asistență și fără a vă ține de o balustradă.

- Trotineta electrică nu este destinată pentru cascadorii, nu este permisă coborârea scărilor, săritul de pe borduri sau suprafețe similare ridicate și nu este permisă exercitarea unei presiuni excesive asupra ghidonului prin aplecarea înainte și înapoi.
- Asigurați-vă întotdeauna că utilizatorul respectă limitele de greutate pentru utilizarea trotinetei. Nu supraîncărcați niciodată trotineta, deoarece acest lucru poate deteriora cadrul și componentele, ceea ce poate duce la accidente grave și, de asemenea, la limitări ale garanției.

Siguranța și întreținerea bateriei

- Nu utilizați niciodată o baterie dacă carcasa acesteia este deteriorată sau dacă emană un miros neobișnuit, fum, căldură excesivă sau dacă se scurge orice substanță din aceasta. Evitați contactul cu orice substanță care se scurge din baterie.
- A nu se lăsa la îndemâna copiilor și a animalelor de companie. Contactul cu componentele electrice sau cu tensiunea bateriei poate duce la vătămări corporale grave sau deces.
- Deconectați trotineta de la adaptorul de alimentare înainte de a scoate sau conecta bateria (doar la modelele cu baterie înlocuibilă de către utilizator) sau de a efectua orice service. Nu efectuați niciodată ajustări sau service în timp ce adaptorul de alimentare este conectat. Risc de electrocutare, deteriorarea produsului sau izbucnirea unui incendiu.
- Celulele din baterie conțin substanțe toxice. Nu încercați niciodată să deschideți bateria, să introduceți obiecte în ea și să folosiți unelte pentru a deschide capacul bateriei. Nerespectarea acestor instrucțiuni poate duce la vătămări corporale grave, arsuri sau incendii. Încercarea de a deschide bateria va deteriora bateria, va anula garanția și poate provoca eliberarea de substanțe toxice și nocive.
- Citiți și urmați informațiile de siguranță de pe eticheta de avertizare a bateriei.
- Dacă bateria nu este încărcată regulat, aceasta se poate deteriora permanent. Lăsarea bateriei fără alimentare poate duce la o descărcare completă în timp și la deteriorarea ulterioară. Încărcați bateria cel puțin o dată la două luni. Dacă vă întoarceți dintr-o călătorie cu o baterie complet descărcată, reîncărcați-o imediat. Nu depozitați niciodată o baterie descărcată pentru o perioadă lungă de timp, deoarece acest lucru poate provoca daune ireversibile.
- Folosiți doar adaptoare de încărcare originale și nu încercați niciodată să ocoliți circuitele lor de protecție. Nu utilizați niciodată adaptoare de încărcare destinate altor trotinete electrice sau altor dispozitive.
- Pentru curățare, nu folosiți curățători de înaltă presiune pentru trotineta electrică. Împiedicați pătrunderea apei în portul de încărcare. Închideți întotdeauna cu grijă capacul portului de încărcare după fiecare încărcare.
- Nu expuneți la ploaie abundentă (inclusiv la condus, depozitare sau transport). Asigurați-vă că portul de încărcare este uscat înainte de a conecta cablul de alimentare. Nerespectarea acestor instrucțiuni poate duce la răniri grave, arsuri sau provocarea unui incendiu.
- Nu scufundați bateria sau trotineta în apă. Dacă suspectați că a pătruns apă în baterie sau trotinetă, contactați cel mai apropiat atelier de reparații trotinete și verificați

dispozitivul profesional înainte de a o folosi din nou. Până la o nouă notificare, depozitați trotineta în poziție verticală, în aer liber și departe de materiale inflamabile. Nu încercați să scoateți bateria sau să o conectați la adaptorul de încărcare. Nerespectarea acestor instrucțiuni poate duce la electrocutare, rănire, arsuri sau incendiu.

- Ca în cazul tuturor bateriilor reîncărcabile, nu încărcați aceasta în apropierea materialelor inflamabile.
- La încărcare, este necesar să aveți bateria și adaptorul de încărcare într-un spațiu bine ventilat. Nu încărcați bateria dacă nu sunteți acasă sau nu puteți supraveghea procesul de încărcare.

1. Trotinetă și accesorii

Trotinetă



Accesorii

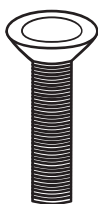

Șuruburi x 4



Unelte

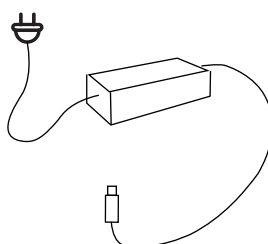

Adaptor de încărcare

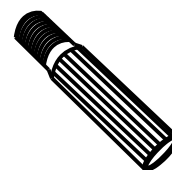

Prelungitor de supapă

2. Descrierea pieselor

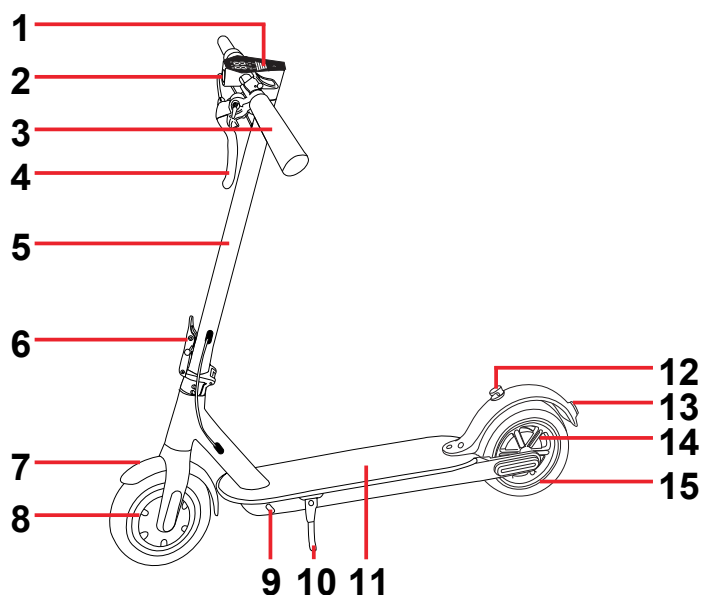

- | | | |
|---------------------|------------------------|-----------------------|
| 1. Afișaj | 6. Mecanism de pliere | 11. Placă |
| 2. Lumină frontală | 7. Aripă față | 12. Zăvorul din spate |
| 3. Ghidon | 8. Roată față cu motor | 13. Lumină spate |
| 4. Maneta de frână | 9. Port de încărcare | 14. Frână |
| 5. Tija de direcție | 10. Suport | 15. Roata din spate |

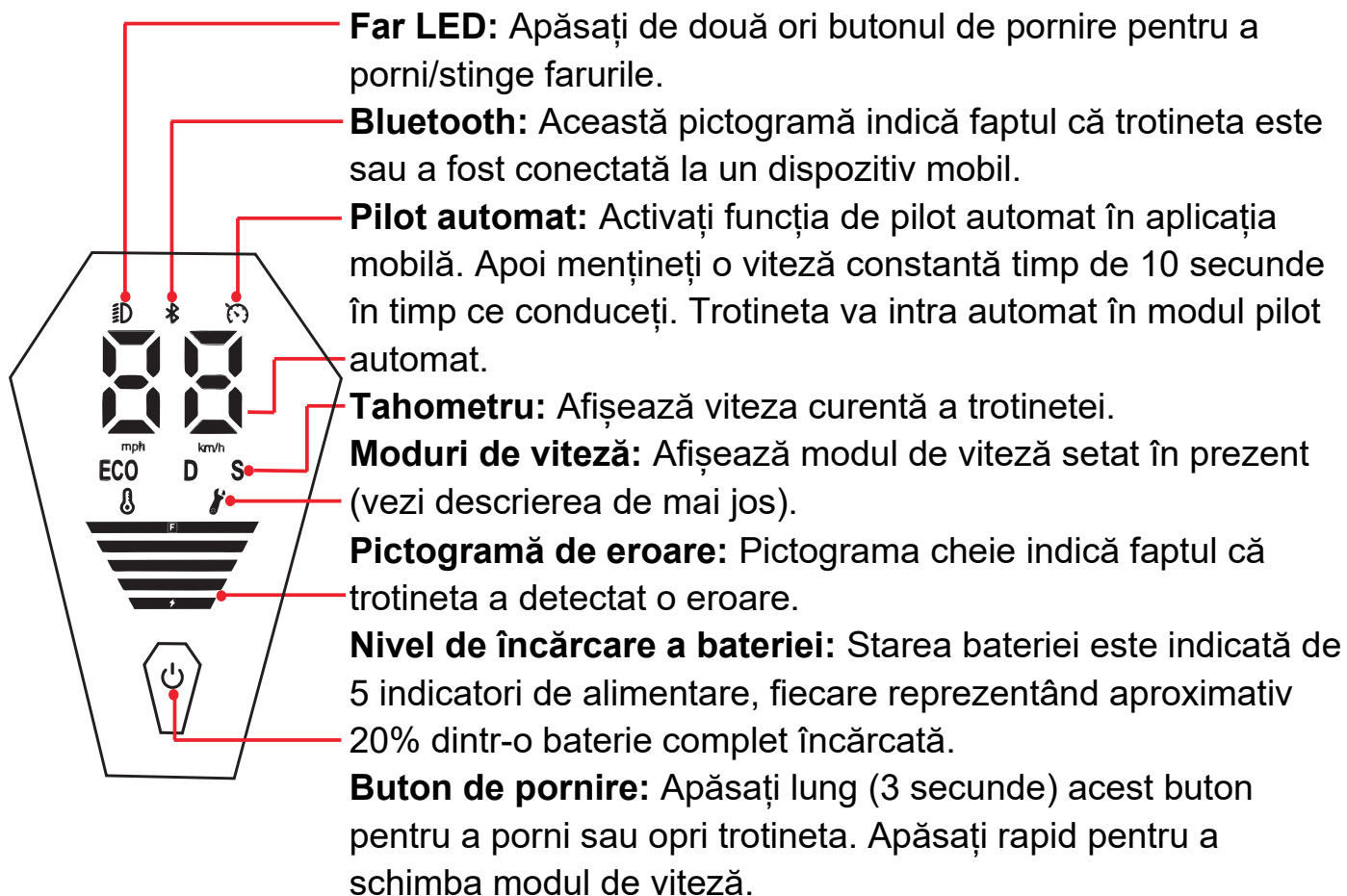

Notă: Afișajul arată codurile de eroare în cazul unei defecțiuni a trotinetei (de exemplu, E1). În acest caz, contactați distribuitorul sau cel mai apropiat centru de service autorizat.

3. Descrierea controlului

Trotineta este controlată de butonul de pornire situat pe afișaj. Funcțiile sale sunt următoarele:

- **Pornirea trotinetei:** Apăsați și țineți apăsat butonul timp de 3 secunde.
- **Oprirea trotinetei:** Apăsați și țineți apăsat butonul timp de 3 secunde.
- **Pornirea/stingerea iluminatului:** Apăsați butonul de două ori scurt (cu trotineta pornită).
- **Comutarea modurilor de viteză:** Apăsați butonul o dată scurt (cu trotineta pornită).

Moduri de viteză

- **ECO:** Mod economic care reduce consumul de energie. Viteza maximă este limitată la 10 km/h, ceea ce este potrivit pentru începători.
- **D (mod standard):** Viteza maximă este setată la 20 km/h.
- **S (modul sport):** Mod mai puternic, cu o viteză maximă de până la 25 km/h.
- **Mod de mers pe jos:** În acest mod, viteza maximă este limitată la 6 km/h și este ideală pentru situațiile în care trebuie să ghidați trotineta. Se activează prin menținerea apăsată a manetei de frână și apăsarea scurtă a butonului de pornire. Când modul Mers pe jos este activ, lumina frontală a trotinetei va începe să clipească. Pentru a ieși din mod, apăsați pur și simplu scurt butonul de pornire.

Notă:

- Modurile D și S sunt recomandate utilizatorilor cu experiență.
- Trotinetele sunt în continuă evoluție, așa că unele caracteristici pot diferi ușor de cele descrise în acest manual.

4. Parametrii trotinetei

| Trotinetă electrică | Parametru | Valoare |
|---------------------|----------------------|-----------------------|
| | Nume | MaxRide T500 albastră |
| Dimensiuni | Extins (L x l x î) | 1130 x 460 x 1180 mm |
| | Pliat (L x l x Î) | 1130 x 460 x 570 mm |
| Greutate | Greutatea trotinetei | 15 kg |
| | Greutatea pachetului | 18 kg |
| Călăreț | Sarcina maximă | 120 kg |
| | Interval de vârstă | 14-50 de ani |

| | | |
|-----------------------|-----------------------------------|--------------------------------------------------------------------|
| | Înălțime recomandată | 120-200 cm |
| Parametrii trotinetei | Viteză maximă | 25 km/h |
| | Autonomie | 20-30 km |
| | Urcare maximă | 15 % |
| | Suprafață de rulare | Suprafață dură, înălțimea obstacolului <1 cm, adâncimea apei <2 cm |
| | Dimensiunea roții | 10" |
| | Tipul de anvelopă | Cauciuc, roți gonflabile |
| | Presiunea recomandată în anvelope | 2,8-3,0 bari |
| | Frâne | Frână cu tambur spate, frână de motor față |
| | Iluminat | Față și spate |
| | Diferența de temperatură | -10°C până la 40°C |
| | Temperatura de depozitare | -20°C până la 45°C |
| | Grad de protecție | IP54 |
| Parametrii bateriei | Tip baterie | Litiu |
| | Capacitatea bateriei | 10,5 Ah (378 Wh) |
| | Tensiunea bateriei | 36 VDC |
| Parametrii motorului | Putere nominală | 500 W |
| | Putere maximă | 600 W |
| Adaptor de încărcare | Consum de energie | 84 W |
| | Tensiune de intrare | 100-240 VAC |
| | Tensiune de ieșire | 42 VDC |
| | Curent de ieșire | 2 A |
| | Certificate | CE, RoHS, FCC, UKCA |
| | Timp de încărcare | aproximativ 5 ore |

INFORMAȚII:

1. Trotineta are o autonomie de 20 până la 30 km. Această cifră a fost măsurată în timpul testelor în următoarele condiții: greutatea ciclistului 75 kg, temperatură 25°C și conducând cu 18 km/h în modul D.
2. Totuși, autonomia reală poate varia în funcție de mai mulți factori, cum ar fi greutatea ciclistului, stilul de condus, profilul traseului, temperatura ambientală, vântul, condițiile suprafeței drumului sau nivelul de încărcare și uzura bateriei.
3. Autonomia maximă va fi redusă cu aproximativ 20% - 30% iarna.

5. Cum se utilizează aplicația

I. Descărcați aplicația YOUFS-A

Descărcați aplicația YOUFS-A pe telefonul mobil. Căutați „YOUFS-A” în App Store sau Google Play, sau pur și simplu scanați codul QR din dreapta sau codul QR aflat direct pe trotineta.



II. Înregistrare

Înregistrează-te folosind numărul tău de telefon sau adresa de e-mail.

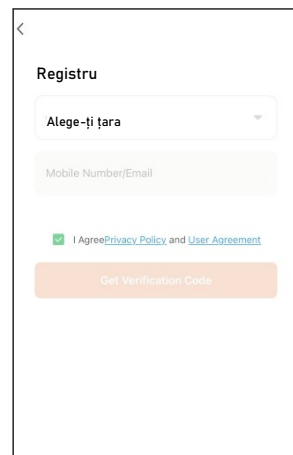
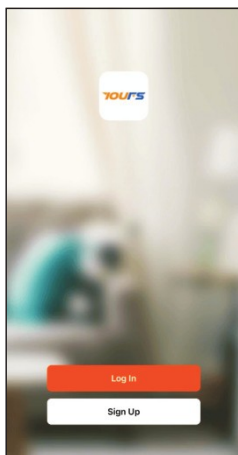

III. Conectați-vă

Conectați-vă la contul dvs., porniți trotineta și activați Bluetooth pe telefon. Apoi, pe ecranul aplicației, faceți clic pe „Adăugați dispozitiv” sau pe simbolul „+” din colțul din dreapta sus și căutați trotineta pe care doriți să o asociați.

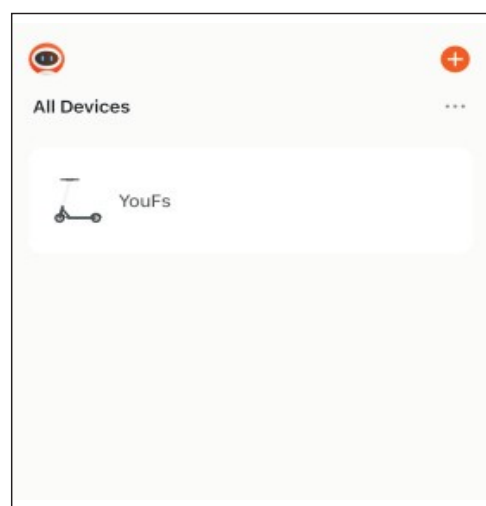
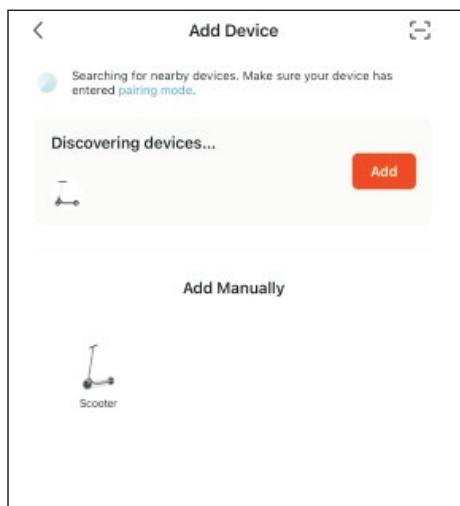

Notă: Trotineta poate fi asociată doar cu un singur telefon. Dacă telefonul nu o găsește, urmați acești pași:

1. Opriți trotineta.
2. Apăsăți și țineți apăsată simultan maneta de frână și cea de accelerație și porniți trotineta.
3. Afișajul va indica codul „E7” și se va auzi un semnal sonor. Aceasta resetează conexiunea Bluetooth.
4. Acum poți elibera maneta de frână și accelerația și poți încerca din nou să asociezi trotineta cu telefonul.

IV. Interfață și setări

Folosind aplicația, puteți urmări timpul de condus, kilometrajul, puteți ajusta setările pentru anumiți parametri și puteți utiliza alte funcții.

Mod de pornire:

- **Pornit (Pornire zero / Zero start):** Trotineta va porni imediat după apăsarea pedalei de accelerație, chiar și atunci când staționează. Acest mod este mai convenabil, dar se recomandă să fie utilizat cu prudență, mai ales la pornire.
- **Oprit (Început diferit de zero / Kick start):** Trotineta nu va porni imediat după apăsarea pedalei de accelerație. Trebuie mai întâi să o împingeți ușor cu piciorul, înainte ca motorul să pornească. Acest mod este mai sigur deoarece previne pornirea accidentală.

Detectarea erorilor: Verificarea dacă piesele principale ale scuterului sunt în stare bună.

Limită de viteză: Viteza maximă reglabilă a acestui model este de 33 km/h.

 **Atenție:** Setarea unei viteze mai mari de 33 km/h în aplicație anulează automat garanția și nu este permisă în nicio circumstanță.

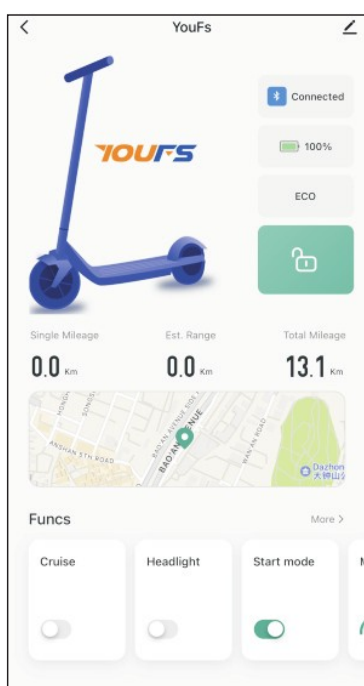

Blocarea bateriei
Nivel de recuperare a energiei
Setarea unităților
Temperatura actuală
Detectarea erorilor
Limită de viteză 1 (ECO)
Limită de viteză 2 (D)
Limită de viteză 3 (S)
Starea bateriei

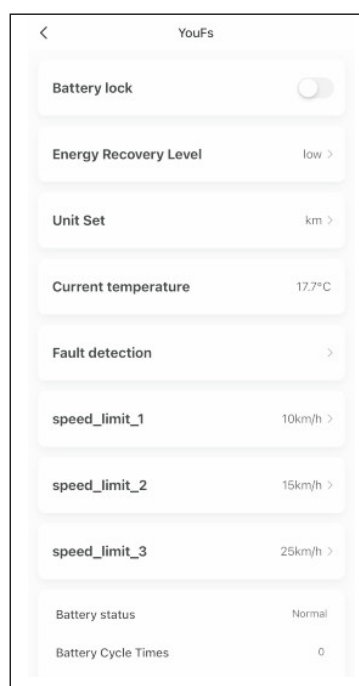

6. Cum se assemblează o trotinetă

1. Ridicați tija de direcție față și blocați-o folosind maneta.

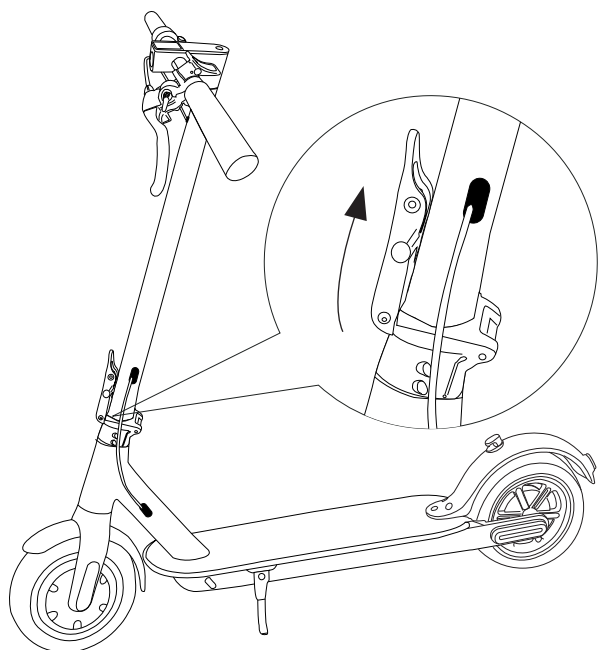

2. Introduceți ghidonul în coloana de direcție.

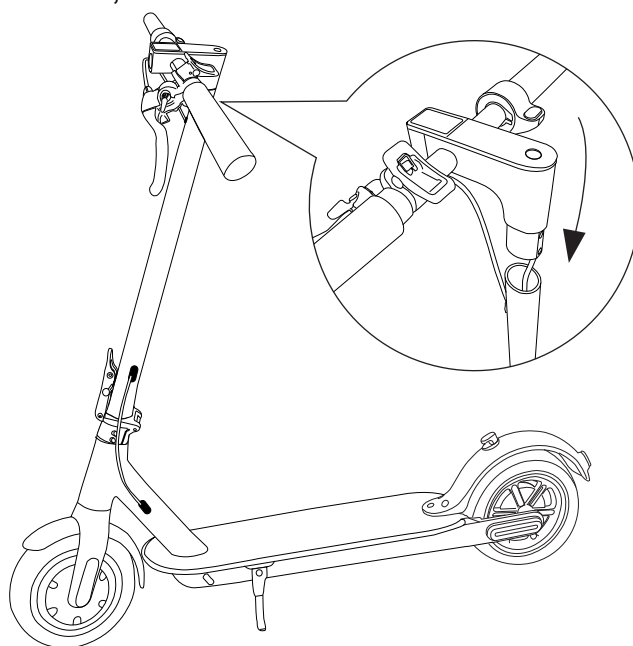

3. Fixați ghidonul cu 4 șuruburi folosind cheile incluse, cheie hexagonală.

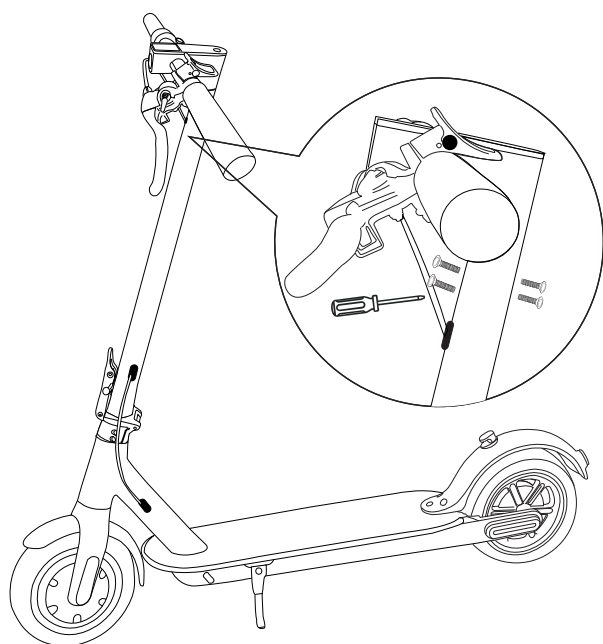

4. După asamblarea trotinetei, porniți-o folosind butonul de pornire și verificați dacă totul funcționează corect.

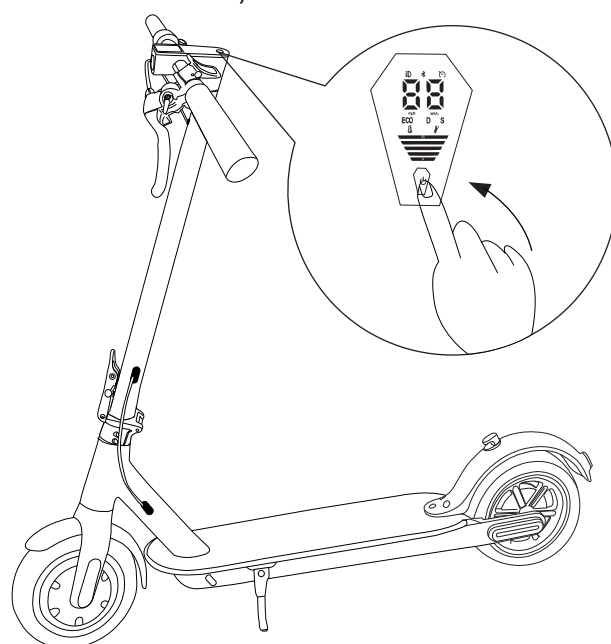

⚠ Observație: După asamblarea trotinetei, verificați cu atenție dacă toate piesele sunt fixate corect și în siguranță. Asigurați-vă că toate șuruburile sunt – în special ghidonul, mecanismul de pliere, roți, frâne și comenzi – strânse ferm. Piesele fixate insuficient pot duce la deteriorarea trotinetei, pierderea controlului în timpul mersului și vătămări corporale grave. Recomandăm verificarea regulată a strângerii, în special după primele câteva plimbări, când acestea se pot slăbi spontan.

7. Cum se pliază și se transportă o trotinetă

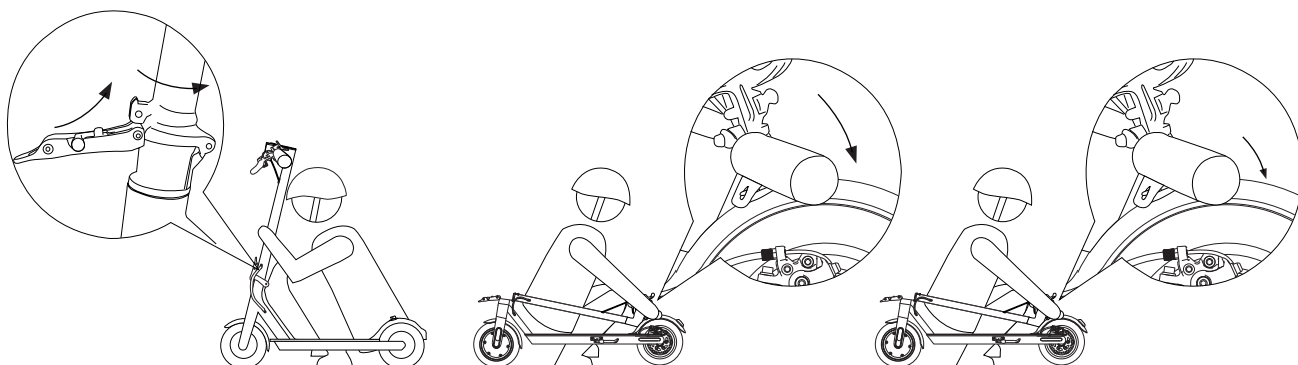

Trotineta este echipată cu sistemul de pliere rapidă Fold-N-Carry, care permite plierea acesteia în 3 secunde. Pentru a asambla trotineta, procedați după cum urmează:

1. Asigurați-vă că trotineta este oprită.
2. Apăsați în sus zăvorul de siguranță al manetei.
3. Împingeți maneta spre exterior.
4. Apăsați tija de direcție în jos.
5. Aliniați cârligul de pe ghidon cu cârligul de pe aripa spate.

Ridicarea trotinetei electrice

Atenție la degete! Când ridicați trotineta, evitați să vă țineți de anvelope, apărători sau roți, deoarece acest lucru v-ar putea prinde mâinile sau degetele, ceea ce ar putea duce la răni. Asigurați-vă că trotineta este oprită. Pentru modelele cu greutatea mai mare de 15 kg, recomandăm ridicarea acesteia de către două persoane.

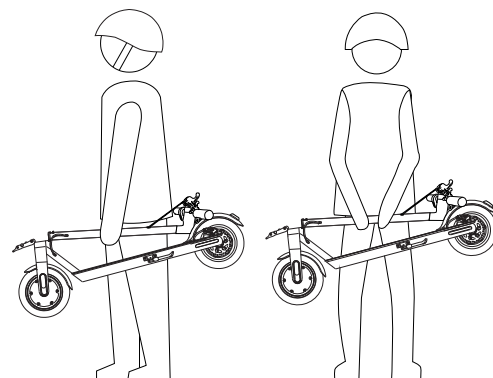

8. Cum să mergi pe trotinetă

Instrucțiuni de siguranță înainte de a conduce

- După ce ați citit cu atenție acest manual, asigurați-vă că trotineta este asamblată corect. Înainte de fiecare plimbare, verificați dacă toate șuruburile sunt strânse bine. Acordați o atenție deosebită șuruburilor care fixează ghidonul, maneta de frână, maneta de accelerație și șuruburile mecanismului de pliere.
- De asemenea, asigurați-vă că toate funcțiile scuterului funcționează corect: frâne, iluminare, accelerație și nu uitați să verificați dacă bateria este suficient încărcată.
- Dacă trotineta este echipată cu roți gonflabile, verificați presiunea conform informațiilor de pe anvelopă.

- Faceți prima plimbare la viteza cea mai mică până când vă familiarizați complet cu comportamentul trotinetei electrice, mai ales dacă nu aveți experiență anterioară cu aceasta.
- Asigurați-vă că nicio piesă nu este deformată sau deteriorată periculos. Dacă trotineta prezintă semne de defecțiune sau se comportă anormal în timpul funcționării, opriți imediat utilizarea acesteia și solicitați verificarea la un centru de service autorizat. Utilizarea unei trotinete defecte poate duce la un accident și la vătămări corporale grave.

Observație: Purtați o cască și genunchiere dacă abia începeți și sunteți nou în lumea mersului cu trotineta.

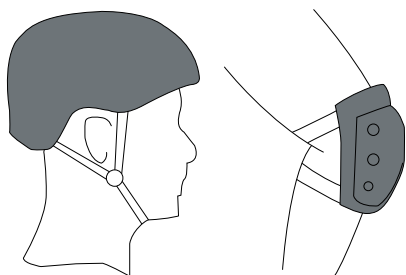

2. Așezați un picior pe platforma trotinetei, cu vârful piciorului orientat înainte. Folosiți celălalt picior pentru a vă împinge de la sol.



4. Trotineta va începe să încetinească atunci când eliberați pedala de accelerație, iar sistemul de recuperare se va activa automat. Dacă trebuie să încetiniți mai intens, folosiți maneta de frână. Frânați lin - apăsarea prea puternică a manetei de frână poate provoca o oprire bruscă și poate duce la o cădere.

1. Porniți trotineta și verificați starea bateriei pe ecran.

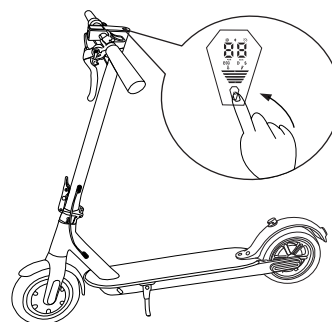

3. După ce trotineta începe să se miște, mutați celălalt picior pe placa trotinetei. Apăsați accelerația și continuați înainte. (Accelerați numai când viteza este mai mare de 5 km/h).

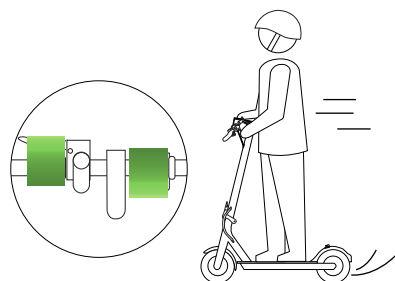
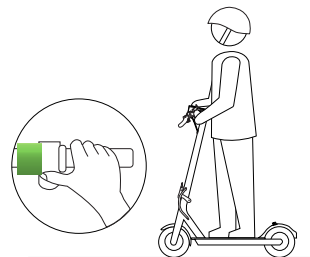

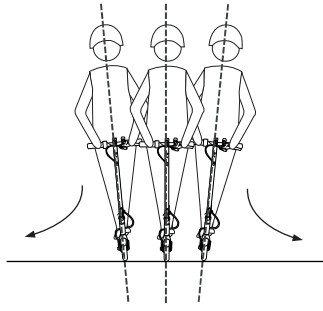

5. Țineți ambele mâini pe ghidon și rotiți încet. Când virați, înclinați-vă ușor în direcția de viraj.

9. Recomandări de siguranță

1. Nu se recomandă mersul cu trotineta electrică pe ploaie.

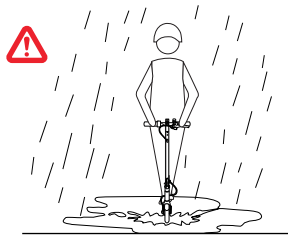

2. Când conduceți pe drumuri denivelate, se recomandă să îndoii ușor genunchii și să vă deplasați cu o viteză mai mică.

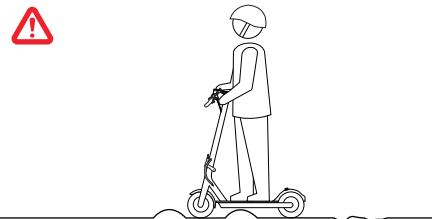

3. Fiți atenți la elementele structurale care vă pot răni la intrarea în orice încăpere.

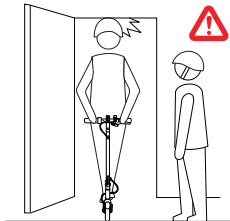

4. Nu accelerați când coborâți o pantă lungă.



5. Când mergeți cu trotineta pe lângă dumneavoastră, ghidați-o doar, fără să folosiți accelerația.

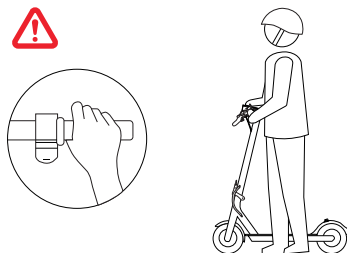

6. Când conduceți, acordați atenție diverselor obstacole din cale.

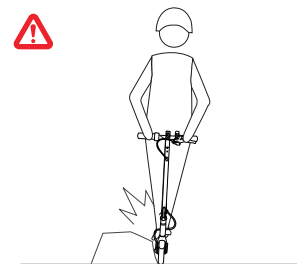

7. Nu încercați să agățați un rucsac sau alte obiecte grele pe ghidon.

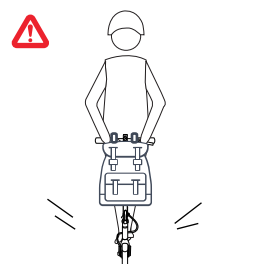

8. Nu încerca să mergi într-un picior în timp ce mergi cu bicicleta.



9. Este interzisă circulația cu scuter pe o autostradă destinată exclusiv autovehiculelor.

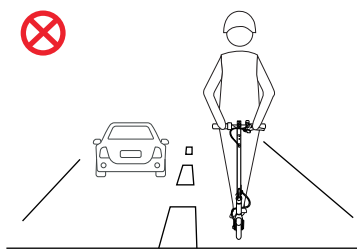

10. Mersul cu mașina pe trotuare este interzis.

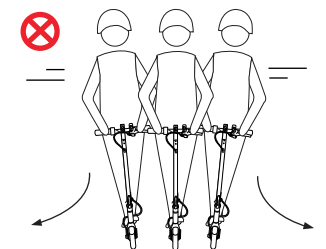

11. Este interzisă trecerea prin bălți care depășesc o adâncime de 2 cm.



12. Trotineta este destinată unei singure persoane. Nu transportați niciodată alte persoane pe ea și nu țineți un copil în brațe în timp ce mergeți.



13. Nu călcați pe aripa spate.



14. Nu atingeți frâna.



15. Țineți mâinile pe ghidon în timp ce mergeți cu bicicleta.



16. Nu încerca să sari peste obstacole.

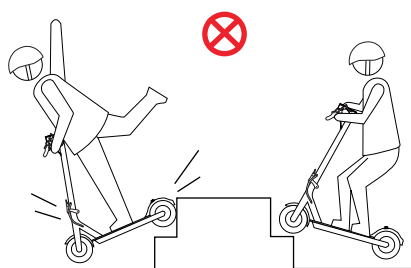

10. Încărcarea bateriei trotinetei

I. Procedura de încărcare a bateriei

1. Așezați trotineta într-un loc curat și uscat, în intervalul de temperatură recomandat pentru încărcare.
2. Asigurați-vă că trotineta este oprită.
3. Deschideți capacul portului de încărcare.

4. Verificați dacă portul de încărcare, cablul de alimentare și priza sunt curate, uscate și fără resturi.
5. Conectați un capăt al cablului de alimentare în portul de încărcare al trotinetei.
6. Conectați celălalt capăt al cablului de alimentare (furnizat împreună cu trotineta) la o priză de curent alternativ cu împământare (100V–240V; 50Hz–60Hz).
7. Adaptorul de încărcare are indicator LED care indică starea de încărcare:
 - culoarea roșie înseamnă că bateria se încarcă.
 - verde indică faptul că încărcarea este completă.

Notă: Sistemul de încărcare al trotinetei electrice previne automat supraîncărcarea. Totuși, nu încărcați trotineta mai mult de 12 ore.

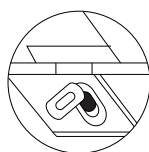
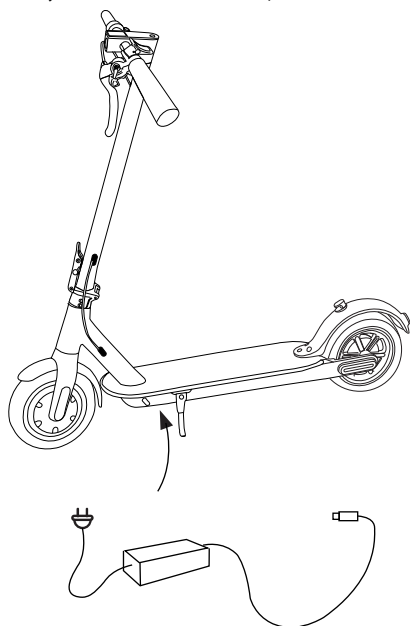

Deschideți capacul de silicon al portului de încărcare.

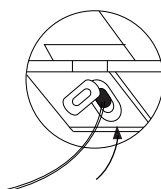

Conectați încărcătorul la portul de încărcare.

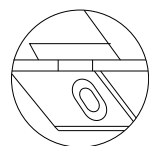

După încărcare, închideți capacul de silicon.

II. Deconectarea adaptorului de încărcare

După ce încărcarea este completă (indicatorul de pe adaptorul de încărcare este verde), deconectați cablul de alimentare și închideți capacul portului de încărcare după cum urmează:

1. Deconectați cablul de alimentare de la priza cu împământare.
2. Deconectați cablul de alimentare de la portul de încărcare de pe trotineta electrică.
3. Închideți capacul portului de încărcare.

Notă: Păstrați întotdeauna capacul portului de încărcare închis, cu excepția cazului în care încărcați trotineta electrică. Închiderea capacului va împiedica pătrunderea apei, prafului și a altor resturi în portul de încărcare și deteriorarea trotinetei.

III. Instrucțiuni pentru a încărca bateria

Pentru a menține cea mai bună performanță a bateriei trotinetei electrice, o dată pe lună sau după utilizare, oricare survine primul, încărcați-o complet. Încărcați bateria numai atunci când se află în intervalul de temperatură de încărcare specificat (0 °C până la +45 °C).

Timpul de încărcare variază în funcție de temperatura bateriei - o baterie prea fierbinte sau prea rece s-ar putea să nu se încarce sau să dureze mult mai mult pentru a se încărca. Bateria se încarcă cel mai eficient atunci când se află aproape de mijlocul intervalului de temperatură de încărcare recomandat.

Nu încărcăți bateria dacă temperatura de depozitare este sub 0°C. Mai întâi, mutați-o într-un mediu cu temperaturi peste 10°C și lăsați-o să se aclimatizeze timp de câteva ore. Abia apoi începeți încărcarea. Acest lucru va asigura o durată de viață mai lungă a bateriei și performanțe optime. Nu introduceți niciodată ștecherul cablului de alimentare dacă portul de încărcare, cablul de alimentare sau priza de curent alternativ sunt ude.

- Bateria trebuie încărcată în intervalul de temperatură de la 0°C la +45°C.
- Folosiți doar încărcătorul furnizat pentru a încărca trotineta.
- Respectați tensiunea de intrare a încărcătorului (100–240V).
- Înainte de încărcare, opriți trotineta electrică.
- Mai întâi, asigurați-vă că adaptorul de încărcare este deconectat de la trotineta electrică și abia apoi deconectați-l de la priza cu împământare. În caz contrar, se pot produce daune.
- Nu așezați adaptorul de încărcare într-un loc umed și asigurați-vă că nu intră în contact cu apa.
- Adaptorul de încărcare trebuie amplasat la cel puțin 20 cm distanță de alte obiecte. Nu așezați adaptorul pe o canapea, pat sau covor. Asigurați-vă că nu este acoperit și asigurați o ventilație adecvată pentru răcire.
- Nu așezați nimic pe trotinetă sau pe adaptorul de încărcare, în special greutateți sau obiecte grele.
- Asigurați-vă că trotineta electrică nu este modificată în timpul încărcării, deoarece acest lucru poate provoca deteriorări, ceea ce va anula garanția. Modificarea dispozitivului în timpul încărcării poate provoca, de asemenea, vătămări corporale și crește riscul de electrocutare.
- Lumina roșie se aprinde în timpul încărcării, iar lumina verde se aprinde când încărcarea este completă. După ce bateria este complet încărcată, deconectați încărcătorul/adaptorul în termen de 2 ore de la finalizarea încărcării. Nu continuați încărcarea bateriei dincolo de timpul specificat.

IV. Defecțiuni de încărcare

Dacă apare o eroare în timpul încărcării, procesul de încărcare este întrerupt automat. Într-un astfel de caz, verificați următoarele:

- Dacă indicatorii luminoși de încărcare nu sunt aprinși, asigurați-vă că este disponibilă alimentarea cu curent alternativ și verificați dacă cablul de alimentare este conectat corect.

- Dacă este disponibilă alimentarea cu curent alternativ și luminile indicatoare de încărcare sunt încă stinse, adaptorul de încărcare poate fi defect. În acest caz, contactați distribuitorul de trotinete electrice sau cel mai apropiat serviciu de electricitate.
- La încărcare, utilizați doar adaptorul de încărcare original furnizat. În caz de pierdere sau deteriorare, contactați vânzătorul.
- Nu utilizați un singur adaptor de încărcare pentru a încărca mai multe modele diferite de trotinete electrice. Deși adaptorul de încărcare poate funcționa, utilizarea sa pe alte modele poate deteriora sistemul.
- Nu dezamblați adaptorul de încărcare. Dacă aveți nevoie de service sau reparații, vă rugăm să contactați distribuitorul trotinetei electrice sau cel mai apropiat atelier de reparații electrice.

V. Sarcină superficială (sarcină parțială)

- Dacă nu încărcați complet bateria trotinetei electrice, încărcarea superficială sau parțială poate afecta precizia afișajului nivelului de încărcare a bateriei. În acest caz, indicatorul poate afișa un nivel de încărcare mai mare decât nivelul real de încărcare.
- După pornire, verificați nivelul afișat al bateriei. Apoi, conduceți timp de cel puțin trei minute și verificați din nou nivelul. Dacă afișajul arată un procent de încărcare scăzut sau mai puține bare, înseamnă că bateria a fost încărcată doar superficial. În acest caz, conectați trotineta la priză și reîncărcați-o.

VI. Cum afectează temperatura performanța?

Bateriile se încălzesc în timpul funcționării, atât la descărcare (în timpul mersului), cât și la încărcare.

- Bateria va fi cea mai eficientă atunci când funcționează cât mai aproape de mijlocul intervalului de temperatură de funcționare recomandat. Ca în cazul tuturor bateriilor, la temperaturi scăzute este disponibilă mai puțină energie. La temperaturi scăzute, capacitatea bateriei poate scădea, ceea ce înseamnă că bateria nu va putea oferi aceeași autonomie ca la temperatura camerei.
- Înainte și în timpul încărcării, temperatura bateriei trebuie să se încadreze în intervalul de temperatură recomandat. Temperatura optimă pentru încărcarea unei baterii este între 0°C și 45°C. Bateria se va încărca cel mai eficient dacă temperatura bateriei este cât mai aproape de mijlocul acestui interval. Dacă bateriile sunt prea fierbinți sau prea reci, încărcarea poate dura mai mult sau este posibil să nu se finalizeze deloc.
- Bateriile care funcționează la temperaturi de zero grade sau sub zero grade pot furniza doar 60% din capacitatea necesară pentru a alimenta o trotinetă electrică.

Dacă intenționați să mergeți la temperaturi scăzute, rețineți că autonomia va fi redusă semnificativ.

- Dacă mergeți cu trotineta la temperaturi ridicate, asigurați-vă întotdeauna că depozitați trotineta la umbră după utilizare. Nu o acoperiți niciodată cu păături sau haine, deoarece bateriile au nevoie de acces la spațiu deschis pentru a se răci corespunzător. Dacă nu este asigurată o ventilație suficientă, supraîncălzirea bateriei poate duce la daune permanente.

11. Întreținere și depozitare zilnică

Trotineta este concepută să necesite o întreținere minimă. Cu toate acestea, înainte de a o folosi, asigurați-vă întotdeauna că este curată, toate piesele sunt instalate corect și funcționale, șuruburile sunt strânse, bateria este încărcată și anvelopele sunt umflate corect. Nu deschideți niciodată trotineta (afișajul, motorul sau compartimentul bateriei). Aceste piese nu sunt destinate reparațiilor de către utilizator.

I. Cum să cureți o trotinetă electrică

Pentru a menține performanța optimă și longevitatea trotinetei electrice, este important să o curățați în mod regulat.

- Înainte de curățare, întotdeauna asigură-te că scuterul este oprit și deconectat de la adaptorul de încărcare. De asemenea, asigură-te că conectorul de încărcare este acoperit cu un capac de silicon.
- Folosiți o cârpă moale sau un burete pentru curățare, pentru a evita zgârietura suprafeței. Se poate folosi apă cu un detergent blând.
- Nu utilizați alcool, benzină, substanțe corozive, solvenți volatili sau abrazivi, care pot deteriora grav suprafața și componentele interne ale trotinetei electrice.
- Nu folosiți agenți speciali de curățare pe podea sau pe anvelope. Utilizarea acestor agenți poate reduce tracțiunea și crește riscul de cădere.
- Curățați cu atenție zona din jurul portului de încărcare pentru a preveni pătrunderea apei.
- După curățare, vă recomandăm să ștergeți trotineta cu o lavetă uscată sau să o lăsați să se usuce într-un loc bine ventilat.

Întreținere

- Asigurați-vă întotdeauna că trotineta este complet uscată înainte de a o porni din nou sau de a o conecta la priză. Apa poate pătrunde în componentele interne ale trotinetei în timpul curățării, de aceea este important să vă asigurați că dispozitivul este complet uscat pentru a preveni deteriorarea componentelor electronice sau scurtcircuitarea.

- Nu utilizați aparate de curățat cu presiune înaltă, deoarece acestea pot deteriora componentele electrice și rulmenții.
- Nu scufundați bateria sau corpul metalic în apă. Dacă suspectați că bateria sau corpul metalic au intrat în contact cu apa, contactați distribuitorul sau cel mai apropiat centru de service pentru trotinete electrice.

Până la o nouă notificare, depozitați trotineta electrică în poziție verticală, în aer liber și departe de obiecte inflamabile. Nu încercați să scoateți bateria. Nu conectați cablul de alimentare la trotinetă. Nerespectarea acestor instrucțiuni vă poate expune la electrocutare, rănire, arsuri sau poate provoca un incendiu.

II. Cu o trotinetă electrică

- Trotineta trebuie depozitată la o temperatură cuprinsă între -20°C și 45°C, într-un loc uscat, ferit de lumina directă a soarelui.
- Pentru depozitare pe termen lung, recomandăm ca bateria să fie verificată în mod regulat și reîncărcată cel puțin o dată la 60 de zile. Depozitarea pe termen lung fără reîncărcare poate deteriora grav bateria și poate cauza probleme care nu sunt acoperite de garanție.
- Nu lăsați trotineta la soare / în ploaie / la temperaturi extrem de ridicate sau prea scăzute, deoarece acestea reduc durata de viață a trotinetei.

III. Întreținerea anvelopelor și a roților

- Dacă trotineta este echipată cu roți gonflabile, verificați periodic dacă presiunea în anvelope este corectă. Presiunea mai mare reduce eficiența suspensiei și tracțiunea și crește riscul de pierdere a controlului trotinetei electrice, de coliziuni și căderi. Presiunea mai mică, pe de altă parte, scurtează autonomia și crește riscul de deteriorare a anvelopelor și roților.
- Presiunea corectă în anvelope este indicată direct pe carcasa anvelopei (de obicei între 2,8–3,0bar).
- Presiunea inegală dintre roți poate face ca trotineta electrică să vireze spontan spre anvelopa cu presiune mai mică.
- Pentru a asigura funcționarea sigură și eficientă a trotinetei electrice, asigurați-vă că verificați anvelopele și roțile în mod regulat, mai ales dacă ați efectuat recent service la ansamblul anvelopă/roată.

IV. Verificarea ansamblului anvelopă-roată

1. Înainte de a începe inspecția, asigurați-vă că trotineta electrică este oprită și deconectată de la rețeaua electrică.
2. Verificați stabilitatea roții prinzând întregul ansamblu anvelopă-roată și mișcându-l ușor dintr-o parte în alta. Dacă observați orice slăbire sau instabilitate, verificați strângerea piulițelor de montare și strângeți-le dacă este necesar.

3. Pentru modelele echipate cu roți pneumatice, verificați presiunea în anvelope. Anvelopele afectează atât suspensia, cât și tracțiunea trotinetei electrice, iar presiunea corectă este esențială pentru o funcționare sigură și eficientă.

Nota: Verificați întotdeauna dacă ambele anvelope sunt umflate egal și dacă sunt murdare sau prezintă defecte.

V. Întreținerea bateriei trotinetei electrice

- Nu amplasați bateria într-un mediu cu o temperatură mai mare de 50°C sau mai mică de -20°C (de exemplu, într-un vehicul expus la temperaturi ridicate de vară).
- Nu așezați bateria lângă foc sau alte surse de temperatură ridicată, deoarece acest lucru o poate defecta, supraîncălzi, aprinde sau exploda. Nu aruncați niciodată bateria în foc.
- Evitați descărcarea completă a bateriei. Verificați-i starea în mod regulat și reîncărcați-o imediat dacă nivelul de încărcare scade.
- Utilizarea regulată și frecventă a trotinetei electrice contribuie semnificativ la prelungirea duratei de viață a bateriei.
- O baterie complet încărcată se va descărca după aproximativ 60-90 de zile în modul standby. Dacă bateria nu este complet încărcată, se va descărca mai repede (de obicei în 20-40 de zile). Dacă bateria nu este reîncărcată la timp în această perioadă, se poate descărca complet, ceea ce poate provoca daune permanente și ireversibile bateriei. Astfel de daune nu sunt acoperite de garanția gratuită.
- Dacă nu intenționați să utilizați trotineta mai mult de 30 de zile, încărcați bateria și depozitați trotineta într-un loc răcoros și uscat. Pentru depozitarea pe termen lung, vă recomandăm să verificați bateria în mod regulat și să o reîncărcați cel puțin o dată la 60 de zile. Depozitarea pe termen lung fără reîncărcare poate deteriora grav bateria și poate cauza probleme care nu sunt acoperite de garanție.
- Nu încercați niciodată să dezamblați bateria, deoarece acest lucru poate reprezenta un risc grav de siguranță, cum ar fi electrocutarea sau incendiul.
- Nu înlocuiți bateria cu una de altă marcă.
- Folosiți întotdeauna pentru încărcare doar adaptorul de încărcare original furnizat de producător.
- Aruncați bateriile uzate în conformitate cu reglementările locale. Aruncarea necorespunzătoare a bateriilor sau acumulatorilor poate duce la poluarea apei și a aerului. Haideți să protejăm mediul împreună.

VI. Înlocuirea bateriei

- Trotineta este alimentată de o baterie reîncărcabilă litiu-ion. Cu o utilizare normală și o întreținere corespunzătoare, bateria are o durată de viață de aproximativ 500 până la 1.000 de cicluri de încărcare completă.
- Pe măsură ce numărul de cicluri crește, bateria se uzează treptat. Autonomia este scurtată și bateria trebuie reîncărcată mai des.
- Durata de viață a unei baterii depinde nu doar de numărul de cicluri, ci și de modul în care este încărcată, descărcată și depozitată.
- Reducerea treptată a capacității bateriei este un fenomen natural și nu este considerată un defect.
- Dacă aveți nevoie de o baterie de schimb, vă rugăm să contactați distribuitorul sau un centru de service autorizat pentru trotinete electrice.

 **Avertizare:** Dacă bateria nu poate fi înlocuită de utilizator, aceasta trebuie înlocuită doar de un centru de service autorizat. Nu încercați să înlocuiți bateria singur, deoarece acest lucru poate duce la deteriorarea trotinetei, risc de electrocutare și anularea garanției.

VII. Service trotinete electrice

- Opriți și deconectați întotdeauna trotineta electrică înainte de a efectua orice operațiune de întreținere sau de a instala orice piese sau accesorii.
- Nu încercați să deschideți trotineta electrică. În interior nu există piese care pot fi reparate de utilizator. Deschiderea trotinetei electrice poate duce la electrocutare, deteriorarea dispozitivului, la deteriorarea siguranței în funcționare și la anularea garanției.
- Dacă găsiți vreun defect, duceți întotdeauna trotineta la un service profesional pentru trotinete electrice.
- Folosiți doar piese, elemente de fixare și accesorii aprobate pentru trotinete electrice.
- Purtați ochelari de protecție. Nerespectarea acestor reguli poate duce la vătămări grave.
- Se recomandă menținerea intervalului de service cel puțin la fiecare 1000 de kilometri sau înainte de începerea fiecărui sezon, oricare dintre acestea survine primul.

12. Deblocarea vitezei maxime

1. Deblocare prin aplicație – deschideți aplicația YOUFS, accesați setările și ajustați limita de viteză (viteza maximă pentru acest model este de 33 km/h). Pentru mai multe informații, consultați capitolul nr. 5 – Cum se folosește aplicația.
2. Deblocarea trotinetei - Porniți trotineta și apoi apăsați și țineți apăsat în această ordine: frânați, accelerați și apăsați butonul de pornire de două ori rapid.

Notă: Trotinetele sunt în continuă evoluție, așa că unele caracteristici pot diferi ușor de cele descrise în acest manual.

13. Clauze fără garanție

Este posibil ca service-ul gratuit în garanție sau post-garanție să nu fie oferit (chiar dacă dispozitivul se află în perioada de garanție) dacă se întâmplă oricare dintre următoarele:

1. Daune sau defecțiuni cauzate de coliziune, neglijență, utilizare necorespunzătoare, accidente etc.
2. Deteriorări sau defecțiuni rezultate din utilizarea dispozitivului contrar instrucțiunilor producătorului.
3. Daune sau defecțiuni cauzate de dezasamblarea neautorizată a dispozitivului sau de modificarea configurației acestuia.
4. Deteriorări sau defecțiuni cauzate de întreținerea necorespunzătoare sau depozitarea necorespunzătoare.
5. Deteriorări sau defecțiuni cauzate de alte utilizări nestandard, cum ar fi încărcarea de la o sursă de alimentare nepotrivită.
6. Daune sau defecțiuni cauzate de forță majoră, cum ar fi incendiu, cutremur, dezastre provocate de zăpadă sau gheață, trăsnet, inundații etc.
7. Daune sau defecțiuni cauzate de uzura excesivă care este incompatibilă cu utilizarea normală a echipamentului.
8. Solicitarea de service fără a furniza informații complete despre dispozitiv sau fără a trimite documentele necesare.
9. Dispozitivul a fost utilizat în scopuri comerciale.

Declarație de conformitate

Lavatronix s.r.o. declară prin prezenta că echipamentul radio de tip AERIUM MaxRide T500 este conform cu prevederile Directivei 2014/53/EU.

Dreptul la modificări și actualizări

Lavatronix s.r.o. își rezervă dreptul de a modifica în orice moment designul, echiparea sau parametrii tehnici ai produsului. De asemenea, producătorul poate modifica firmware-ul și prezentul manual fără notificare prealabilă.