

SECCOPROF 30 P SECCOPROF 40 P

INSTRUCȚIUNI DE FOLOSIRE ȘI ÎNTREȚINERE **RO**



Atenție: risc de incendiu



 **OLIMPIA
SPLENDID**
HOME OF COMFORT

1. Aparatul conține gaz R290 (clasa de inflamabilitate A3).
2. Aparatul trebuie depozitat într-o încăpere bine ventilată, unde dimensiunea încăperii corespunde măsurilor specificate pentru utilizarea aparatului. Aparatul trebuie instalat, utilizat și depozitat într-o încăpere a cărei suprafață respectă dimensiunile minime indicate în tabelul de la pagina 6. Acest aparat conține o cantitate de gaz refrigerant R290 egală cu cea indicată pe eticheta date de pe aparat.
3. Aparatul poate fi utilizat de către copiii de peste 8 ani și de către persoane cu abilități fizice, senzoriale sau mentale reduse, sau fără experiență sau fără cunoștințele necesare, atâta timp cât se află sub supraveghere sau după ce au primit instrucțiuni privind folosirea în siguranță a aparatului și înțelegerea pericolelor inerente. Copiii nu trebuie să se joace cu aparatul. Curățarea și întreținerea destinate a fi efectuate de către utilizator nu trebuie să fie efectuate de copii nesupravegheați (aplicabil pentru țările Uniunii Europene).
4. Aparatul poate fi utilizat de către persoane (inclusiv copii) cu abilități fizice, senzoriale sau mentale reduse, sau fără experiență sau fără cunoștințele necesare, atâta timp cât se află sub supraveghere sau după ce au primit instrucțiuni privind folosirea în siguranță a aparatului din partea unei persoane responsabile pentru siguranța acestora (aplicabil numai pentru țările din afara Uniunii Europene).
5. În cazul în care cablul de alimentare este deteriorat, acesta trebuie înlocuit de producător sau de serviciul de asistență tehnică al acestuia sau în orice caz de către o persoană cu calificare similară, pentru a preveni orice risc.
6. Pentru a preveni orice risc de electrocutare, este esențial să deconectați ștecherul de la priză înainte de a efectua orice operațiune de întreținere pe aparat.
7. Pentru funcționarea corectă a aparatului, respectați distanțele minime și indicațiile din acest manual.

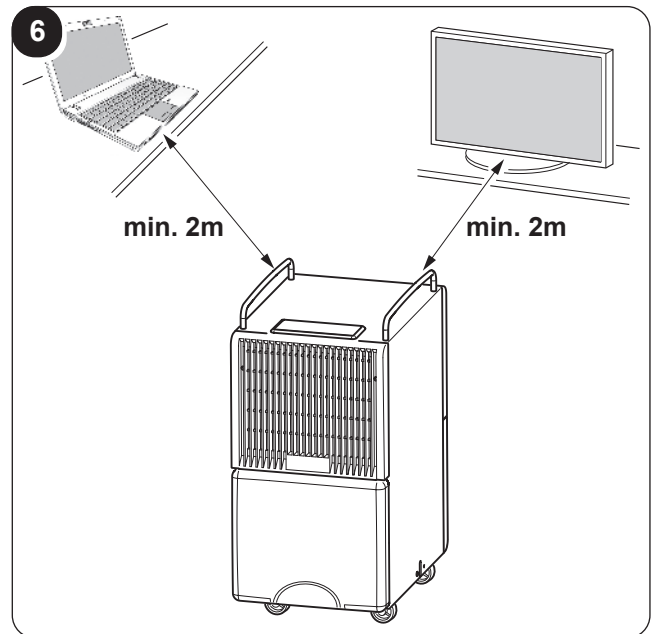
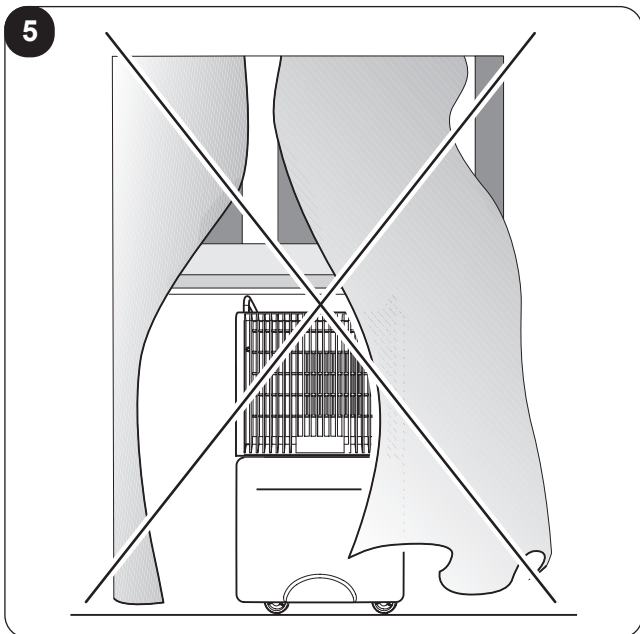
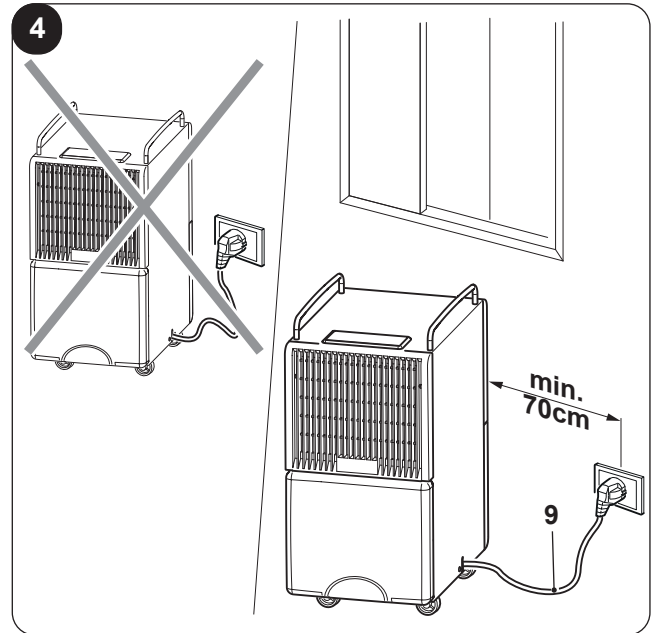
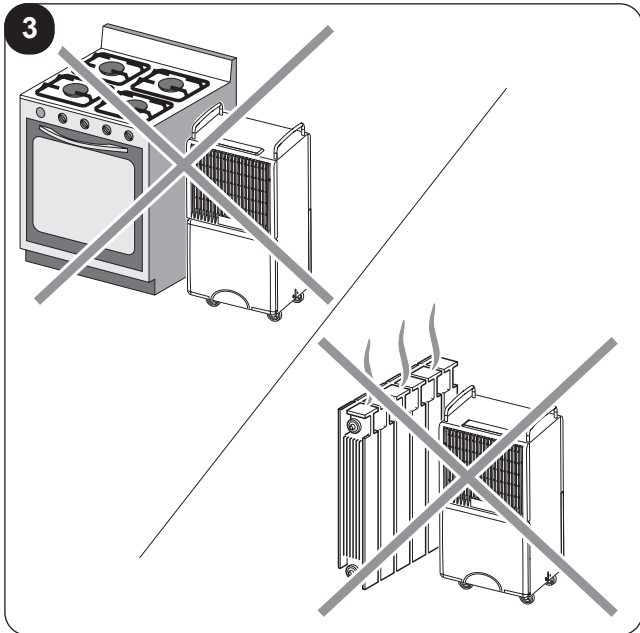
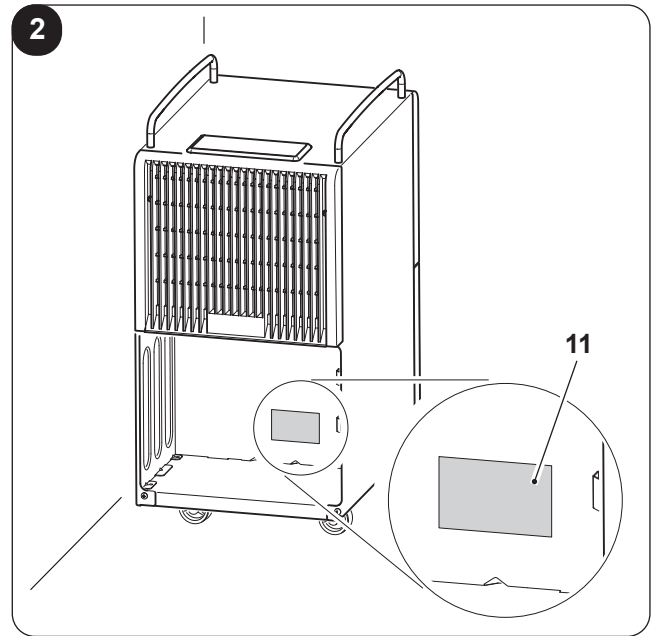
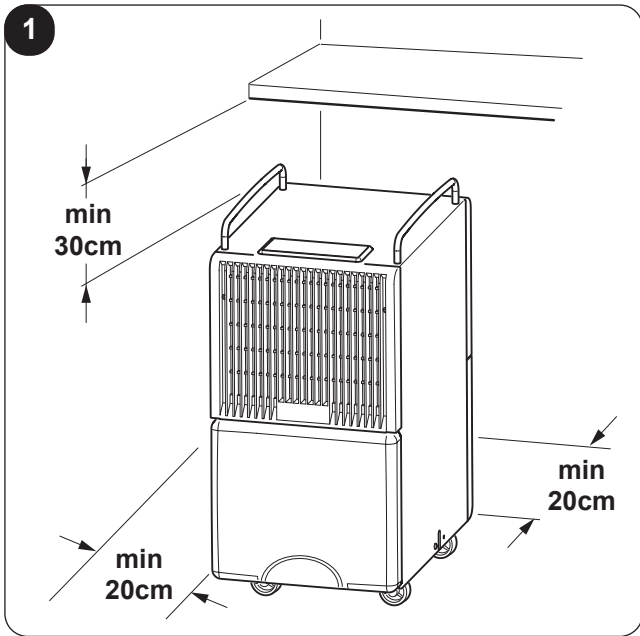

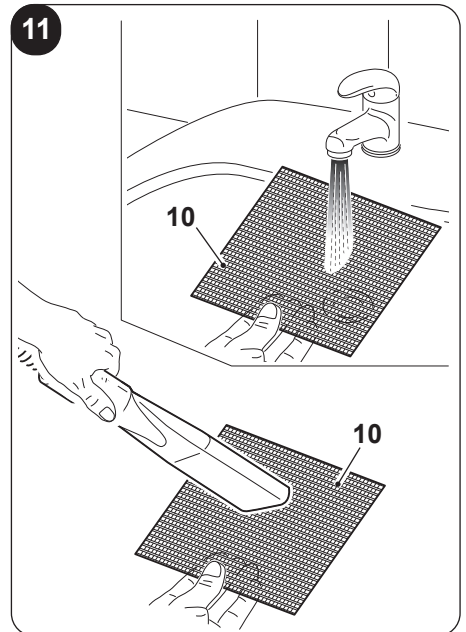
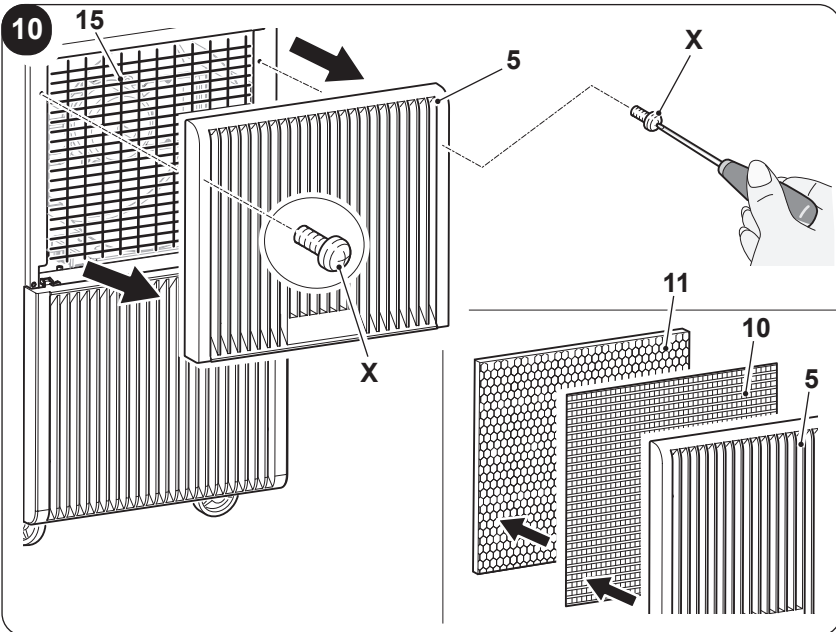
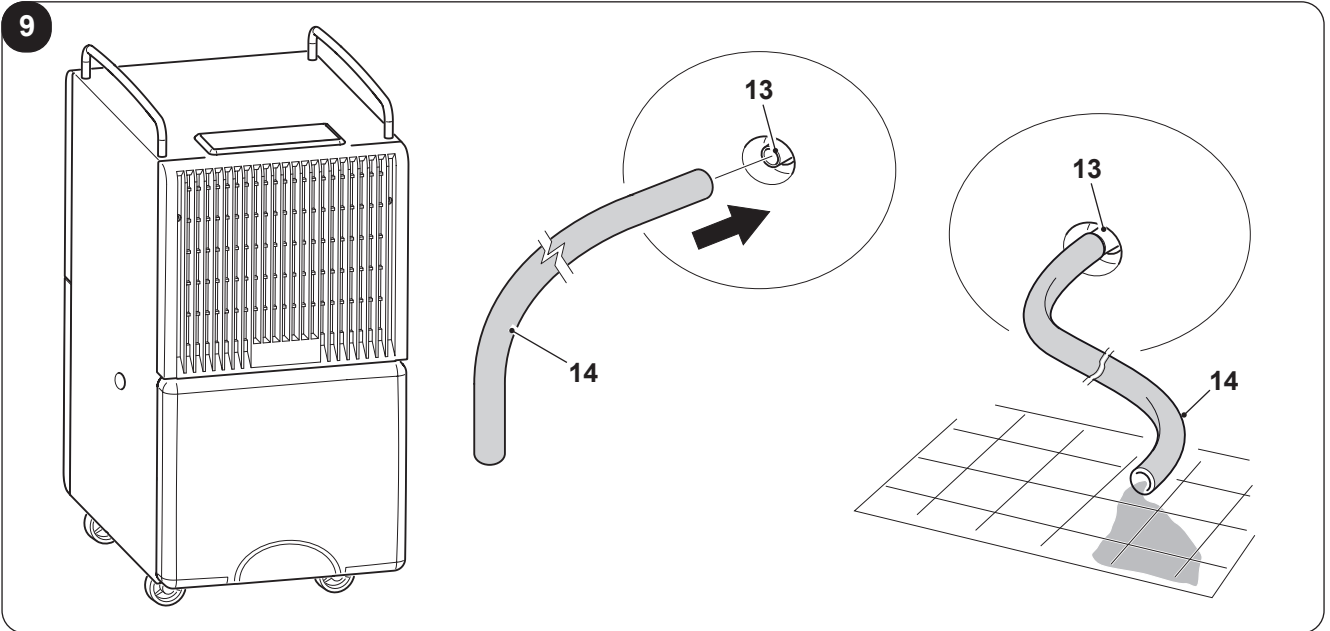
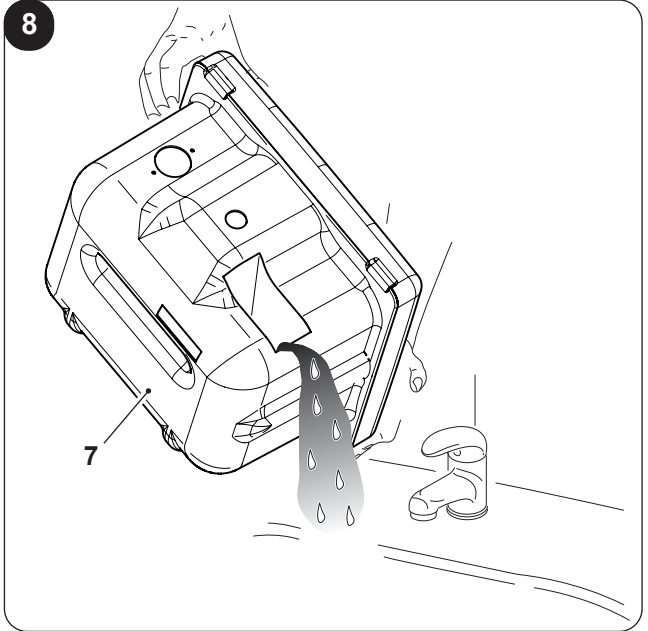
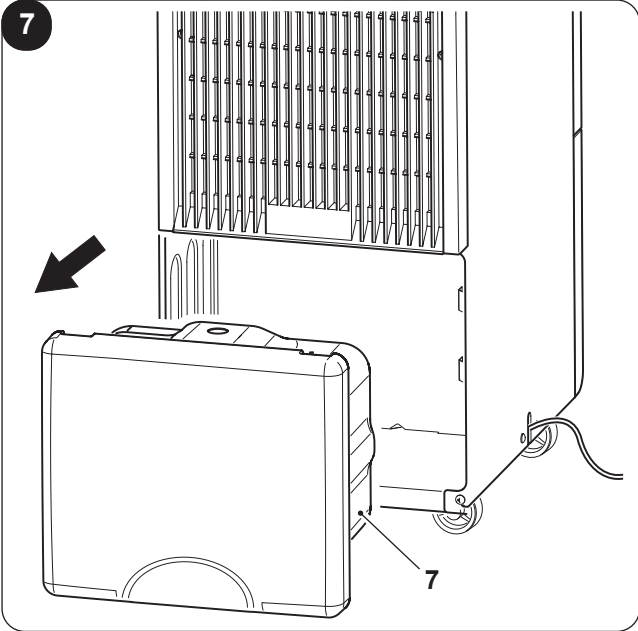



0 - AVERTIZĂRI.....	2
0.1 - INFORMAȚII GENERALE	2
0.2 - SIMBOLURI.....	2
0.2.1 - Pictograme editoriale.....	2
0.3 - AVERTIZĂRI GENERALE	3
0.4 - FOLOSIRE PREVĂZUTĂ.....	5
0.5 - FOLOSIRE NEPREVĂZUTĂ ȘI POTENȚIAL PERICULOASĂ.....	5
0.6 - AVERTIZĂRI PENTRU GAZUL REFRIGERANT R290	6
1 - DESCRIERE APARAT.....	11
1.1 - CARACTERISTICI	11
1.2 - IDENTIFICAREA PĂRȚILOR PRINCIPALE	11
1.3 - INSTALARE APARAT	11
1.4 - PANOU DE CONTROL	12
1.5 - BLACKOUT	14
2 - INSTALARE	14
2.1 - TRANSPORTUL APARATULUI	14
2.2 - AVERTIZĂRI	14
2.3 - CONECTARE ELECTRICĂ.....	15
3 - EVACUARE APĂ.....	15
3.1 - GOLIREA REZERVORULUI	15
3.2 - EVACUARE APĂ ÎN CONTINUU	15
4 - ÎNTREȚINERE ȘI CURĂȚARE.....	16
4.1 - CURĂȚARE.....	16
4.1.a - Curățarea aparatului.....	16
4.2 - CURĂȚAREA FILTRULUI DE AER	16
4.3 - CURĂȚAREA REZERVORULUI	17
5 - DEPOZITAREA APARATULUI	17
6 - DATE TEHNICE	17
7 - PROBLEME ȘI SOLUȚII	18



ELIMINARE

Simbolul de pe produs sau de pe ambalaj indică faptul că produsul nu trebuie considerat deșeu menajer normal, ci trebuie dus la punctul de colectare specializat pentru reciclarea echipamentelor electrice și electronice. Efectuând eliminarea acestui produs în mod corespunzător, contribuiți la evitarea potențialelor consecințe negative pentru mediu și sănătate care ar putea rezulta din eliminarea necorespunzătoare a produsului.

Pentru mai multe informații despre reciclarea acestui produs, contactați oficiul municipal, serviciul local de eliminare a deșeurilor sau magazinul de unde a fost achiziționat produsul.

Această prevedere este valabilă numai în statele membre UE.

IMAGINI

Ilustrațiile sunt grupate în primele pagini ale manualului



0 - AVERTIZĂRI

0.1 - INFORMAȚII GENERALE

În primul rând, dorim să vă mulțumim că ați decis să alegeți un aparat produs de compania noastră.

0.2 - SIMBOLOGIE









Pictogramele prezentate în capitolul următor permit furnizarea rapidă și clară a informațiilor necesare pentru utilizarea corectă a aparatului în condiții de siguranță.

0.2.1 - Pictograme editoriale

	Indică faptul că documentul de față trebuie citit cu atenție înainte de instalarea și/ sau utilizarea aparatului.
	Indică faptul că documentul de față trebuie citit cu atenție înainte de orice operațiune de întreținere și/sau de curățare.
	Indică faptul că pot exista informații suplimentare în manualele anexate.
	Indică faptul că informațiile sunt disponibile în manualul de utilizare sau în manualul de instalare.
	Indică faptul că personalul responsabil cu asistența trebuie să manipuleze aparatul în conformitate cu manualul de instalare.
	Indică faptul că aparatul utilizează refrigerant inflamabil. Dacă agentul frigorific se scurge și este expus la o sursă externă de aprindere, există riscul de incendiu.
	Semnaleză personalului în cauză că operațiunea descrisă prezintă, dacă nu este efectuată cu respectarea normelor de siguranță, riscul de a suferi un șoc electric.
	Semnaleză personalului în cauză că operațiunea descrisă prezintă, dacă nu este efectuată cu respectarea normelor de siguranță, riscul de a suferi daune fizice.
	Semnaleză personalului în cauză că operațiunea descrisă prezintă, dacă nu este efectuată cu respectarea normelor de siguranță, riscul de a suferi arsuri cauzate de contactul cu componente la temperaturi ridicate.
	Paragrafele precedate de acest simbol conțin informații și prescripții foarte importante, în special în ceea ce privește siguranța. Nerespectarea poate duce la: <ul style="list-style-type: none">- pericol pentru securitatea operatorilor- pierderea garanției contractuale- declinarea răspunderii din partea companiei producătoare.
	Marchează acțiuni care nu trebuie făcute sub nicio formă.
	Semnaleză personalului în cauză că acoperirea aparatului este interzisă pentru a preveni supraîncălzirea.

0.3 - AVERTIZĂRI GENERALE

CÂND UTILIZAȚI ECHIPAMENTE ELECTRICE, RESPECTAȚI MEREU PRECAUȚIILE DE SIGURANȚĂ DE BAZĂ PENTRU A REDUCE RISCURILE DE INCENDIU, ȘOCURILE ELECTRICE ȘI VĂTĂMĂRILE PERSOANELOR, INCLUSIV URMĂTOARELE:

-  1. Document rezervat conform legii cu interzicerea reproducerii sau transmiterii către terți fără autorizarea explicită a companiei OLIMPIA SPLENDID.
Aparatele pot suferi actualizări și, prin urmare, pot avea caracteristici diferite de cele prezentate, fără a aduce un prejudiciu textelor cuprinse în acest manual.
-  2. Citiți cu atenție manualul de față înainte de a efectua orice operațiune (instalare, întreținere, utilizare) și respectați cu strictețe ceea ce este descris în respectivele capitole.
-  3. Păstrați această broșură cu grijă pentru orice consultare ulterioară.
4. După îndepărtarea ambalajului, asigurați-vă că aparatul este intact; elementele ambalajului nu trebuie lăsate la îndemâna copiilor deoarece reprezintă surse potențiale de pericol.
5. **COMPANIA PRODUCĂTOARE NU ÎȘI ASUMĂ RESPONSABILITATEA PENTRU DAUNELE CAUZATE PERSOANELOR SAU LUCRURILOR CA URMARE A NERESPECTĂRII NORMELOR CONȚINUTE ÎN MANUALUL DE FAȚĂ.**
6. Compania producătoare își rezervă dreptul de a aduce modificări în orice moment la modelele sale, fără a schimba caracteristicile esențiale descrise în manualul de față.
-  7. Întreținerea aparatelor de dezumidificare a aerului, precum acesta, poate fi periculoasă deoarece în interiorul acestui aparat există un gaz refrigerant sub presiune și componente electrice aflate sub tensiune.
Prin urmare, toate intervențiile de întreținere (cu excepția curățării filtrelor) trebuie efectuate numai de către personal autorizat și calificat.
8. Instalările efectuate fără respectarea avertismentelor furnizate în manualul de față și utilizarea fără respectarea limitelor de temperatură prescrise vor anula garanția.
9. Întreținerea ordinară a filtrelor, curățarea generală externă pot fi efectuate și de către utilizator, deoarece acestea nu implică operațiuni dificile sau periculoase.
10. În timpul montării și pentru fiecare operațiune de întreținere, este necesar să se respecte precauțiile menționate în manualul de față și pe etichetele aplicate pe interior sau pe aparat, precum și să se ia toate măsurile de precauție sugerate de bunul simț și de Reglementările de siguranță în vigoare la locul de instalare.
-  11. În cazul în care înlocuiți componentele, utilizați numai piese de schimb originale OLIMPIA SPLENDID.
-  12. Dacă aparatul rămâne nefolosit o perioadă îndelungată sau în camera cu aer condiționat nu se află nimeni, pentru a evita accidentele, este indicat să deconectați sursa de alimentare electrică.
-  13. Nu utilizați detergenți lichizi sau corozivi pentru curățarea aparatului, nu pulverizați apă sau alte lichide pe aparat deoarece acestea ar putea deteriora componentele din plastic sau ar putea chiar provoca șocuri electrice.
-  14. Nu udați aparatul.
Se pot cauza scurtcircuite sau incendii.
Nu scufundați aparatul în apă sau alte lichide.
-  15. În cazul unor anomalii de funcționare (de exemplu: zgomot anormal, miros neplăcut, fum, creștere anormală a temperaturii, scurgeri electrice, etc.) opriți imediat aparatul și deconectați ștecherul de la priză.
În caz de reparații, contactați numai centrele de asistență tehnică autorizate de producător și solicitați utilizarea de piese de schimb originale. Nerespectarea indicațiilor de mai sus poate compromite siguranța aparatului.
16. Nu lăsați aparatul în funcțiune dacă există uși sau ferestre deschise.



17. Nu deconectați ștecherul în timpul funcționării. Risc de incendiu sau șocuri electrice.
18. Nu așezați obiecte grele sau calde pe aparat.
Nu vă așezați și nu vă urcați pe aparat.
19. Înainte de conectarea electrică a aparatului, asigurați-vă că datele plăcuței corespund cu cele ale rețelei de distribuție electrică. Priza de curent trebuie să fie legată la pământ. Plăcuța (T) este situată în interiorul aparatului, vizibilă doar dacă se extrage bidonul (Fig.2).
20. Instalați aparatul conform instrucțiunilor producătorului. Instalarea incorectă poate cauza daune persoanelor, animalelor sau lucrurilor față de care producătorul nu poate fi considerat responsabil.



21. Nu utilizați aparatul într-o zonă închisă, cum ar fi într-un dulap, deoarece ar putea provoca un incendiu.
22. În caz de incompatibilitate între priză și ștecherul aparatului, solicitați înlocuirea prizei cu alta de tip adecvat de către personal calificat profesional care să se asigure că secțiunea cablurilor prizei este adecvată pentru puterea absorbită de aparat. În general, utilizarea adaptoarelor și/sau prelungitoarelor nu este recomandată; dacă nu se poate evita utilizarea acestora, trebuie să se respecte normele de siguranță în vigoare și intensitatea curentului (A) nu trebuie să fie mai mică decât intensitatea maximă a aparatului.
23. Acest aparat NU este conceput pentru a funcționa prin intermediul unui temporizator extern sau cu un sistem separat de telecomandă.
24. Folosiți mereu aparatul numai în poziție verticală.
25. Nu blocați în niciun fel grilajele de intrare și evacuare a aerului.
26. Nu introduceți obiecte străine în grilajele de intrare și evacuare a aerului, deoarece există riscul de șocuri electrice, incendiu sau deteriorare a aparatului.
27. Nu utilizați aparatul:
 - cu mâinile ude sau umede;
 - cu picioarele goale.
28. Nu trageți de cablul de alimentare sau de aparat pentru a scoate ștecherul din priză.
29. Nu utilizați aparatul sub lumina directă a soarelui sau lângă surse de căldură, cum ar fi soba, caloriferul sau radiatorul (Fig.3)
30. Nu utilizați aparatul în apropierea aparatelor cu gaz (Fig.3)
31. Nu utilizați aparatul în apropierea perdelelor, deoarece materialul ar putea fi aspirat în prizele de aer (Fig. 5).
32. Așezați întotdeauna aparatul pe o suprafață stabilă, plană și netedă.
33. Lăsați cel puțin 20cm de spațiu liber pe părțile laterale și în spatele aparatului și lăsați cel puțin 30cm de spațiu liber deasupra aparatului (Fig.1).
34. Nu așezați aparatul în apropierea unei prize electrice (Fig.4).
35. Accesul la priză trebuie să fie simplu, astfel încât ștecherul să poată fi deconectat cu ușurință în caz de urgență.
36. Nu manipulați ștecherul cu mâinile ude.
37. Nu îndoiți excesiv, nu răsuciți, nu trageți și nu deteriorați cablul de alimentare.
38. Nu întindeți cablul de alimentare sub covoare, păături sau ghidaje. Aranjați cablul în zone fără trafic pentru a evita împiedicarea.
39. Deconectați cablul când aparatul nu este utilizat pentru o perioadă lungă de timp și/sau când nimeni nu este acasă.
40. Nu utilizați aparatul în aer liber sau pe suprafețe umede. Evitați vărsarea de lichide pe aparat. Nu utilizați aparatul lângă chiuvete sau robinete.
41. Nu înclinați aparatul pe nicio latură deoarece apa care eventual se scurge l-ar putea deteriora.
 - 41a. Aruncați apa care s-a acumulat în rezervor.
Dacă este instalat, furtunul de scurgere trebuie să fie orientat în jos pentru a garanta că apa de condens este evacuată continuu.
42. Curățați aparatul cu o cârpă umedă; nu utilizați produse sau materiale abrazive. Pentru curățarea filtrelor, consultați paragraful corespunzător.

43. Cea mai frecventă cauză a supraîncălzirii este depunerea de praf sau puf în aparat. Îndepărtați în mod regulat aceste acumulări prin deconectarea aparatului de la priză și aspirând grilajele.
 44. Nu utilizați aparatul în medii cu schimbări semnificative de temperatură, deoarece în interiorul acestuia se poate forma condens.
 45. Instalați aparatul la cel puțin 2 metri distanță față de alte aparate electronice (TV, radio, computer, dvd, etc.) pentru a evita interferențele (Fig.6).
 46. Nu utilizați aparatul dacă în încăperea a fost pulverizat recent insecticid pe bază de gaz sau dacă există dispozitive de aromaterapie, vapori chimici sau reziduuri uleioase.
 47. Nu utilizați aparatul fără filtrele poziționate corect.
 48. Demontarea, repararea sau transformarea de către o persoană neautorizată ar putea cauza daune grave și anula garanția producătorului.
 49. Nu utilizați aparatul în caz de defecțiune sau funcționare defectuoasă, în cazul în care cablul sau ștecherul sunt deteriorate sau dacă a fost scăpat sau deteriorat în vreun fel. Opriti aparatul, deconectați ștecherul de la priză și efectuați verificarea din partea unui personal calificat profesional.
 50. Nu demontați și nu faceți nicio modificare la aparat.
 51. În caz de scurgeri de gaz de la alte aparaturi, aerisiți bine încăperea înainte de a utiliza aparatul.
 52. Utilizați aparatul în medii cu o temperatură cuprinsă între 5°C și 35°C.
 53. Repararea pe cont propriu a aparatului este extrem de periculoasă.
 54. Dacă decideți să nu mai utilizați un aparat de acest tip, vă recomandăm să îl scoateți din uz prin tăierea cablului de alimentare, după ce ați scos ștecherul din priză. De asemenea, se recomandă să se transforme în elemente inofensive acele părți ale aparatului care ar putea constitui un pericol, în special pentru copiii care ar putea folosi aparatul scos din uz pentru a se juca.
 55. Nu lăsați aparatul expus la agenți atmosferici (ploaie, soare etc.).
 56. Nu utilizați aparatul în imediata apropiere a căzii, a dușului sau piscinei.
- Siguranță fuzibilă: 3.15 A



0.4 - FOLOSIRE PREVĂZUTĂ

- Aparatul trebuie să fie utilizat exclusiv ca ventilator sau ca dezumidificator, cu unicul scop de a face confortabilă temperatura încăperii în care vă aflați.
- Acest aparat este destinat numai pentru uz casnic sau de aceeași natură.
- Folosirea necorespunzătoare a aparatului implicând orice daune cauzate persoanelor, lucrurilor sau animalelor exonerează OLIMPIA SPLENDID de orice răspundere.

0.5 - FOLOSIRE NEPREVĂZUTĂ ȘI POTENȚIAL PERICULOASĂ

- Dezumidificatoarele nu trebuie să fie instalate în medii cu prezență de gaze inflamabile, gaze explozive, în medii foarte umede (spălătorii, sere, etc.), sau în încăperi în care există alte utilaje care generează căldură puternică, în apropiere de o sursă de apă sărată sau apă sulfuroasă.





- NU folosiți gaz, benzină sau alte lichide inflamabile în apropierea aparatului.



Acest produs trebuie utilizat numai în conformitate cu specificațiile indicate în manualul de față. Orice utilizare diferită de cea specificată poate cauza vătămări grave. COMPANIA PRODUCĂTOARE NU ÎȘI ASUMĂ RESPONSABILITATEA PENTRU DAUNELE CAUZATE PERSOANELOR SAU LUCRURILOR CA URMARE A NERESPECTĂRII NORMELOR CONȚINUTE ÎN MANUALUL DE FAȚĂ.

0.6 - AVERTIZĂRI PENTRU GAZUL REFRIGERANT R290

1. APARATUL CONȚINE GAZ R290 (CLASA DE INFLAMABILITATE A3)
2. APARATUL TREBUIE DEPOZITAT ÎNTR-O ÎNCĂPERE BINE VENTILATĂ, UNDE DIMENSIUNEA ÎNCĂPERII CORESPUNDE MĂSURILOR SPECIFICATE PENTRU UTILIZAREA APARATULUI.
3. APARATUL TREBUIE SĂ FIE INSTALAT, UTILIZAT ȘI CONSERVAT ÎNTR-O ÎNCĂPERE CU O SUPRAFAȚĂ A PODELEI MAI MARE DE 4m².
4. ACEST APARAT CONȚINE O CANTITATE DE GAZ REFRIGERANT R290 EGALĂ CU CEA INDICATĂ PE ETICHETA DATE DE PE APARAT.
5. APARATUL TREBUIE DEPOZITAT ÎNTR-O ÎNCĂPERE ÎN CARE SĂ NU EXISTE SURSE DE APRINDERE CARE FUNCȚIONEAZĂ CONTINUU (DE EXEMPLU: FLĂCĂRI DESCHISE, APARATE CU GAZ SAU ÎNCĂLZITOARE ELECTRICE).
6. Nu perforați și nu ardeți.
7. Rețineți că refrigeranții pot fi inodori.
8. R290 este un refrigerant care respectă directivele europene de mediu. Nu perforați nicio parte a circuitului refrigerantului.
9. Nu utilizați mijloace pentru accelerarea procesului de dezghețare sau pentru curățare, cu excepția celor recomandate de producător.
10. Pentru dezghețarea și curățarea aparatului, nu folosiți alte instrumente decât cele recomandate de producător.
11. Dacă aparatul este instalat, utilizat sau conservat într-o zonă neaerisită, încăperea trebuie proiectată astfel încât să prevină acumularea de scurgeri de refrigerant din cauza radiatoarelor electrice, a sobelor sau a altor surse de aprindere.
12. Respectați normele naționale privind gazul.
13. Păstrați orificiile de ventilație neblocați.
14. Aparatul trebuie depozitat astfel încât să se evite daunele mecanice.
15. Orice persoană care lucrează pe sau în interiorul unui circuit refrigerant trebuie să dețină un certificat valabil care să ateste competența acelei persoane de a manipula refrigeranții în siguranță, în conformitate cu o specificație de evaluare recunoscută la nivel de sector.
16.  Întreținerea trebuie efectuată numai conform recomandărilor producătorului aparatului. Operațiunile de întreținere și reparație care necesită asistența unui alt personal specializat trebuie efectuate sub supravegherea unei persoane competente în materie de utilizare a refrigeranților inflamabili.
17. TRANSPORTUL ECHIPAMENTELOR CARE CONȚIN REFRIGERANȚI INFLAMABILI
Consultați reglementările privind transportul.
18. MARCAREA ECHIPAMENTELOR CU SIMBOLURI
Consultați reglementările locale.
19. ELIMINAREA ECHIPAMENTELOR CARE UTILIZEAZĂ REFRIGERANȚI INFLAMABILI
Consultați reglementările naționale.
20. DEPOZITAREA ECHIPAMENTELOR/DISPOZITIVELOR
Depozitarea echipamentului trebuie să respecte instrucțiunile producătorului.
21. DEPOZITAREA ECHIPAMENTULUI AMBALAT (NEVÂNDUT)
Ambalajul trebuie construit astfel încât deteriorarea mecanică a echipamentului din interiorul acestuia să nu provoace o pierdere de refrigerant.
Numărul maxim de părți ale echipamentului care pot fi depozitate împreună este indicat de reglementările locale.
22.  INFORMAȚII PRIVIND ÎNTREȚINEREA
 - a) Controale ale zonei
Înainte de a începe să efectuați operațiuni la sistemele care conțin refrigeranți inflamabili, trebuie efectuate controale de siguranță pentru a vă asigura că riscul de aprindere este minim. Respectați următoarele măsuri de precauție pentru a efectua orice operațiuni de reparație la sistemul refrigerant înainte de a-l folosi.
 - b) Procedura de lucru
Lucrările trebuie efectuate sub control pentru a minimiza riscul prezenței de gaz sau vapori inflamabili în timpul executării acestora.

- c) Zona de lucru generală
Tot personalul responsabil de întreținere și ceilalți operatori prezenți în zona de lucru trebuie să fie instruiți cu privire la natura lucrărilor în curs. Evitați să lucrați în spații limitate. Zona din jurul zonei de lucru trebuie să fie o zonă secționată. Asigurați-vă că zona este sigură datorită controlului materialului inflamabil.
- d) Verificarea prezenței refrigerantului
Zona trebuie controlată utilizând un detector de refrigerant adecvat înainte și în timpul lucrărilor pentru a vă asigura că operatorul este conștient de prezența atmosferelor potențial inflamabile. Asigurați-vă că echipamentul pentru detectarea scurgerilor este adecvat pentru folosirea cu refrigeranți inflamabili, respectiv că nu produce scântei, este etanșat corespunzător sau intrinsec sigur.
- e) Prezența stingătoarelor de incendiu
În cazul în care trebuie efectuată orice lucrare la cald asupra echipamentului de refrigerare sau asupra oricărei părți asociate cu acesta, trebuie să fie disponibil echipamentul adecvat antiincendiu. Păstrați întotdeauna un stingător cu pulbere uscată sau CO₂ lângă zona de încărcare.
- f) Absența surselor inflamabile
Toți operatorii care efectuează lucrări la sistemul de refrigerare care implică expunerea unei țevi care conține sau a conținut refrigerant inflamabil nu trebuie să utilizeze sursele inflamabile astfel încât să cauzeze un incendiu sau o explozie.
Toate sursele inflamabile posibile, inclusiv consumul de țigări, trebuie ținute suficient de departe de locul de instalare, reparare, îndepărtare și eliminare când refrigerantul inflamabil ar putea fi eliberat în spațiul înconjurător.
Înainte de începerea lucrărilor, zona din jurul echipamentului trebuie examinată pentru a vă asigura că nu există elemente inflamabile sau riscuri de aprindere.
Utilizați semnalizare antifum.
- g) Zonă ventilată
Asigurați-vă că zona de instalare este în aer liber sau ventilată adecvat înainte de a porni sistemul sau de a efectua orice lucrare la cald. Gradul de ventilație trebuie să fie prezent pe toată perioada în care se efectuează lucrarea.
Ventilația trebuie să poată dispersa în siguranță orice refrigerant eliberat și, de preferință, să-l scoată în exterior în atmosferă.
- h) Controale pe echipamentul de refrigerare
Atunci când componentele electrice sunt înlocuite, acestea trebuie să fie adecvate pentru folosire și să respecte specificațiile indicate.
Instrucțiunile producătorului privind întreținerea și asistența trebuie întotdeauna respectate. Dacă aveți îndoieli, consultați serviciul tehnic al producătorului pentru asistență.
Următoarele controale trebuie efectuate pe instalații care utilizează refrigeranți inflamabili: controlați dacă dimensiunea încărcăturii corespunde dimensiunilor încăperii în care sunt instalate părțile care conțin refrigerant; dacă sistemul și orificiile de ventilație funcționează corect și să nu fie blocate; dacă utilizați un circuit refrigerant, verificați prezența refrigerantului în circuitul secundar; dacă marcajul aplicat pe aparat este încă vizibil și lizibil.
Marcajele și semnalizările care nu pot fi citite trebuie să fie corectate; dacă furtunile și componentele de refrigerare sunt instalate într-o poziție în care este puțin probabil să fie expuse la orice substanță care ar putea coroda componentele care conțin refrigerant, cu excepția cazului în care aceste componente sunt realizate dintr-un material intrinsec rezistent la coroziune sau dacă sunt protejate corespunzător împotriva acesteia.
- i) Controale pe aparatele electrice
Reparația și întreținerea componentelor electrice trebuie să includă controale inițiale de siguranță și proceduri de inspecție a componentelor.
În cazul unei defecțiuni care ar putea compromite siguranța, nu alimentați electric circuitul până când defecțiunea nu a fost rezolvată în mod adecvat. Utilizați o soluție temporară adecvată dacă defecțiunea nu poate fi rezolvată imediat și funcționarea trebuie să continue. Această situație trebuie raportată proprietarului echipamentului pentru ca toate părțile să fie informate.

Controalele inițiale de siguranță includ: controlul condensatoarelor ca să fie descărcate: acest control trebuie efectuat în regim de siguranță pentru a evita scânteile; controlul componentelor electrice și cablurilor sub tensiune ca să nu fie expuse în timpul încărcării, resetării sau epurării sistemului; verificați continuitatea conexiunii de legare la pământ.

23. REPARARE COMPONENTE SIGILATE

a) În timpul reparării componentelor sigilate, toate sursele de alimentare electrică trebuie deconectate de la echipamentul pe care trebuie să se lucreze înainte de a îndepărta orice capac sigilat, etc. În cazul în care este absolut necesar să existe alimentare electrică pe echipament în timpul reparării, un dispozitiv de detectare a scurgerilor care să funcționeze permanent trebuie poziționat în punctul cel mai critic pentru a alerta operatorul cu privire la o situație potențial periculoasă.

b) Acordați o atenție deosebită următoarelor indicații pentru a vă asigura că nu există o modificare a capacului într-un mod care să afecteze nivelul de siguranță atunci când se lucrează la componentele electrice.

Acestea includ deteriorarea cablurilor, numărul excesiv de conexiuni, terminale neconforme cu specificațiile originale, deteriorarea garniturilor, montarea necorespunzătoare a presetupelor, etc.

Asigurați-vă că echipamentul este montat în siguranță.

Asigurați-vă că garniturile sau materialele de etanșare nu sunt deteriorate în așa fel încât să nu mai poată împiedica pătrunderea atmosferelor inflamabile. Piese de schimb trebuie să respecte specificațiile producătorului.



Utilizarea sigilantului siliconic ar putea afecta eficacitatea anumitor tipuri de sisteme de detectare a pierderilor. Componentele intrinsec sigure nu trebuie să fie izolate înainte de a lucra pe acestea.

24. REPARAREA COMPONENTELOR INTRINSEC SIGURE

Nu aplicați nicio sarcină inductivă și capacitativă permanentă pe circuit fără a vă asigura că nu depășește tensiunea și curentul maxim admise pentru echipamentul utilizat. Componentele intrinsec sigure sunt singurele pe care se poate opera sub tensiune în prezența unei atmosfere inflamabile. Sistemul de testare trebuie să fie la amperajul corect. Înlocuiți componentele numai cu piese de schimb indicate de producător. Alte părți decât cele indicate ar putea cauza aprinderea refrigerantului în atmosferă după o scurgere.

25. CABLARE

Controlați uzura, coroziunea, presiunea excesivă, vibrațiile, marginile ascuțite sau orice alte efecte ambientale negative ale cablajului. Pe parcursul controlului, țineți cont și de efectele îmbătrânirii sau ale vibrației constante cauzate de elemente precum compresoarele sau ventilatoarele.

26. DETECTAREA REFRIGERANȚILOR INFLAMABILI

Este complet exclusă utilizarea surselor potențiale de aprindere pentru a detecta scurgerile de refrigerant. Nu utilizați flăcări de sudură (sau orice alt sistem de detectare care utilizează o flacără deschisă).

27. METODE DE DETECTARE SCURGERI

Următoarele metode de detectare a scurgerilor sunt considerate acceptabile pentru sistemele care conțin refrigeranți inflamabili.

Utilizați detectoare de scurgeri electronice pentru refrigeranți inflamabili, chiar dacă sensibilitatea poate să nu fie adecvată sau ar putea fi necesar să fie recalibrate. (Echipamentul de detectare trebuie calibrat într-o zonă în care nu există refrigerant.)

Asigurați-vă că detectorul nu este o sursă potențială de aprindere și că este potrivit pentru refrigerantul utilizat. Echipamentul de detectare a scurgerilor trebuie setat la un procent de LFL al refrigerantului și trebuie calibrat în funcție de refrigerantul utilizat și procentul corespunzător de gaz (maximum 25%) este confirmat. Fluidele de detectare a scurgerilor pot fi utilizate cu majoritatea refrigeranților, dar trebuie evitată utilizarea detergenților care conțin clor, deoarece clorul ar putea reacționa cu refrigerantul și coroda țevile de cupru.

Dacă se suspectează o scurgere, toate flăcările deschise trebuie îndepărtate/stinse. Dacă se detectează o scurgere de refrigerant care necesită sudare, recuperați tot refrigerantul din sistem sau izolați-l (prin intermediul supapelor de interceptare) într-o parte a sistemului departe de scurgere. Prin urmare, azotul fără oxigen (OFN) trebuie eliberat în sistem înainte și în timpul procesului de sudare.

28. ÎNDEPĂRTARE ȘI GOLIRE

Utilizați proceduri convenționale atunci când lucrați pe circuitul refrigerant pentru a efectua reparații sau din orice alt motiv. În ciuda acestui fapt, este important să fie respectate cele mai bune practici deoarece trebuie luată în considerare inflamabilitatea. Respectați următoarea procedură:

- Îndepărtați refrigerantul;
- Epurați circuitul cu gaz inert;
- Goliți;
- Epurați din nou cu gaz inert;
- Deschideți circuitul prin tăiere sau sudare.

Încărcarea cu refrigerant trebuie restabilită în cilindrii de recuperare corespunzători. Curățați sistemul cu OFN pentru ca aparatul să fie sigur. Poate fi necesar să repetați această procedură de mai multe ori. Nu folosiți aer comprimat sau oxigen pentru această operațiune.

Curățarea trebuie finalizată prin umplerea vidului din sistem cu OFN și continuând umplerea acestuia până la atingerea presiunii de lucru, apoi dispersând OFN în atmosferă și, în final, readucând sistemul la starea de vid. Repetați procesul până când nu mai rămâne refrigerant în interiorul sistemului. Când se utilizează ultima încărcare OFN, sistemul trebuie adus la presiunea atmosferică pentru a putea fi utilizat. Această operațiune este absolut vitală dacă este necesar să se efectueze operațiuni de sudare pe țevi.

Asigurați-vă că evacuarea pompei de vid nu este aproape de nicio sursă de aprindere și că ventilația este disponibilă.

29. PROCEDURI DE ÎNCĂRCARE

În plus față de procedurile convenționale de încărcare, respectați următoarele cerințe.

Asigurați-vă că nu are loc contaminarea diferiților refrigeranți la încărcarea echipamentului. Țevile trebuie să fie cât mai scurte posibil pentru a reduce la minim cantitatea de refrigerant din interiorul acestora.

Cilindrii trebuie ținute în poziție verticală.

Asigurați-vă că sistemul de refrigerare este împământat înainte de a-l încărca cu refrigerant.

Etichetați sistemul odată încărcat (dacă nu a fost deja făcut).

Acordați o atenție maximă pentru a nu supraîncărca sistemul de refrigerare. Testați presiunea cu OFN înainte de a reîncărca sistemul. Efectuați testul de scurgere al sistemului la sfârșitul sarcinii, dar înainte de punerea în funcțiune. Trebuie efectuat un alt test de scurgere înainte de a părăsi locul de instalare.

30. SCOATEREA DIN FUNCȚIUNE

Înainte de a efectua această procedură, este esențial ca tehnicianul să fie familiarizat cu echipamentul și cu toate componentele acestuia.

Recuperarea în siguranță a tuturor refrigeranților este considerată o bună practică.

Înainte de a efectua această operațiune, prelevați o probă de ulei și de refrigerant în caz că este necesară o analiză înainte de a utiliza din nou refrigerantul recuperat. Este esențial ca energia electrică să fie disponibilă înainte de a începe această procedură.

- a) Familiarizarea cu echipamentul și cu funcționarea acestuia.
- b) Izolarea electrică a sistemului.
- c) Înainte de a efectua această procedură, asigurați-vă că:
 - Echipamentul mecanic de manipulare este disponibil, dacă este necesar, pentru manipularea cilindrilor de refrigerant;
 - Toate dispozitivele de protecție sunt disponibile și utilizate corect;
 - Procesul de recuperare este întotdeauna controlat de către o persoană competentă;
 - Echipamentul de recuperare și cilindrii respectă standardele corespunzătoare.

- d) Goliți sistemul de refrigerant dacă este posibil.
- e) Dacă nu se poate obține o condiție de vid, utilizați un colector astfel încât refrigerantul să poată fi îndepărtat din diferitele părți ale sistemului.
- f) Asigurați-vă că cilindrul este poziționat pe cântare înainte de a efectua recuperarea.
- g) Porniți mașina de recuperare și procedați în conformitate cu instrucțiunile producătorului.
- h) Nu supraîncărcați cilindrii. (Nu mai mult de 80% din volumul de încărcare al lichidului).
- i) Nu depășiți presiunea maximă de lucru a cilindrilor, nici măcar temporar.
- j) Când cilindrii au fost umpluți corect și procesul a fost finalizat, asigurați-vă că cilindrii și echipamentul sunt îndepărtate imediat de la locul de instalare și că toate supapele de izolare ale acestuia sunt închise.
- k) Refrigerantul recuperat nu trebuie încărcat într-un alt sistem de refrigerare decât dacă a fost curățat și controlat.

31. ETICHETARE

Echipamentul trebuie să fie etichetat indicând faptul că a fost scos din funcțiune și golit de refrigerant. Datați și semnați eticheta. Asigurați-vă că pe echipament există etichete care indică faptul că acesta conține refrigerant inflamabil.

32. RECUPERARE

Când scoateți refrigerantul dintr-un sistem, fie pentru întreținere, fie pentru scoaterea din funcțiune, eliminarea tuturor refrigeranților în siguranță este considerată o bună practică. Când transferați refrigerantul în cilindri, asigurați-vă că sunt utilizați numai cilindri adecvați pentru recuperarea refrigerantului.

Asigurați-vă că este disponibil un număr corect de cilindri pentru a stoca încărcătura totală a sistemului.

Toți cilindrii care urmează să fie utilizați sunt proiectați pentru refrigerantul recuperat și etichetați pentru acesta (respectiv cilindri speciali pentru recuperarea refrigerantului).

Cilindrii trebuie echipați cu o supapă de evacuare a presiunii și supape de interceptare aferente în perfectă stare de funcționare.

Cilindrii de recuperare goi trebuie puși în vid și, dacă este posibil, răciți înainte de recuperare. Echipamentul de recuperare trebuie să fie perfect funcțional și să includă un set de instrucțiuni la îndemână și adecvate pentru recuperarea refrigeranților inflamabili.

În plus, trebuie să fie disponibil și perfect funcțional un grup de cântare calibrate.

Țevile trebuie să fie echipate cu racorduri ermetice cu deconectare în perfectă stare.

Înainte de a utiliza mașina de recuperare, verificați dacă este într-o stare de funcționare satisfăcătoare, dacă a fost întreținută corespunzător și dacă toate componentele electrice asociate sunt sigilate pentru a preveni aprinderea în cazul în care se eliberează refrigerant. Consultați producătorul dacă aveți dubii.

Refrigerantul recuperat trebuie returnat la furnizor în cilindrul de recuperare corect și cu Nota de Transfer Deșeuri corespunzătoare.

Nu amestecați refrigeranți în unitățile de recuperare și în special în cilindri.

În cazul în care compresoarele sau uleiurile compresoarelor trebuie îndepărtate, asigurați-vă că au fost golite la un nivel acceptabil pentru a vă asigura că refrigerantul inflamabil nu rămâne în interiorul lubrifianului.

Procesul de golire trebuie efectuat înainte de returnarea compresorului la furnizori.

Utilizați numai sisteme de încălzire electrice pe corpul compresorului pentru a accelera acest proces.

Îndepărtați în siguranță uleiul dintr-un sistem.

1 - DESCRIERE APARAT

1.1 - CARACTERISTICI

Aparatul este împachetat individual în ambalaje de carton.

 **Păstrați ambalajul în poziție verticală.**

Dezumidificatorul îndepărtează energic umezeala din aer, scade umiditatea din încăperea și menține mediul interior uscat și confortabil.

Puteți selecta nivelul de umiditate dorit prin intermediul umidistatului digital.

Temporizatorul poate fi folosit pentru a seta pornirea și oprirea automată a aparatului.

1.2 - IDENTIFICAREA PĂRȚILOR PRINCIPALE

- | | | |
|------------------------|-----------------------------|---|
| 1. Carcasă frontală | 6. Carcasă posterioară | 12. Manual instrucțiuni |
| 2. Grilaj evacuare aer | 7. Rezervor apă | 13. Racord evacuare condens |
| 3. Mâner | 8. Roți | 14. Furtun evacuare condens în continuu |
| 4. Panou de comandă | 9. Cablu de alimentare | 15. Grilaj metalic |
| 5. Grilaj intrare aer | 10. Filtru | |
| | 11. Filtru cu cărbune activ | |

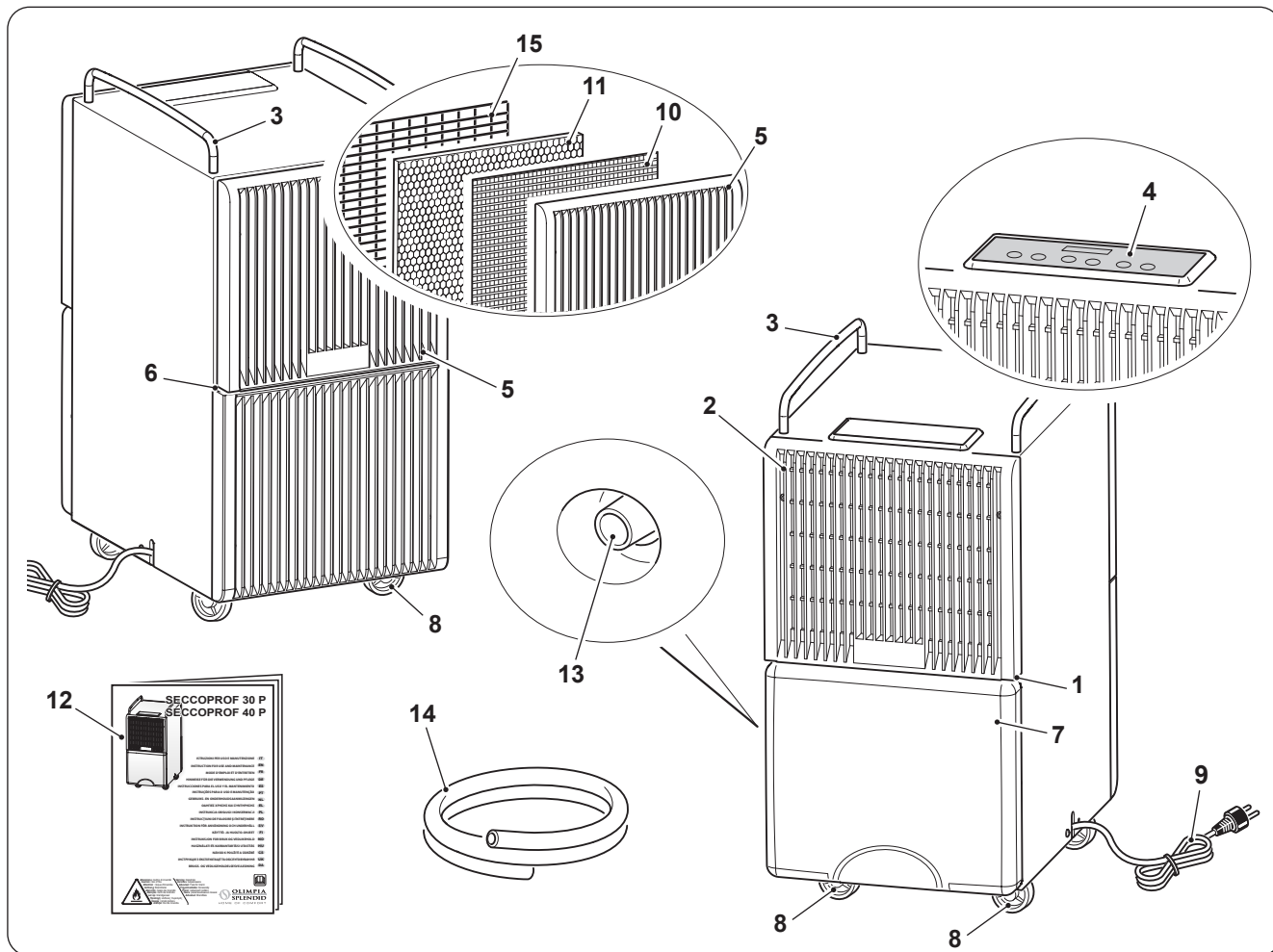

1.3 - INSTALARE APARAT

- După îndepărtarea ambalajului, asigurați-vă că aparatul este intact; dacă aveți îndoieli, nu îl utilizați și contactați personalul calificat profesional.
- Instalați aparatul pe o podea rigidă și nivelată și păstrați încăperea aerisită.
- Amplasați aparatul într-un mediu corespunzător. Asigurați-vă că fluxul de aer nu este obstrucționat de perdele sau alte obiecte (figura 5).

- Lăsați cel puțin 20cm de spațiu liber pe părțile laterale și în spatele aparatului și lăsați cel puțin 30cm de spațiu liber deasupra aparatului (figura 1).
- Scoateți rezervorul (7) și desfășurați cablul de alimentare (9).
- Repoziționați **în mod corect** rezervorul (7) în aparat.
- Introduceți ștecherul în priză de curent; aparatul emite un „beep” sonor.

1.4 - PANOUL DE CONTROL

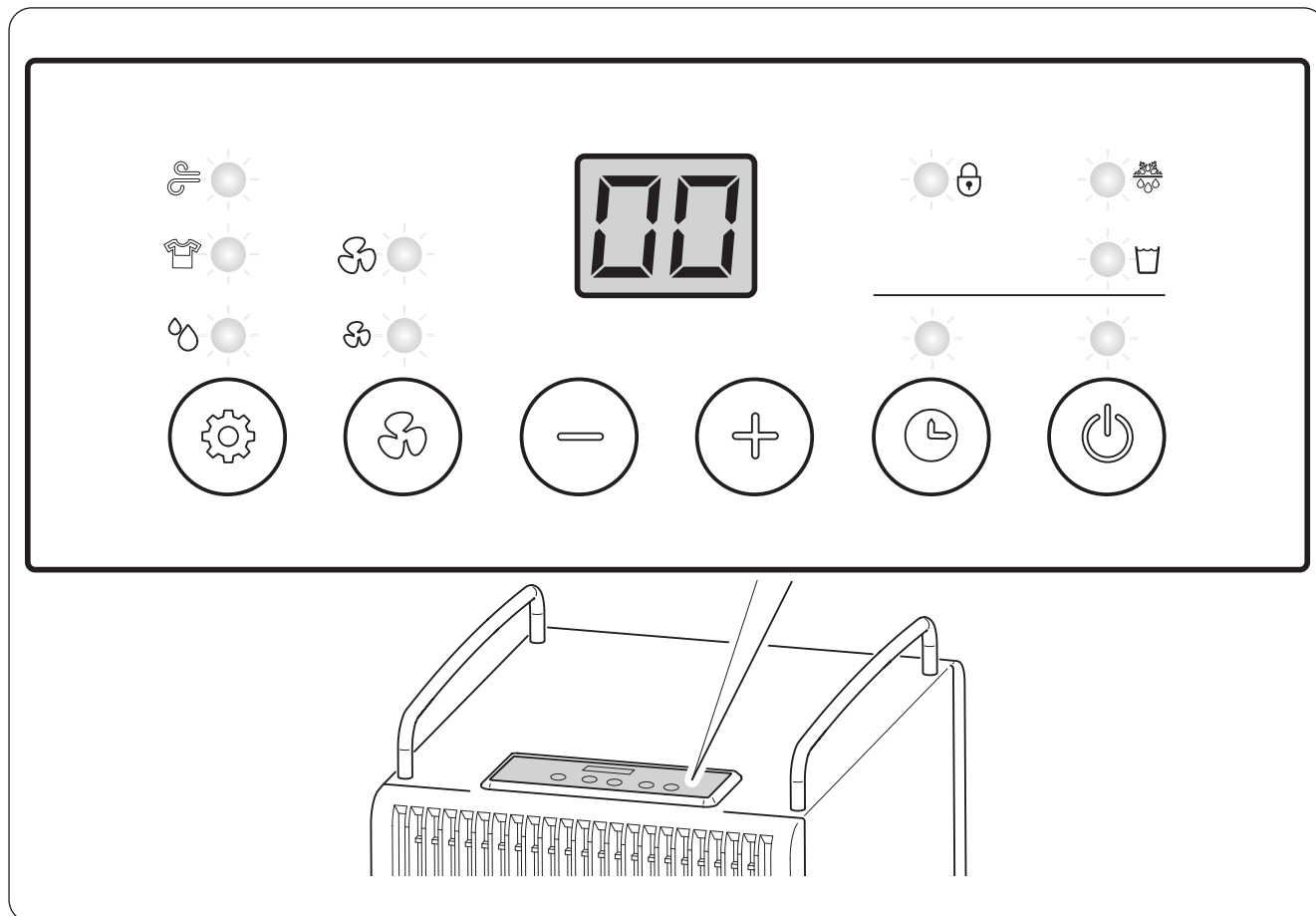

Butonul ON/OFF

Apăsați pe buton pentru a porni aparatul.
Apăsați pe buton din nou pentru a-l opri.



Led prezență tensiune

Când aparatul este în funcțiune led-ul se aprinde în culoarea verde.



Led rezervor de apă plin

Când rezervorul de apă este plin, led-ul se aprinde în culoarea roșie, aparatul se oprește iar buzerul sună de 15 ori pentru a avertiza utilizatorul.
Este necesar să scoateți rezervorul (7) (figura 7) și să-l goliți.
Pentru a reporni aparatul repoziționați rezervorul în mod corect.



Buton Timer

Cu aparatul alimentat cu energie electrică însă nu în funcțiune

apăsați pe butonul „TIMER” pentru a accesa funcția, apoi apăsați de mai multe ori butonul „TIMER” pentru a seta timpul de întârziere pentru pornire (de la 1 la 24 de ore), led-ul **TIMER** se iluminează în culoarea verde.

Când valoarea setată pe display nu mai este iluminată intermitent, valoarea respectivă este salvată iar led-ul rămâne aprins constant. După scurgerea timpului setat, aparatul pornește.

Pentru a dezactiva funcția înainte de pornirea aparatului, setați timpul de TIMER pe „00” sau porniți aparatul sau opriți-l.

Cu aparatul în funcțiune

apăsați pe butonul „TIMER” pentru a accesa funcția, apoi apăsați de mai multe ori butonul „TIMER” pentru a seta timpul de întârziere pentru oprire (de la 1 la 24 de ore), led-ul **TIMER** este iluminat intermitent în culoarea verde.

Când valoarea setată pe display nu mai este iluminată intermitent, valoarea respectivă este salvată iar led-ul rămâne aprins constant. După scurgerea timpului setat aparatul se oprește.

Pentru a dezactiva funcția setați pe „00” timpul de funcționare sau opriți aparatul.



Led Timer

Când funcția este activă, led-ul este iluminat în culoarea verde.



Butonul +

Cu aparatul în funcțiune, apăsați pe buton pentru a mări procentul de umiditate dorit în încăpere.

- Valoare care poate fi setată de la 30% la 90% (în trepte de 5). Valoarea de pornire corespunde valorii setate în prealabil.

- Procentul de umiditate se mărește cu 5% la fiecare apăsare a butonului „+”. La depășirea pragului maxim (90%) apare pe display mesajul „Co” și se activează funcția de dezumidificare continuă.

De ex.: .. -> 80 -> 85 -> 90 -> **Co** -> 30 -> 35 -> ...

Nu se poate modifica procentul de umiditate în modul de funcționare „LAUNDRY” (Spălătorie).

- Apăsând simultan butoanele „+” și „-” pe display se afișează temperatura ambiantă.



Butonul -

Cu aparatul în funcțiune, apăsați pe buton pentru a reduce procentul de umiditate dorit în încăpere.

- Valoare care poate fi setată de la 90% la 30% (în trepte de 5). Valoarea de pornire corespunde valorii setate în prealabil.

- Procentul de umiditate se reduce cu 5% la fiecare apăsare a butonului „-”. La depășirea pragului minim (30%) apare pe display mesajul „Co” și se activează funcția de dezumidificare continuă.

De ex.: .. -> 40 -> 35 -> 30 -> **Co** -> 90 -> 85 -> ...

Nu se poate modifica procentul de umiditate în modul de funcționare „LAUNDRY” (Spălătorie).

- Apăsând simultan butoanele „+” și „-” pe display se afișează temperatura ambiantă.



Butonul Fan (Ventilator)

Cu aparatul în funcțiune, apăsați pe buton pentru a selecta viteza dorită pentru ventilator.

- Viteză maximă - Led  iluminat în culoarea verde

- Viteza minimă - Led  iluminat în culoarea verde

Nu se poate modifica viteza ventilatorului în modul de funcționare „LAUNDRY” (Spălătorie).



Butonul Mode

Cu aparatul în funcțiune apăsați pe buton pentru a selecta funcția dorită.

- mod de funcționare „Laundry” - Led  iluminat în culoarea verde

- mod de funcționare „Normal” - Led  iluminat în culoarea verde

- mod de funcționare „Fan” - Led  iluminat în culoarea verde



Led funcție dezghețare

Când aparatul începe dezghețarea bateriei (funcție automată), led-ul colorat se aprinde.



Led funcție Lucchetto (Lacăt)

Când este blocat panoul de comandă, led-ul se aprinde în culoarea verde.

Pentru a bloca sau a debloca panoul de comandă țineți apăsat timp de 5 secunde butonul „MODE”.



Display

- Când aparatul este în funcțiune, se afișează procentul de umiditate existentă în încăpere.
- În timpul setării procentului de umiditate (butoanele „+” și „-”) sau de setare a Timer-ului, dacă nu este apăsat niciun buton în interval de 5 secunde, display-ul revine la afișarea procentului de umiditate existentă în încăpere.
- Apăsând simultan butoanele „+” și „-” pe display se afișează temperatura ambiantă.

1.5 - BLACKOUT

În cazul unei pene de curent (blackout), la restabilirea curentului, aparatul reia functionarea in conditiile in care se afla anterior.

2 - INSTALARE

2.1 - TRANSPORTAREA APARATULUI



- **Transportul și manipularea aparatului trebuie să aibă loc în poziție verticală.**
- **În cazul transportării în poziție orizontală, așteptați cel puțin o oră înainte de a reporni aparatul.**
- **Înainte de a muta sau transporta aparatul, evacuați complet apa de condens, efectuând operațiunile conform descrierii din paragraful 3.1.a**



AVERTISMENT

Transportul aparatului pe podele delicate (de ex. podele din lemn):

- **Evacuați complet apa de condens.**
- **Acordați o atenție deosebită atunci când mutați aparatul, deoarece roțile ar putea lăsa semne pe podea. Deși roțile sunt fabricate din material rigid și sunt pivotante, pot fi deteriorate din cauza folosirii sau pot fi murdare. Se recomandă să verificați dacă roțile sunt curate și neblocați când se mișcă.**

2.2 - AVERTIZĂRI



Nerespectarea celor de mai jos poate cauza daune aparatului.

- Instalați aparatul pe suprafețe plane, stabile și pe podea.
- Conectați aparatul numai la prize cu împământare.
- Asigurați-vă că perdelele sau alte obiecte nu blochează filtrele de aspirare aer (Fig.5).
- Asigurați-vă că între aparat și obiectele din jur există o distanță minimă de 20/30 de cm (Fig.1).
- Aparatul trebuie pus mereu în funcțiune asigurându-vă că nu există obstacole pentru aspirarea și evacuarea aerului.

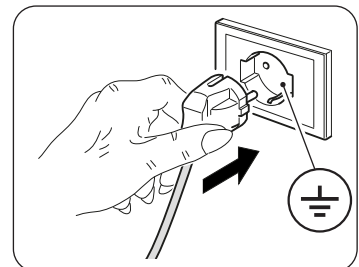

- f. Aparatul nu trebuie utilizat în zone care funcționează ca spălătorii.
- g. Instalați aparatul numai în încăperi uscate.
- h. Aparatul nu trebuie pus în funcțiune în prezența materialelor, vaporilor sau lichidelor periculoase.
- i. Curățați filtrele de aer cel puțin o dată pe săptămână.

2.3 - CONECTARE ELECTRICĂ

Aparatul este echipat cu un cablu de alimentare cu priză.

Înainte de a conecta aparatul, asigurați-vă că:

- Valorile tensiunii și frecvenței de alimentare sunt conforme cu specificațiile de pe plăcuța aparatului.
- Linia de alimentare este echipată cu o legătură eficientă la pământ și este dimensionată corect pentru absorbția maximă a aparatului.
- În rețeaua de alimentare a aparatului trebuie prevăzut un dispozitiv de deconectare omnipolar adecvat, în conformitate cu regulile naționale de instalare.
- Echipamentul este alimentat exclusiv prin intermediul unei prize compatibile cu ștecherul furnizat.

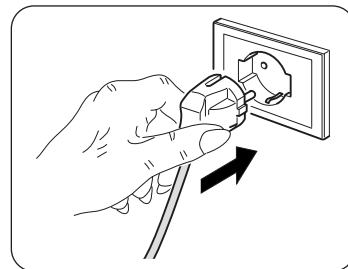



AVERTISMENT

O eventuală înlocuire a cablului de alimentare trebuie efectuată exclusiv de serviciul de asistență tehnică Olimpia Splendid sau de către personal cu calificare similară.

3 - EVACUARE APĂ

3.1 - GOLIREA REZERVORULUI

- Când se aprinde led-ul  aparatul se oprește, buzerul sună și este necesară golirea rezervorului (7).
 - Lucrând cu ambele mâini, scoateți rezervorul (7) de pe corpul aparatului (figura 7).
 - Goliți rezervorul (7) (figura 8).
 - Repoziționați în mod corect rezervorul (7) în corpul aparatului, în caz contrar led-ul  rămâne aprins iar aparatul nu funcționează.

3.2 - EVACUARE APĂ ÎN CONTINUU

- Dacă se dorește, se poate conecta furtunașul din dotare (14) cu racordul (13) pentru a evacua în continuu apa colectată prin dezumidificare.
 - **Opritiți aparatul și scoateți ștecherul din priză.**
 - Scoateți dopul (T) din racord (13) (figura 9).
 - Cuplați la racord (13) furtunul din cauciuc (14) din dotare.
 - Se recomandă fixarea furtunului (14) la racord (13) cu o clemă (nu este furnizată).



În modul de funcționare „Laundry” este recomandabil să evacuați apa în continuu astfel încât dezumidificatorul să nu se oprească în cazul în care bidonul este plin.



Asigurați-vă că furtunul de cauciuc (14) nu depășește înălțimea racordului de scurgere, altfel apa rămasă în aparat ar putea cauza funcționarea defectuoasă a acestuia, deteriorându-l și/sau provocând condiții de lucru periculoase.



În timpul funcționării cu scurgere continuă, nu înlăturați rezervorul de apă.



Orice probleme cauzate de scurgerea externă a apei nu sunt detectate de alarma rezervor plin. Supravegherea este necesară pentru a preveni defectiunile, deteriorarea aparatului și/sau condițiile de lucru periculoase.

4 - ÎNTREȚINERE ȘI CURĂȚARE



Înainte de a efectua orice operațiune de curățare sau întreținere a aparatului, deconectați ștecherul din priză de curent și așteptați ca ventilatorul să se oprească.

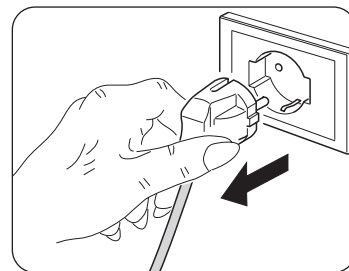

4.1 - CURĂȚARE

4.1.a - Curățarea aparatului

- Utilizați o cârpă uscată pentru a curăța aparatul.
- Dacă aparatul este foarte murdar, puteți folosi o cârpă umezită cu apă caldă (max 50°C) și un detergent delicat pentru a curăța părțile exterioare. Ștergeți cu o cârpă uscată.



Asigurați-vă că aparatul este complet uscat înainte de a reconecta ștecherul la priză.



Nu folosiți cârpe tratate chimic sau antistatic pentru curățarea aparatului. Nu folosiți benzină, solvent, pastă de lustruit sau solvenți similari. Aceste produse pot cauza stricarea sau deformarea suprafeței de plastic.



Nu folosiți uleiuri, substanțe chimice sau produse abrazive pentru a curăța aparatul.



Nu spălați și nu scufundați aparatul în apă.

- Utilizați un aspirator pentru a îndepărta praful de pe grilajele de intrare/ieșire a aerului.



În cazul unei defecțiuni a aparatului, nu încercați să-l demontați, ci contactați dealerul sau serviciul de asistență tehnică.

4.2 - CURĂȚAREA FILTRULUI DE AER (FIG.10-11)



Filtrul reține impuritățile din aer, din acest motiv trebuie să fie curățat lunar.

- **Opriiți aparatul și scoateți ștecherul din priză.**
- Cu o șurubelniță în cruce, deșurubați șuruburile (X) care blochează grilajul de admisie a aerului (5) în aparat.
- Scoateți din locaș grilajul de admisie aer și filtrele (10 și 11).
- Scoateți filtrele (10 și 11) din grilaj prin glisare.
- Curățați grilajul (5) și filtrul (10) cu ajutorul unui aspirator sau spălați-le cu apă (eventual cu un detergent neagresiv), apoi lăsați-le la uscat într-un loc aerisit (figura 11).
- Curățați filtrul cu cărbune activ (11) tot cu ajutorul unui aspirator. Dacă este murdar sau consumat, înlocuiți-l
- Repuneți filtrele (10 și 11) în grilaj.
- Remontați grilajul de admisie aer (5), cu filtrul de aer (10) și filtrul cu cărbune activ incluse (11), în aparat și strângeți șuruburile (X).



Filtrul cu cărbune activ (11) NU trebuie să fie spălat. Se recomandă înlocuire la fiecare 6÷12 luni de utilizare.



Dacă filtrele (10 și 11) sunt deteriorate, procedați la înlocuirea acestora.



Așteptați ca grilajul (5) și filtrul (10) să fie uscate înainte de a le remonta. Nu utilizați aparatul fără grilaj (5) și/sau fără filtre (10 sau 11) sau când acestea din urmă sunt deteriorate.

4.3 - CURĂȚAREA REZERVORULUI

- Dacă rezervorul de apă este murdar, spălați-l cu apă rece sau călduță.
- **Oprii aparatul și scoateți ștecherul din priză.**
- Scoateți rezervorul (7).



Nu utilizați detergenți, bureți abrazivi, cârpe de praf tratate chimic, benzină, benzen, diluant sau alți solvenți, deoarece aceștia pot zgâria și deteriora rezervorul și provoca scurgeri de apă.

5 - DEPOZITAREA APARATULUI

Dacă nu intenționați să utilizați aparatul pentru o perioadă deosebit de lungă de timp sau trebuie să efectuați lucrări care ar putea produce mult praf, se recomandă să puneți aparatul după cum urmează:

- **Oprii aparatul și scoateți ștecherul din priză.**
- Aruncați apa rămasă în rezervorul de apă.
- Curățarea filtrului de aer.
- A se păstra într-un loc răcoros și uscat, ferit de umiditate.

6 - DATE TEHNICE

Consultați plăcuța cu date aplicată pe produs (figura 2) pentru datele tehnice redate mai jos:

	SECCOPROF 30 P	SECCOPROF 40 P
Capacitate nominală	30L / zi (30°C, 80%RH)	40L / zi (30°C, 80%RH)
Alimentare cu energie electrică	AC 220-240V / 50Hz	AC 220-240V / 50Hz
Capacitate rezervor	8 L	8 L
Încărcătură maximă agent refrigerant	R290 / 83g	R290 / 96g
Greutate netă	25,5 kg	25,5 kg
Presiune maximă de serviciu	Parte de presiune înaltă: 3,2 MPa Parte presiune joasă: 1 MPa	Parte de presiune înaltă: 3,2 MPa Parte presiune joasă: 1 MPa
Dimensiune minimă încăpere	4 m ² (zonă podea)	4 m ² (zonă podea)
Dimensiuni	312 x 453 x 635 mm	312 x 453 x 635 mm
Siguranță fuzibilă	3,15 A	3,15 A

7 - PROBLEME ȘI SOLUȚII

ÎNAINTE DE A APELA SERVICIUL DE ASISTENȚĂ TEHNICĂ

Înainte de a contacta serviciul de asistență, consultați această listă.

Lista descrie cele mai frecvente probleme care nu derivă din defecte de manoperă sau de materiale.

PROBLEMĂ	CAUZE POSIBILE	SOLUȚII SUGERATE
Aparatul nu funcționează	Cablu de alimentare deconectat.	Introduceți ștecherul în priză și asigurați-vă că funcționează curentul electric.
	Ledul care semnalizează rezervorul plin este aprins (rezervor plin sau nu este poziționat corect).	Goliți rezervorul și repositionați-l corect pe corpul aparatului.
	Temperatura ambiantă nu corespunde condițiilor maxime de lucru ale aparatului.	A intervenit funcția de protecție. Aparatul nu funcționează la aceste temperaturi.
Funcția de dezumidificare nu funcționează sau unitatea pornește/se oprește frecvent	Filtru de aer obstrucționat.	Curățați filtrul de aer.
	Ușa sau fereastră deschisă.	Închideți ușa și/sau fereastra.
	Grilajele de intrare și evacuare aer sunt înfundate.	Îndepărtați obstacolele sau curățați grilajele de intrare și evacuare aer.
	Nivelul de umiditate setat este mai mare decât nivelul de umiditate existent în încăpere.	Setați un nivel de umiditate mai redus decât nivelul de umiditate existent în încăpere.
Pierderi de apă	Rezervorul de apă este prea plin.	Goliți rezervorul de apă.
	Furtunul de cauciuc este îndoit.	Poziționați furtunul în mod corect pentru a evita returul apei.
Funcționarea este zgomotoasă	Aparatul este înclinat sau instabil.	Așezați aparatul pe o suprafață plană și stabilă (reducerea vibrațiilor).
	Filtre de aer obstrucționat.	Curățați filtrul de aer.
Pe display apare LO	Nivelul de umiditate ambiantă este mai mic de 20%.	Acest lucru este normal. Compresorul se oprește iar ventilatorul continuă să funcționeze.

Funcționare la temperatură scăzută cu funcție de dezghețare automată

Aparatul este dotat cu funcția de dezghețare automată (semnalizată prin aprinderea led-ului corespunzător „POWER”) care, la intervale de timp adecvate și prin controlul temperaturii ambiante, reglează funcționarea mașinii.