

# CALDO UP T WIFI

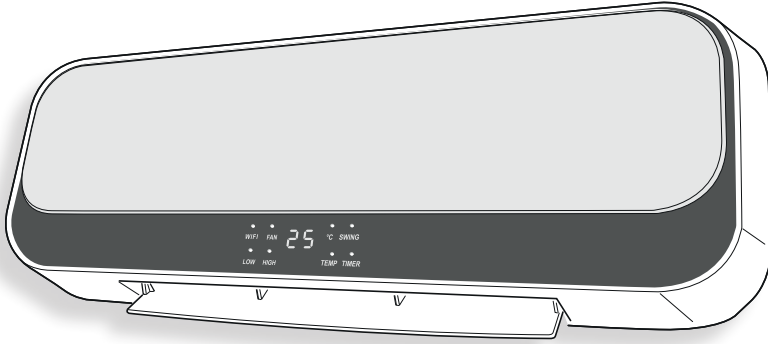

INSTRUCȚIUNI DE FOLOSIRE ȘI ÎNTREȚINERE **RO**



 **OLIMPIA  
SPLENDID**  
HOME OF COMFORT

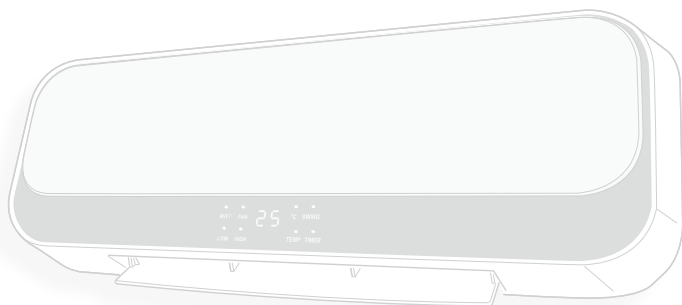

*ACEST PRODUS ESTE POTRIVIT NUMAI PENTRU MEDII IZOLATE CORESPUNZĂTOR SAU PENTRU FOLOSIRE OCAZIONALĂ*

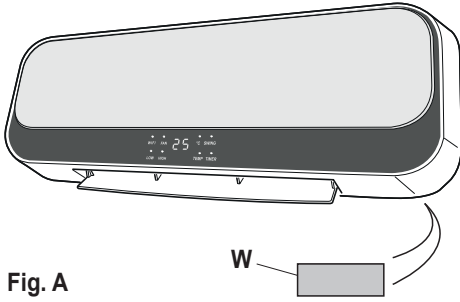

Fig. A  
Abb.

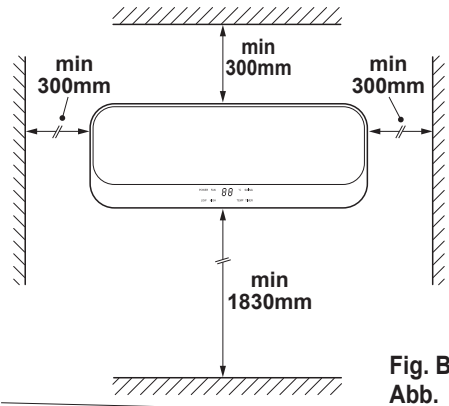

Fig. B  
Abb.

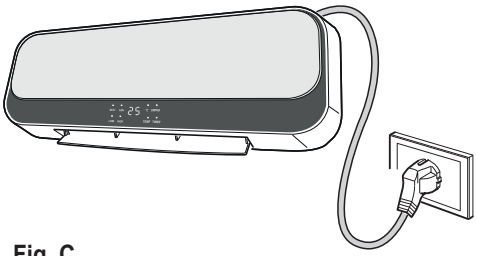

Fig. C  
Abb.

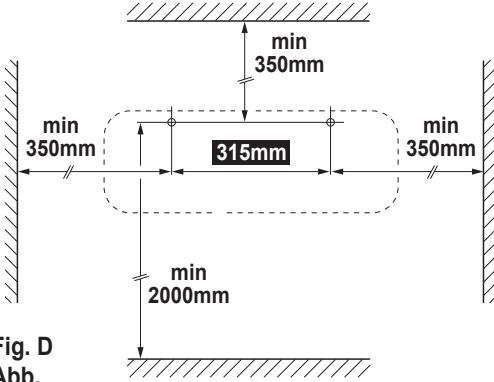
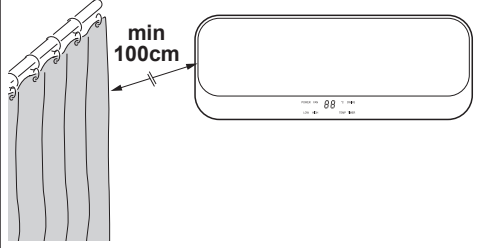

Fig. D  
Abb.

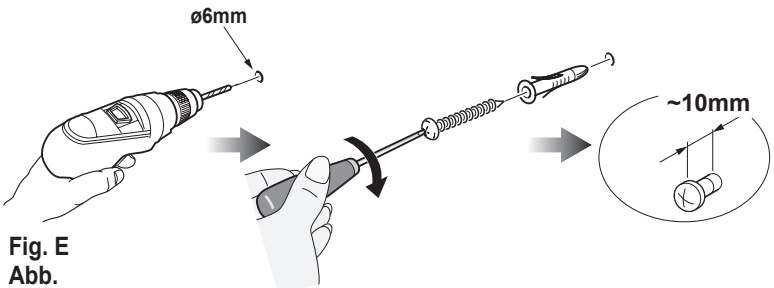
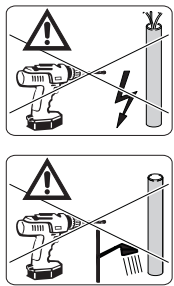
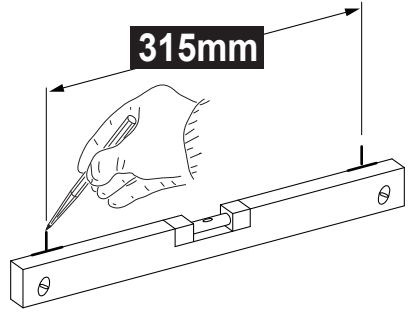
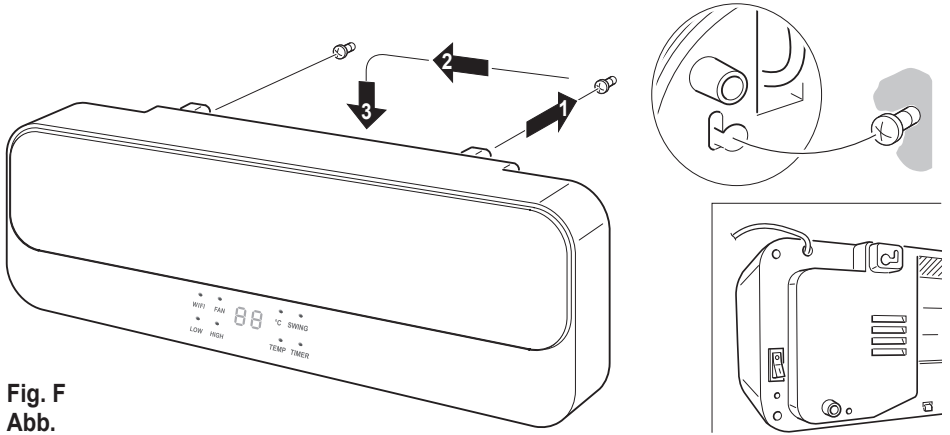
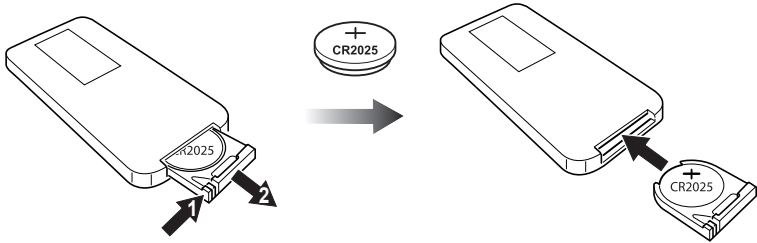

Fig. E  
Abb.



**Fig. F**  
**Abb.**



**Fig. G**  
**Abb.**

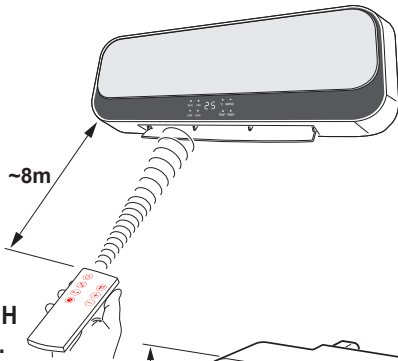

**Fig. H**  
**Abb.**

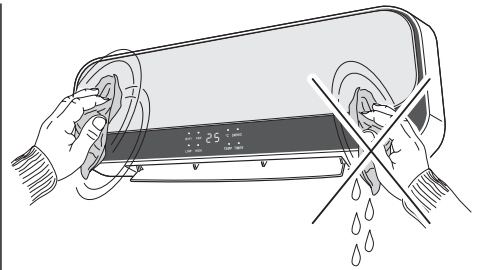

**Fig. L**  
**Abb.**

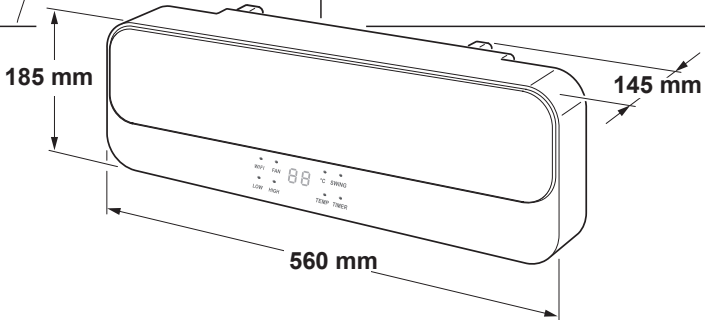

**Fig. M**  
**Abb.**



<b>0 - AVERTIZĂRI</b> ..... 1	<b>3.4 - FUNCȚIONARE</b> ..... 13
0.1 - INFORMAȚII GENERALE ..... 1	3.4.a - Mod ventilație ..... 13
0.2 - SIMBOLOGIE ..... 1	3.4.b - Mod de încălzire la putere minimă..... 13
0.3 - AVERTIZĂRI GENERALE ..... 2	3.4.c - Mod de încălzire la putere maximă..... 13
0.2.1 - Pictograme editoriale..... 2	3.4.d - Mod ECO (setarea temperaturii)..... 13
0.4 - FOLOSIRE PREVĂZUTĂ ..... 7	3.4.e - Mod întârziere oprire ..... 14
0.5 - FOLOSIRE NEPREVĂZUTĂ ȘI POTENȚIAL PERICULOASĂ ..... 7	3.4.f - Funcționare clapetă ..... 14
<b>1 - DESCRIERE APARAT ȘI COMENZI</b> ..... 8	3.4.g - Mod Timer săptămânal..... 14
<b>2 - INSTALARE</b> ..... 8	3.4.h - Funcție Wi-Fi ..... 14
<b>3 - FOLOSIREA APARATULUI</b> ..... 10	3.4.i - Funcție fereastră/ușă deschisă ..... 15
3.1 - BUTOANE COMANDĂ ȘI DISPLAY ..... 10	<b>4 - PROTECȚIE LA SUPRĂÎNCĂLZIRE</b> ..... 15
3.2 - BUTOANE FUNCȚII TELECOMANDĂ ..... 11	<b>5 - ÎNTREȚINERE ȘI CURĂȚARE</b> ..... 16
3.3 - FOLOSIREA TELECOMENZII ..... 11	<b>6 - DEPOZITAREA APARATULUI</b> ..... 16
3.3.a - Introducerea bateriilor ..... 12	<b>7 - DATE TEHNICE</b> ..... 16
3.3.b - Înlocuirea bateriilor ..... 12	
3.3.c - Poziția telecomenzii..... 12	

## IMAGINI

Ilustrațiile sunt grupate în primele pagini ale manualului



## 0 - AVERTIZĂRI







### 0.1 - INFORMAȚII GENERALE

În primul rând, dorim să vă mulțumim că ați decis să alegeți un aparat produs de compania noastră.

### 0.2 - SIMBOLOGIE

Pictogramele prezentate în capitolul următor permit furnizarea rapidă și clară a informațiilor necesare pentru utilizarea corectă a aparatului în condiții de siguranță.

## 0.2.1 - Pictograme editoriale

	Indică faptul că documentul de față trebuie citit cu atenție înainte de instalarea și/sau utilizarea aparatului.
	Indică faptul că documentul de față trebuie citit cu atenție înainte de orice operațiune de întreținere și/sau de curățare.
	Indică faptul că pot exista informații suplimentare în manualele anexate.
	Indică faptul că informațiile sunt disponibile în manualul de utilizare sau în manualul de instalare.
	Indică faptul că personalul responsabil cu asistența trebuie să manipuleze aparatul în conformitate cu manualul de instalare.
	Semnaleză personalului în cauză că operațiunea descrisă prezintă, dacă nu este efectuată cu respectarea normelor de siguranță, riscul de a suferi un șoc electric.
	Semnaleză personalului în cauză că operațiunea descrisă prezintă, dacă nu este efectuată cu respectarea normelor de siguranță, riscul de a suferi daune fizice.
	Semnaleză personalului în cauză că operațiunea descrisă prezintă, dacă nu este efectuată cu respectarea normelor de siguranță, riscul de a suferi arsuri cauzate de contactul cu componente la temperaturi ridicate.

## 0.3 - AVERTIZĂRI GENERALE

**CÂND UTILIZAȚI ECHIPAMENTE ELECTRICE, RESPECTAȚI MEREU PRECAUȚIILE DE SIGURANȚĂ DE BAZĂ PENTRU A REDUCE RISCURILE DE INCENDIU, ȘOCURILE ELECTRICE ȘI VĂTĂMĂRILE PERSOANELOR, INCLUSIV URMĂTOARELE:**



1. Document rezervat conform legii cu interzicerea reproducerii sau transmiterii către terți fără autorizarea explicită a companiei OLIMPIA SPLENDID. Aparatele pot face obiectul unor actualizări și, prin urmare, avea caracteristici diferite de cele reprezentate, fără ca acest lucru să afecteze texte cuprinse în acest manual.



2. Citiți cu atenție manualul de față înainte de a efectua orice operațiune (instalare, întreținere, utilizare) și respectați cu strictețe ceea ce este descris în respectivele capitole.



3. Păstrați această broșură cu grijă pentru orice consultare ulterioară.

4. După îndepărtarea ambalajului, asigurați-vă că aparatul este intact; elementele ambalajului nu trebuie lăsate la îndemâna copiilor deoarece reprezintă surse potențiale de pericol.

5. **COMPANIA PRODUCĂTOARE NU ÎȘI ASUMĂ RESPONSABILITATEA PENTRU DAUNELE CAUZATE PERȘOANELOR SAU LUCRURILOR CA URMARE A NERESPECTĂRII NORMELOR CONȚINUTE ÎN MANUALUL DE FAȚĂ.**

6. Compania producătoare își rezervă dreptul de a aduce modificări în orice moment la modelele sale, fără a schimba caracteristicile esențiale descrise în manualul de față.



7. Înainte de conectarea aparatului, asigurați-vă că datele plăcuței corespund cu cele ale rețelei de distribuție electrică. Plăcuța de date este aplicată pe aparat.



8. Instalați aparatul conform instrucțiunilor producătorului. Instalarea incorectă poate cauza daune persoanelor, animalelor sau lucrurilor față de care producătorul nu poate fi considerat responsabil.

9. Folosiți mereu aparatul numai în poziție orizontală. Poziționați aparatul într-un mediu adecvat.

10. În timpul utilizării aparatului cablul trebuie să fie desfășurat în întregime.

11. Aparatul este echipat cu un cablu de alimentare cu ștecher (conexiune de tip Y). În cazul în care cablul de alimentare este deteriorat, trebuie înlocuit de producător sau de serviciul de asistență tehnică al acestuia sau în orice caz de către o persoană calificată similar, pentru a preveni orice risc.



12. Instalați aparatul asigurându-vă că întrerupătoarele și alte comenzi nu sunt accesibile persoanelor care folosesc baia sau dușul.

13. Nu folosiți prelungitoare, decât cu condiția de a fi deosebit de atenți.

14. Țineți aparatul la o distanță de cel puțin 1m de alte obiecte (fig. B).

14a. Pentru a evita riscul de incendiu, țineți gurile de evacuare și prizele de aer ale aparatului la o distanță de cel puțin 1 m de orice obiect, draperii, materiale textile sau materiale inflamabile.

15. Nu amplasați aparatul în apropierea surselor de căldură.

16. Nu utilizați aparatul pentru a usca haine.



17. Aveți grijă să nu pătrundă obiecte străine în orificiile de ventilație sau evacuare, deoarece există riscul de șocuri electrice, incendiu sau deteriorare a aparatului.

18. Nu lăsați cablul să atingă suprafețe calde în timpul funcționării.

19. Nu întindeți cablul de alimentare sub covoare, păături sau ghidaje. Aranjați cablul în zone fără trafic pentru a evita împiedicarea.

20. Nu rulați, răsuciți sau înfășurați cablul în jurul aparatului, deoarece ar putea slăbi și rupe izolația.



21. Aparatul se încălzește ușor când este în funcțiune.

Pentru a evita arsurile, nu atingeți suprafețele direct cu pielea.



22. Nu utilizați aparatul în aer liber sau pe suprafețe umede.

23. Nu utilizați aparatul în combinație cu dispozitive de programare, timere sau alte dispozitive care să cauzeze pornirea automată pentru a evita riscul de incendiu în cazul în care aparatul este acoperit sau poziționat în mod incorect.

24. Faceți cunoscute instrucțiunile de față întregului personal implicat în transportul și instalarea aparatului.

25. Nu utilizați aparatul în apropierea perdelelor, deoarece materialul ar putea fi aspirat în prizele de aer (fig. B).

26. Evitați vărsarea de lichide pe aparat.

27. Copiii nu trebuie să se joace cu aparatul.



28. Aparatul poate fi utilizat de copii cu vârsta de peste 8 ani și de către persoane cu abilități fizice, senzoriale sau mentale reduse, fără experiență sau fără cunoștințele necesare, atâta timp cât se află sub supraveghere sau după ce au primit instrucțiuni privind folosirea în siguranță a aparatului și înțelegerea pericolelor inerente.

29. Curățarea și întreținerea destinate a fi efectuate de către utilizator nu trebuie efectuate de copii nesupravegheați.





30. Copiii cu vârsta sub 3 ani ar trebui ținuți departe de aparat, în cazul în care nu sunt supravegheați permanent.



31. Copiii cu vârsta cuprinsă între 3 și 8 ani trebuie să pornească/oprească aparatul doar atâta timp cât acesta a fost plasat sau instalat în poziția normală de funcționare și se află sub supraveghere sau primesc instrucțiuni privind utilizarea în siguranță a aparatului și înțeleg pericolele asociate.



32. Copii cu vârsta între 3 și 8 ani nu trebuie să folosească priza, să regleze sau să curețe aparatul sau să efectueze operațiuni de întreținere rezervate utilizatorului.



33. Se recomandă să nu utilizați radiatorul în imediata apropiere a căzii, a dușului sau a unei piscine.



34. **ATENȚIE** - Anumite componente ale acestui produs se pot încălzi foarte tare și provoca arsuri. Trebuie să acordați atenție maximă situațiilor în care sunt prezenți copii și persoane vulnerabile.

35. Deconectați întotdeauna ștecherul de la sursa de alimentare electrică înainte de curățare.

36. Pentru o utilizare corectă a aparatului **NU TREBUIE:**

- Să-l amplasați imediat sub o priză de curent fixă
- Să trageți cablul de alimentare sau aparatul însuși pentru a scoate ștecherul din priza de curent.
- Să-l lăsați expus la agenții atmosferici (ploaie, soare, etc.).
- Să-l lăsați alimentat în mod inutil.
- Să-l atingeți cu mâinile ude sau umede.

37. Utilizați aparatul numai în conformitate cu instrucțiunile furnizate în manualul de față. Producătorul nu recomandă nicio altă utilizare deoarece poate provoca șocuri electrice, incendiu sau vătămare corporală.



38. Cea mai frecventă cauză a supraîncălzirii este depunerea de praf sau puf în aparat. Îndepărtați în mod regulat aceste acumulări, deconectând aparatura de la priza de curent și aspirând orificiile de ventilație și grilajele.

39. Nu utilizați produse de curățare abrazive pe aparat. Curățați cu o cârpă umedă (nu udă) clătită cu apă caldă și săpun.

40. Nu conectați aparatul la sursa de alimentare electrică până când nu este complet asamblat și reglat.



41. În timpul montării și pentru fiecare operațiune de întreținere, este necesar să se respecte precauțiile menționate în manualul de față și pe etichetele aplicate pe interiorul aparatelor, precum și să se ia toate măsurile de precauție sugerate de bunul simț și de Reglementările de siguranță în vigoare la locul de instalare.
42. Nu spălați și nu scufundați aparatul în apă sau alte lichide. Se pot cauza scurtcircuite sau incendii.
43. Nu utilizați aparatul într-o zonă închisă, cum ar fi într-un dulap, deoarece ar putea provoca un incendiu.
44. În caz de incompatibilitate între priză și ștecherul aparatului, solicitați înlocuirea prizei cu alta de tip adecvat de către personal calificat profesional care să se asigure că secțiunea cablurilor prizei este adecvată pentru puterea absorbită de aparat. În general, utilizarea adaptoarelor și/ sau prelungitoarelor nu este recomandată; dacă nu se poate evita utilizarea acestora, trebuie să se respecte normele de siguranță în vigoare și intensitatea curentului (A) nu trebuie să fie mai mică decât intensitatea maximă a aparatului.
45. Nu utilizați aparatul în caz de defecțiune sau funcționare defectuoasă, în cazul în care cablul sau ștecherul sunt deteriorate sau dacă a fost scăpat sau deteriorat în vreun fel. Opriti aparatul, deconectați ștecherul de la priză și efectuați verificarea din partea unui personal calificat profesional.
46. Demontarea, repararea sau transformarea de către o persoană neautorizată ar putea cauza daune grave și anula garanția producătorului.
47. Nu demontați și nu faceți nicio modificare la aparat.
48. Repararea pe cont propriu a aparatului este extrem de periculoasă.



49. În caz de scurgeri de gaz de la alte aparaturi, aerisiți bine încăperea înainte de a utiliza aparatul.
50. Nu deconectați ștecherul din priza de curent înainte de a opri aparatul.
51. Dacă decideți să nu mai utilizați un aparat de acest tip, vă recomandăm să îl scoateți din uz prin tăierea cablului de alimentare, după ce ați scos ștecherul din priză.
52.  **ATENȚIE** - Pentru a evita supraîncălzirea, nu acoperiți aparatul.
53. De asemenea, se recomandă să se transforme în elemente inofensive acele părți ale aparatului care ar putea constitui un pericol, în special pentru copiii care ar putea folosi aparatul scos din uz pentru a se juca.

54. La prima utilizare și după o perioadă lungă de nefuncționare a aparatului s-ar putea percepe un ușor zgomot sau un pic de miros. Este un fenomen normal care dispare după câteva minute de funcționare.

#### 0.4 - FOLOSIRE PREVĂZUTĂ

55. Aparatul trebuie utilizat exclusiv pentru a produce aer cald cu unicul scop de a face temperatura ambientală confortabilă.
56. Acest aparat este destinat numai pentru uz casnic sau similar, nu de tip comercial sau industrial.
57. O utilizare necorespunzătoare a aparatului, care comportă eventuale daune cauzate persoanelor, bunurilor sau animalelor, exonerează OLIMPIA SPLENDID de orice răspundere.
58. Controlați funcțiile aparatului NUMAI cu telecomanda din dotare.
59. Aparatul este dotat cu o funcție specială care poate fi activată la alegerea utilizatorului, care permite detectarea unei eventuale ferestre deschise și forțarea funcționării în mod Antigel pentru a limita risipa de energie.

Acest produs are marcajul CE care indică respectarea reglementărilor 2014/35/EU (tensiune joasă), 2014/30/EU (compatibilitate electromagnetică) și 2014/53/UE (directiva echipamente radio).

#### 0.5 - FOLOSIRE NEPREVĂZUTĂ ȘI POTENȚIAL PERICULOASĂ

60. Nu utilizați aparatul în zone în care sunt utilizate sau stocate benzină, vopsele sau alte lichide inflamabile sau în medii în care sunt prezente gaze inflamabile sau gaze explozive.
61. Nu utilizați aparatul dacă în încăperea a fost pulverizat recent insecticid pe bază de gaz sau dacă există dispozitive de aromaterapie, vapori chimici sau reziduuri uleioase.
62. Nu utilizați acest aparat în camere mici ocupate de persoane care nu pot ieși în mod autonom din încăperea, cu excepția cazurilor în care se asigură o supraveghere permanentă.

Acest produs trebuie utilizat numai în conformitate cu specificațiile indicate în manualul de față. Orice utilizare diferită de cea specificată poate cauza vătămări grave. COMPANIA PRODUCĂTOARE NU ÎȘI ASUMĂ RESPONSABILITATEA PENTRU DAUNELE CAUZATE PERSOANELOR SAU LUCRURILOR CA URMARE A NERESPECTĂRII NORMELOR CONȚINUTE ÎN MANUALUL DE FAȚĂ.

# 1 - DESCRIERE APARAT ȘI COMENZI

- |                        |  |   |
|------------------------|--|---|
| 1. Corp aparat         | (0 / 1)                                | 10. Dibluri și șuruburi pentru<br>fixarea aparatului pe<br>perete (3) |
| 2. Grilaj evacuare aer | 7. Cablu de alimentare<br>electrică    | 11. Buton <b>START/STOP</b><br>funcționare manuală                    |
| 3. Clapetă ieșire aer  | 8. Ghid de utilizare și<br>întreținere |   |
| 4. Display             | 9. Telecomandă                         |   |
| 5. Grilaj intrare aer  |  |   |
| 6. Întrerupător ON/OFF |  |   |

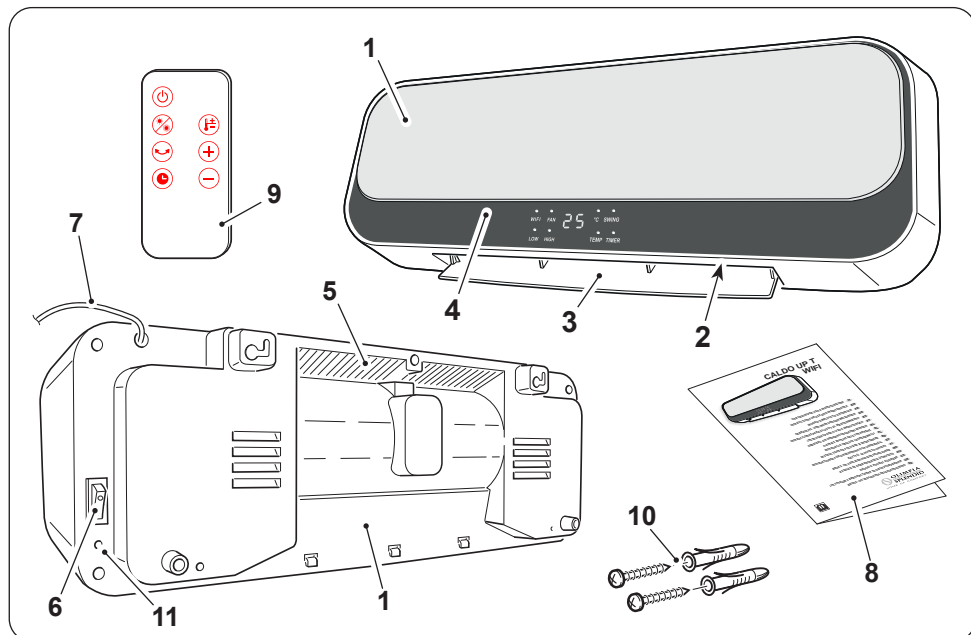

## 2 - INSTALARE

- După îndepărtarea ambalajului, asigurați-vă că aparatul este intact; dacă aveți îndoieli, nu îl utilizați și contactați personalul calificat profesional.
- Aparatul trebuie instalat pe un perete care trebuie să fie din zid și/sau din material termorezistent (nu din lemn sau material sintetic care se poate supraîncălzi cu ușurință).



### Aparatul trebuie instalat:

- în așa fel încât să nu se poată atinge întrerupătorul ON/OFF și butoanele de către cine face baie în cadă sau duș.
- la o distanță de cel puțin 300 mm de pereți
- la o distanță de cel puțin 1000 mm de materiale inflamabile (draperii, materiale textile, etc...) (figura B).

- **NU instalați aparatul sub prize.**
- **Folosiți o priză în apropierea aparatului, asigurându-vă că nu este prea departe în raport cu lungimea cablului de alimentare (Figura C).**

- Identificați zona unde trebuie instalat aparatul.
- Realizați două orificii de 6mm la o distanță de 315mm (figura D).



- **Orificiile trebuie să fie la cel puțin 2000mm de podea și 350mm de tavan (figura D).**
- **Când găuriți perețele, asigurați-vă că nu există cabluri electrice sau conducte de apă.**

- Introduceți diblurile în orificii apoi înșurubați șuruburile furnizate în dotare.
- Nu strângeți complet șuruburile; lăsați-le la o distanță de aproximativ 10 mm de perete (figura E).**



**Asigurați-vă că șuruburile sunt fixate bine în perete.**

- Introduceți locașurile (X) aflate în partea posterioară a aparatului pe șuruburi împingând aparatul pe perete (figura F - faza 1).
- Împingeți aparatul spre stânga cu aproximativ 10 mm (figura F - faza 2), apoi împingeți-l în jos cu aproximativ 8÷10 mm (figura F - faza 3).
- În cele din urmă, verificați dacă aparatul este stabil și bine ancorat de perete.



- **Înainte de a conecta ștecherul aparatului la priza de curent, asigurați-vă că valorile tensiunii afișate pe plăcuța cu date corespund cu cele ale rețelei electrice și că priza este împământată corespunzător.**
- **Accesul la priză trebuie să fie simplu, astfel încât ștecherul să poată fi deconectat cu ușurință în caz de urgență.**

- Introduceți ștecherul în priză.
- Apăsăți pe "I" (ON) l'întrerupătorul (6); aparatul este gata de folosire.



**Acest produs este dotat cu clapetă (3) care se deschide automat la pornirea produsului și se închide automat la oprire. NU MIȘCAȚI CLAPETA CU MÂINILE.**

**Aparatul se poate deteriora sau deforma. Deschideți clapeta cu mâinile dacă se închide accidental parțial sau complet.**

### 3 - FOLOSIREA APARATULUI

#### 3.1 - BUTOANE COMANDĂ ȘI DISPLAY

LED-urile de pe display arată starea aparatului.

Semnificația LED-urilor este următoarea:

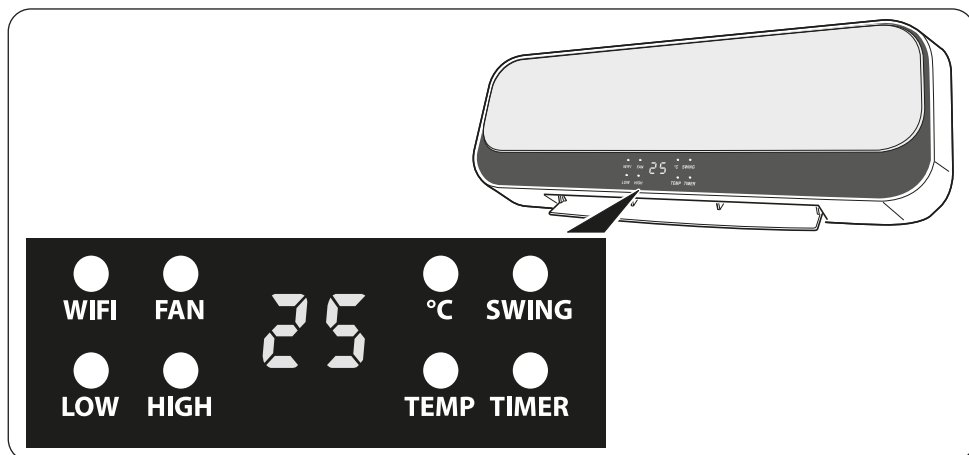

WIFI	<b>Led aprins fix:</b> mod Wi-Fi activ
	<b>Led aprins intermitent:</b> căutare conexiune prin Wi-Fi
FAN	<b>Led aprins fix:</b> mod numai ventilator activ
	<b>Led aprins intermitent:</b> numărătoare inversă timp de oprire
LOW	Mod putere minimă activă
HIGH	Mod putere maximă activă
°C	Led temperatură - aparat pornit
SWING	Funcție clapetă oscilantă activă
TEMP	<b>Led aprins fix, temperatura clipește:</b> setarea temperaturii din telecomandă
	<b>Led aprins intermitent:</b> funcție fereastră/ușă deschisă activă
TIMER	Mod timer activ
25	<b>Aprins fix:</b> afișarea temperaturii ambientale
	<b>Aprins intermitent:</b> setarea temperaturii din telecomandă

## 3.2 - BUTOANE FUNCȚII TELECOMANDĂ

Este furnizată o telecomandă pentru a facilita setările și funcțiile aparatului. De fiecare dată când este apăsat un buton de pe telecomandă, aparatul emite un „bip” pentru a semnala recepția semnalului. Pentru a utiliza aparatul, trebuie mai întâi să apăsați pe „I” (ON) pe întrerupătorul din partea dreaptă a aparatului (poziția 6 - figura X).



### Buton ON/OFF

Apăsați butonul pentru a porni aparatul; ledul FAN se aprinde, aparatul pornește în mod **VENTILAȚIE** și clapeta se deschide.  
Apăsați-l din nou pentru a opri aparatul.



### Buton selectare mod operare

Apăsați butonul pentru a selecta modul de funcționare dorit  
**Putere minimă (LOW) > Putere maximă (HIGH) > Ventilație (FAN)**



### Buton clapetă (SWING)

Apăsați butonul pentru a regla direcția aerului.



### Buton întârziere oprire

Apăsați butonul pentru a confirma/anula întârzierea opririi aparatului.



### Buton mod ECO (setare temperatură)

Apăsați butonul pentru a seta temperatura dorită. După ce ați apăsat butonul, setați temperatura cu butoanele (+) și (-) (range: 18°C÷45°C).



### Butoane creștere/scădere valori setate

## 3.3 - FOLOSIREA TELECOMENZII

Telecomanda livrată cu aparatul este instrumentul care vă permite să utilizați aparatul în modul cel mai confortabil. Este un instrument care trebuie manevrat cu grijă și în special:

- Evitați să îl udați (nu trebuie curățat cu apă sau expus la intemperii).
- Evitați căderea sau impactul violent.
- Evitați expunerea directă la razele soarelui.

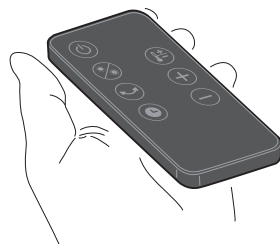

- *Telecomanda funcționează cu tehnologie infraroșu.*
- *În timpul utilizării, nu plasați obstacole între telecomandă și aparat.*
- *Dacă în încăperea sunt utilizate alte dispozitive echipate cu telecomandă (TV, grupuri stereo, etc...), pot apărea interferențe.*
- *Lămpile electronice și fluorescente pot interfera cu transmisiile dintre telecomandă și aparat.*
- *Scoateți bateriile de alimentare dacă telecomanda nu este utilizată o perioadă lungă de timp.*

### 3.3.a - Introducerea bateriilor

Pentru a introduce corect bateriile:

- Apăsați clapeta laterală și extrageți suportul bateriei din corpul telecomenzii
- Puneți bateria în suport cu simbolul „+” în sus.
- Introduceți corect suportul bateriei în compartimentul corespunzător împingându-l până la capăt.



**Respectați cu strictețe polaritățile indicate în partea de jos a spațiului unde se află bateriile.**

### 3.3.b - Înlocuirea bateriilor

Bateriile trebuie să fie înlocuite dacă atunci când apăsați pe unul din butoane nu se aude beep-ul sonor de recepționare a semnalului aparatului.



**Folosiți întotdeauna baterii noi. Utilizarea de baterii vechi sau de tipuri diferite poate cauza defectarea telecomenzii.**

Telecomanda utilizează o baterie cu litiu de 3,0V (tip CR 2025).



**Odată descărcate, ambele baterii trebuie înlocuite și eliminate în centrele de colectare adecvate sau conform reglementărilor locale.**

- Dacă nu utilizați telecomanda timp de câteva săptămâni sau chiar mai mult, scoateți bateriile. **Eventualele scurgeri ale bateriilor ar putea deteriora telecomanda.**



**Nu reîncărcați și nu demontați bateriile. Nu aruncați bateriile în foc. Pot arde sau exploda.**

### 3.3.c - Poziția telecomenzii

Țineți telecomanda într-o poziție din care semnalul să poată ajunge la receptorul aparatului (distanță maximă circa 8 metri - cu bateriile încărcate).

Prezența obstacolelor (mobiliu, perdele, pereți, etc.) între telecomandă și aparat reduce raza de acțiune a telecomenzii.

## 3.4 - FUNCȚIONARE

### 3.4.a - Mod ventilație

Folosind acest mod, aparatul nu exercită nicio acțiune nici asupra temperaturii, nici asupra umidității aerului din încăperea. Apăsând butonul ON/OFF , aparatul pornește în acest mod. Pe display-ul aparatului se aprinde ledul **FAN**.

### 3.4.b - Mod de încălzire la putere minimă

Cu aparatul pornit în mod ventilație, apăsați butonul  pentru a activa puterea minimă de încălzire. Pe display-ul aparatului, pe lângă ledul **FAN**, se aprinde și ledul **LOW**.

### 3.4.c - Mod de încălzire la putere maximă

Cu aparatul pornit în mod putere minimă, apăsați butonul  de două ori pentru a activa puterea maximă de încălzire. Pe display-ul aparatului, pe lângă ledul **FAN**, se aprinde și ledul **HIGH** (și se stinge ledul **LOW**).



**Acest mod poate fi activat și folosind butonul START/STOP aflat pe partea posterioară a aparatului (poz. 12 - figura X). Apăsând din nou butonul START/STOP, unitatea intră în mod STAND-BY (și oprirea are loc după cum este descris în paragraful următor).**





**Dacă unul dintre modurile de încălzire a fost activat apăsând butonul ON/OFF  pentru a opri aparatul, ledul FAN începe să clipească și pe display începe numărătoarea inversă de 30 de secunde, după care aparatul se stinge (și împreună cu acesta ledul FAN).**

### 3.4.d - Mod ECO (setarea temperaturii)

Cu aparatul pornit, temperatura ambientală este afișată pe display.

Cu aparatul în funcțiune, apăsând butonul  valoarea temperaturii clipește și este afișată valoarea temperaturii setate.



Într-un interval de 5 secunde, apăsați butoanele  și  și pentru a seta temperatura dorită (range: 18°C÷45°C - variații de 1°C). Pentru a confirma setarea, așteptați 5 secunde; pe display revine afișarea temperaturii ambientale.

Dacă temperatura setată este puțin mai mare decât temperatura ambientală (+1÷2°C), se activează automat funcția de încălzire la putere minimă (ledurile **FAN** și **LOW** aprinse). Dacă temperatura setată este mult mai mare decât temperatura ambientală (> 3°C), se activează automat funcția de încălzire la putere maximă (ledurile **FAN** și **HIGH** aprinse).

Dacă temperatura setată este mai mică decât temperatura ambientală, aparatul oprește funcția de încălzire, după 30 de secunde ventilatorul se oprește (ledurile **LOW** și **HIGH** clipeșc) și oscilația clapetei se oprește (led intermitent).

În timpul funcționării, temperatura setată poate fi modificată în orice moment.

### 3.4.e - Mod întârziere oprire

Cu aparatul în funcțiune, apăsați butonul  pentru a activa și a seta modul întârziere a opririi; ledul **TIMER** se aprinde pe display-ul aparatului și este afișată valoarea **0 H**. Apăsați butonul o dată sau de mai multe ori  pentru a seta întârzierea dorită (de la 1 la 8 ore) după care unitatea se va opri.

Așteptați aproximativ 5 secunde fără să apăsați niciun buton, apoi întârzierea va fi setată și ledul **TIMER** se va aprinde pe display.

După confirmarea activării timerului, modul de funcționare poate fi schimbat în orice moment apăsând butonul . Odată ce timpul setat a trecut, aparatul se oprește.

Pentru a anula oprirea întârziată, apăsați butonul  și unitatea va intra în mod stand-by. Sau, ca alternativă, repetați procedura de setare a întârzierii setând valoarea **0 H**.



**Se poate seta întârzierea dorită până când simbolul numeric corespunzător orelor clipește. Odată finalizată setarea, după 5 secunde, valoarea numerică nu mai clipește și este memorată automat. Dacă doriți să modificați din nou timpul de întârziere, este necesar să repetați operația de la început.**



**Această funcție poate fi setată împreună cu timerul săptămânal.**

### 3.4.f - Funcționare clapetă

Cu aparatul în funcțiune, apăsând butonul , clapeta începe să oscileze.

Dacă doriți să opriți clapeta într-o anumită poziție pentru a direcționa fluxul de aer, apăsați din nou butonul  când clapeta este orientată așa cum doriți.

Apăsați din nou butonul pentru a relua oscilația clapetei.

### 3.4.g - Mod Timer săptămânal





**Această funcție poate fi activată numai cu aplicația.**

### 3.4.h - Funcție Wi-Fi

Pentru a activa această funcție, porniți aparatul; temperatura ambientală este afișată pe display și Ledul „**WIFI**” clipește în așteptarea conexiunii cu dispozitivul.

Când dispozitivul este conectat cu aparatul, Ledul „**WIFI**” rămâne fix.

Pentru a dezactiva această funcție țineți apăsat timp de circa 3 secunde butonul  sau  până când aparatul emite un „bip” și Ledul „**WIFI**” clipește.



**Instrucțiunile pentru conectarea la rețeaua WiFi și utilizarea Aplicației sunt disponibile pe site [www.olimpiasplesndid.com](http://www.olimpiasplesndid.com) în zona download.**

### 3.4.i - Funcție fereastră/ușă deschisă

Dacă este activată, funcția **FEREASTRĂ/UȘĂ DESCHISĂ** permite aparatului să detecteze o alimentare anormală de aer rece în încăpere.

În această condiție, când aparatul se află în mod încălzire sau în mod de temperatură setată (funcția nu poate fi activată în mod de funcționare ca ventilator), dacă detectează o scădere a temperaturii ambientale de câteva grade, funcția se activează.



**De fiecare dată când aparatul este conectat electric, funcția FEREASTRĂ/UȘĂ DESCHISĂ este dezactivată.**

Dacă această funcție este dezactivată, aparatul funcționează normal.

Detectarea temperaturii începe la 1 minut după detectarea ferestrei/ușii deschise. Funcția se activează cu un ciclu care durează 10 minute și, la intervale de 5 minute, aparatul detectează temperatura ambientală pentru a verifica dacă fereastra/ușa a fost închisă.

Dacă în timpul controalelor aparatul detectează:

- o diferență  $\leq 8$  °C față de temperatura ambientală, aparatul continuă să se încălzească și continuă detectarea ferestrei/ușii deschise,
- o diferență  $> 8$  °C față de temperatura ambientală, aparatul continuă să se încălzească și intră în stand-by și se întrerupe detectarea ferestrei/ușii deschise.



**Această funcție poate fi activată numai cu aplicația.**

## 4 - PROTECȚIE LA SUPRĂÎNCĂLZIRE

- Acest produs este prevăzut cu o protecție la supraîncălzire care oprește aparatul în mod automat în cazul unei supraîncălziri puternice.

În acest caz:

- scoateți ștecherul din priza de curent;
  - așteptați circa 15/20 de minute pentru a permite aparatului să se răcească;
  - identificați cauza potențială a supraîncălzirii (de ex. ceva acoperă aparatul);
  - verificați eventuale deteriorări ale aparatului, cablului de alimentare și ștecherului.
- Dacă nu există deteriorări:
    - introduceți ștecherul în priza de curent;
    - reporniți aparatul.
- Dacă aparatul rămâne tot închis, contactați serviciul de asistență.

## 5 - ÎNTREȚINERE ȘI CURĂȚARE



Înainte de a efectua orice operațiune de curățare sau de întreținere a aparatului, opriți-l poziționând întrerupătorul ON/OFF (6) pe „O”. Deconectați ștecherul din priză și așteptați ca părțile calde să se răcească.

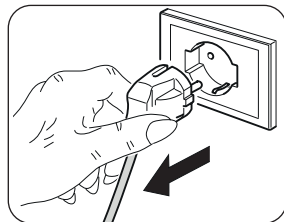

- Utilizați o cârpă uscată pentru a curăța aparatul.
- Dacă aparatul este foarte murdar, se poate folosi o cârpă umezită cu apă călduță (max 50°C) și un detergent delicat pentru a curăța părțile exterioare. Ștergeți cu o cârpă uscată (fig. L).
- Utilizați o pensulă sau un aspirator pentru a îndepărta praful de pe grilajele de intrare/ieșire a aerului.



- **Asigurați-vă că aparatul este complet uscat înainte de a reconecta ștecherul la priza de curent.**
- **Nu utilizați o cârpă tratată chimic sau antistatic pentru a curăța aparatul.**
- **Nu folosiți benzină, solvent, pastă de lustruit sau alți solvenți similari. Aceste produse pot cauza stricarea sau deformarea suprafeței de plastic.**
- **Nu folosiți uleiuri, substanțe chimice sau produse abrazive pentru a curăța aparatul.**
- **Nu spălați și nu scufundați aparatul în apă.**



- **În cazul unei funcționări defectuoase a aparatului, nu încercați să-l demontați, ci contactați dealerul sau serviciul de asistență tehnică.**

## 6 - DEPOZITAREA APARATULUI

- Dacă nu intenționați să utilizați aparatul pentru o perioadă deosebit de lungă de timp sau trebuie să efectuați lucrări care ar putea produce mult praf, se recomandă să păstrați aparatul după cum urmează:
  - **Opriți aparatul și scoateți ștecherul din priza de curent.**
  - Puneți aparatul într-un loc aerisit și uscat, ferit de umiditate.

## 7 - DATE TEHNICE

- Vedeți tabelul redat pe ultimile pagini ale manualului.

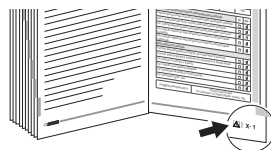

<b>CALDO UP T WIFI</b>	<b>Dat</b>	<b>Simbol</b>	<b>Valoare</b>	<b>Unitate</b>
<b>Putere termică</b>				
Putere termică normală		$P_{nom}$	2,0	kW
Putere termică minimă (indicativă)		$P_{min}$	1,0	kW
Putere termică maximă continuă		$P_{max,c}$	2,0	kW
<b>Consum auxiliar de energie electrică</b>				
La puterea termică normală		$e_{l_{max}}$	-	kW
La puterea termică minimă		$e_{l_{min}}$	-	kW
În mod Standby		$e_{l_{SB}}$	0,00079	kW

<b>Tip de putere termică/verificarea temperaturii ambientale</b>	<b>Da</b>	<b>Nu</b>
Putere termică cu fază unică fără control al temperaturii ambientale	<input type="checkbox"/>	<input checked="" type="checkbox"/>
Două sau mai multe faze fără control al temperaturii ambientale	<input type="checkbox"/>	<input checked="" type="checkbox"/>
Cu control al temperaturii ambientale prin termostat mecanic	<input type="checkbox"/>	<input checked="" type="checkbox"/>
Cu control electronic al temperaturii ambientale și temporizator zilnic	<input type="checkbox"/>	<input checked="" type="checkbox"/>
Cu control electronic al temperaturii ambientale și temporizator săptămânal	<input checked="" type="checkbox"/>	<input type="checkbox"/>
<b>Alte opțiuni de control</b>		
Controlul temperaturii ambientale cu detectarea prezenței	<input type="checkbox"/>	<input checked="" type="checkbox"/>
Controlul temperaturii ambientale cu detectarea ferestrelor deschise	<input checked="" type="checkbox"/>	<input type="checkbox"/>
Cu opțiuni de control de la distanță	<input checked="" type="checkbox"/>	<input type="checkbox"/>
Cu control de pornire adaptabil	<input type="checkbox"/>	<input checked="" type="checkbox"/>
Cu limitarea timpului de funcționare	<input checked="" type="checkbox"/>	<input type="checkbox"/>
Cu termometru glob negru	<input type="checkbox"/>	<input checked="" type="checkbox"/>

info@olimpiasplendid.it	Olimpia Splendid SpA Via Industriale 1/3, 25060 Cellatica, Brescia, Italy
-------------------------	--

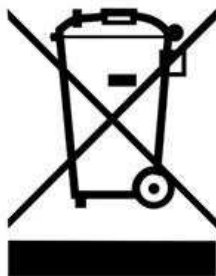

Simbolul de pe produs sau de pe ambalaj indică faptul că produsul nu trebuie considerat deșeu menajer normal, ci trebuie dus la punctul de colectare specializat pentru reciclarea echipamentelor electrice și electronice. Efectuând eliminarea acestui produs în mod corespunzător, contribuiți la evitarea potențialelor consecințe negative pentru mediu și sănătate care ar putea rezulta din eliminarea necorespunzătoare a produsului. Pentru mai multe informații despre reciclarea acestui produs, contactați oficiul municipal, serviciul local de eliminare a deșeurilor sau magazinul de unde a fost achiziționat produsul. Această prevedere este valabilă numai în statele membre UE.

# WI-FI



MANUAL DE UTILIZARE **RO**



 **OLIMPIA**  
**SPLENDID**  
HOME OF COMFORT



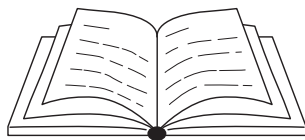

1 - AVERTIZĂRI .....	1
2 - DESCĂRCAȚI ȘI INSTALAȚI APLICAȚIA .....	1
3 - ÎNREGISTRARE UTILIZATOR .....	2
3.a - Primul acces .....	2
3.b - Acces cu e-mail și parolă.....	4
4 - UTILIZARE APLICAȚIE .....	5
4.a - Adăugați dispozitivul dorit.....	5
5 - DECLARAȚII.....	8

---

## 1 - AVERTIZĂRI

Nu toate versiunile iOS și Android sunt compatibile cu aplicația. OLIMPIA SPLENDID nu își asumă responsabilitatea pentru niciun fel de problemă ca urmare a acestei incompatibilități.

Aplicația este supusă actualizărilor fără notificare. Verificați compatibilitatea cu sistemul de operare al dispozitivului înainte de a efectua instalarea pe dispozitiv.

 **Vă rugăm să păstrați aplicația actualizată cu cea mai recentă versiune.**



**Nu își asumă responsabilitatea pentru problemele cauzate de linia de internet, routerul Wi-Fi și dispozitivele smart. Contactați furnizorul original pentru asistență.**

## 2 - DESCĂRCAȚI ȘI INSTALAȚI APLICAȚIA

a. Deschideți „App Store” sau „Google Play”.

>>>>>

b. Căutați aplicația „OS Home” sau scanați codul QR.

iOS



Android



c. Descărcați aplicația.

## 3 - ÎNREGISTRARE UTILIZATOR

Asigurați-vă că dispozitivul este conectat la un router Wi-Fi.

Asigurați-vă că routerul Wi-Fi este conectat la internet înainte de a continua cu înregistrarea utilizatorului și configurarea rețelei.

### 3.a - Primul acces

1. Faceți clic pe „**Creați un Cont nou**”.
2. Introduceți adresa de e-mail și apoi faceți clic pe „**obține codul de verificare**”.

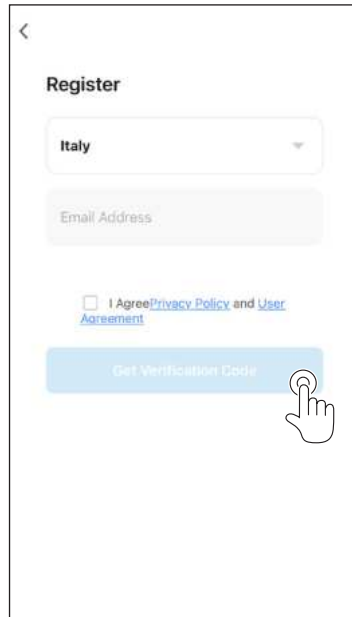

3. Introduceți codul de verificare trimis la adresa de e-mail scrisă anterior; dacă în câteva minute nu primiți codul, apăsați pe „Trimite din nou codul de verificare” și așteptați.



**În cazul în care nu primiți un e-mail cu codul respectiv, verificați e-mailurile din folderul „Spam”.**

4. Setează parola.

<

### Enter Verification Code

.....

A verification code has been sent to your email  
@libero.it. Resend (56s)

[Didn't get a code?](#)

<

### Set Password

Password  X Show/Hide

Use 6-20 characters with a mix of letters and numbers

Done

## 3.b - Acces cu e-mail și parolă

1. Faceți clic pe „**Autentificare**”.
2. Introduceți adresa de e-mail și parola, apoi faceți clic pe „**Autentificare**”.

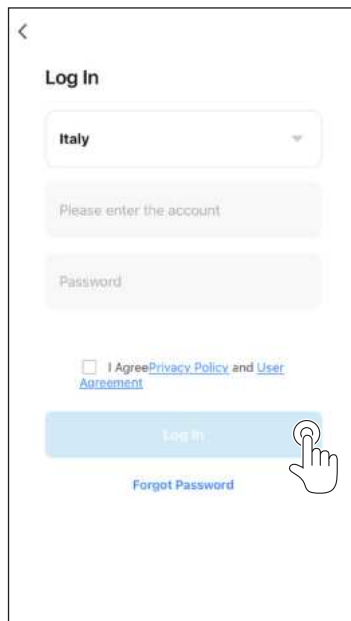
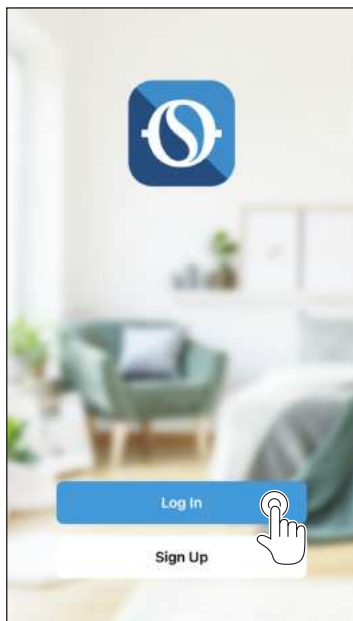

## 4 - UTILIZARE APLICAȚIE

### 4.a - Adăugați dispozitivul dorit

1. Faceți clic pe „**Adăugați dispozitiv**” sau „+” în dreapta sus.



2. Selectați dispozitivul folosind categoria din listă.



3. Asigurați-vă că dispozitivul este conectat la rețeaua Wi-Fi pe care doriți să o utilizați.  
Dacă o altă rețea Wi-Fi perturbă procesul de configurare, aceasta trebuie eliminată de pe dispozitivul pe care îl folosiți.
4. Conectați cablul de alimentare al aparatului la priza electrică; activați funcția „Wi-Fi” așa cum este descris în manualul de Utilizare și Întreținere al dispozitivului.
- 4a. Când indicatorul funcției Wi-Fi de pe aparat pâlpâie rapid, acesta indică activarea modului „EZ”, în schimb, atunci când pâlpâie lent indică activarea modului „AP”.  
Pentru a putea schimba modul (**EZ** -> **AP** / **AP** -> **EZ**), apăsați timp de câteva secunde pe butonul aparatului care permite activarea funcției Wi-Fi.
- 4b. Selectați modul (**EZ** sau **AP**) în funcție de modul în care pâlpâie indicatorul Wi-Fi al aparatului dvs.

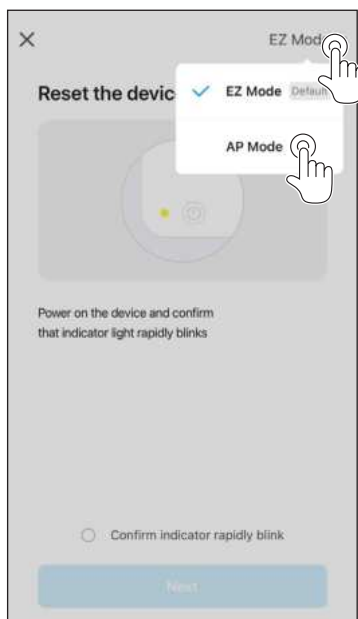

- 4c. Selectați „**confirmați că indicatorul pâlpâie rapid**” pentru modul „**EZ**” și apăsați pe „**Următorul**”.
- 4d. Selectați „**confirmați că indicatorul pâlpâie lent**” pentru modul „**AP**” și apăsați pe „**Următorul**”.
5. Introduceți parola pentru rețeaua Wi-Fi pe care o utilizați, apăsați „**Următorul**” pentru a conecta dispozitivul.

 **Modalitățile de combinare pentru ambele moduri (EZ și AP) sunt descrise în aplicație în timpul procesului de configurare a fiecărui produs.**



6. Așteptați conexiunea la dispozitiv.



În cazul în care conexiunea nu se realizează, verificați ca în numele rețelei Wi-Fi și în Parolă să fie doar cifre și litere (fără simboluri speciale); încercați din nou să executați punctele 4, 4a și 5.

7. Când dispozitivul este conectat, îl puteți redenumi și selecta camera în care se află.

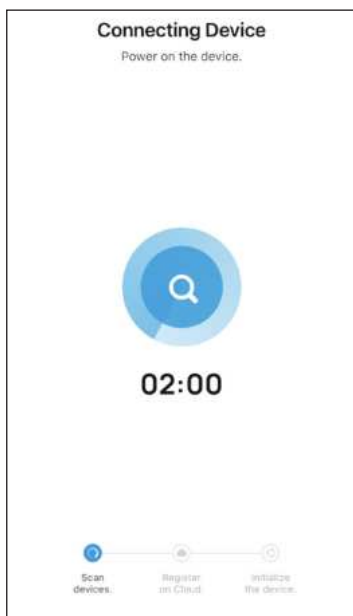

## 5 - DECLARAȚII

Declarația de conformitate RED este disponibilă în zona download prin conectarea la site:

[www.olimpiasplendid.com](http://www.olimpiasplendid.com)

