

# AURA ABSOLUTE



RO

Instrucțiuni de folosire



 **OLIMPIA**  
**SPLENDID**  
HOME OF COMFORT

1. Acest aparat poate fi folosit de copii cu vârsta de 8 ani și peste și de persoane cu capacități fizice, senzoriale sau mentale reduse sau cu lipsă de experiență și cunoștințe dacă au primit supraveghere sau instrucțiuni privind utilizarea aparatului într-un mod sigur și înțeleg pericolele. implicat. Copiii nu trebuie să se joace cu aparatul. Curățarea și întreținerea utilizatorului nu trebuie efectuate de copii fără supraveghere. (Se aplică țărilor europene).
2. Acest aparat nu este destinat utilizării de către persoane (inclusiv copii) cu capacități fizice, senzoriale sau mentale reduse sau cu lipsă de experiență și cunoștințe, cu excepția cazului în care acestea au fost supravegheate sau instruite cu privire la utilizarea aparatului de către o persoană responsabilă pentru Siguranță. (valabil pentru alte țări cu excepția Europei).
3. Dacă cablul de alimentare este deteriorat, acesta trebuie înlocuit de producător sau de serviciul său de asistență tehnică sau de personal calificat similar pentru a evita orice risc pentru utilizator.
4. Pentru a evita riscul de electrocutare, este necesar să deconectați ștecherul de la priza electrică înainte de a efectua orice întreținere a aparatului.
5. Pentru buna funcționare a aparatului, respectați distanțele și datele minime scrise în acest manual (vezi figura B).
6. Pentru conectarea electrică corectă a aparatului, urmați instrucțiunile din paragraful 2.2.

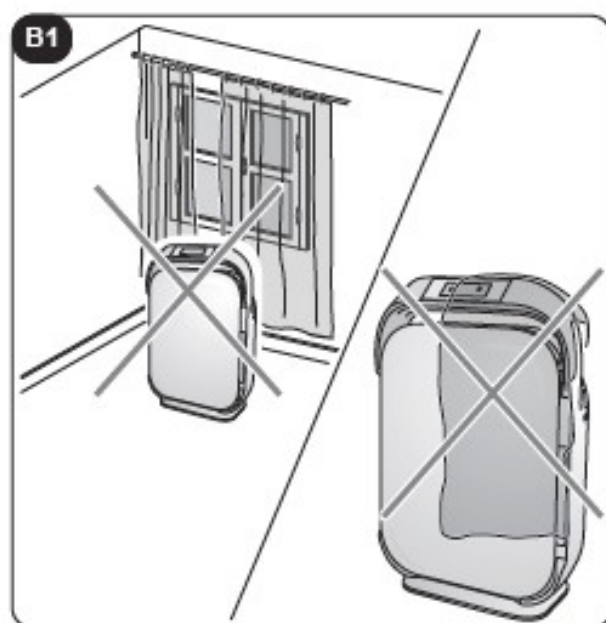
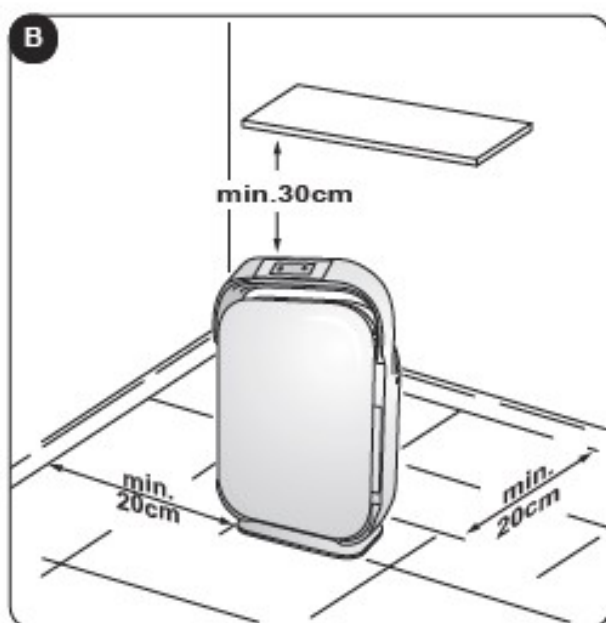
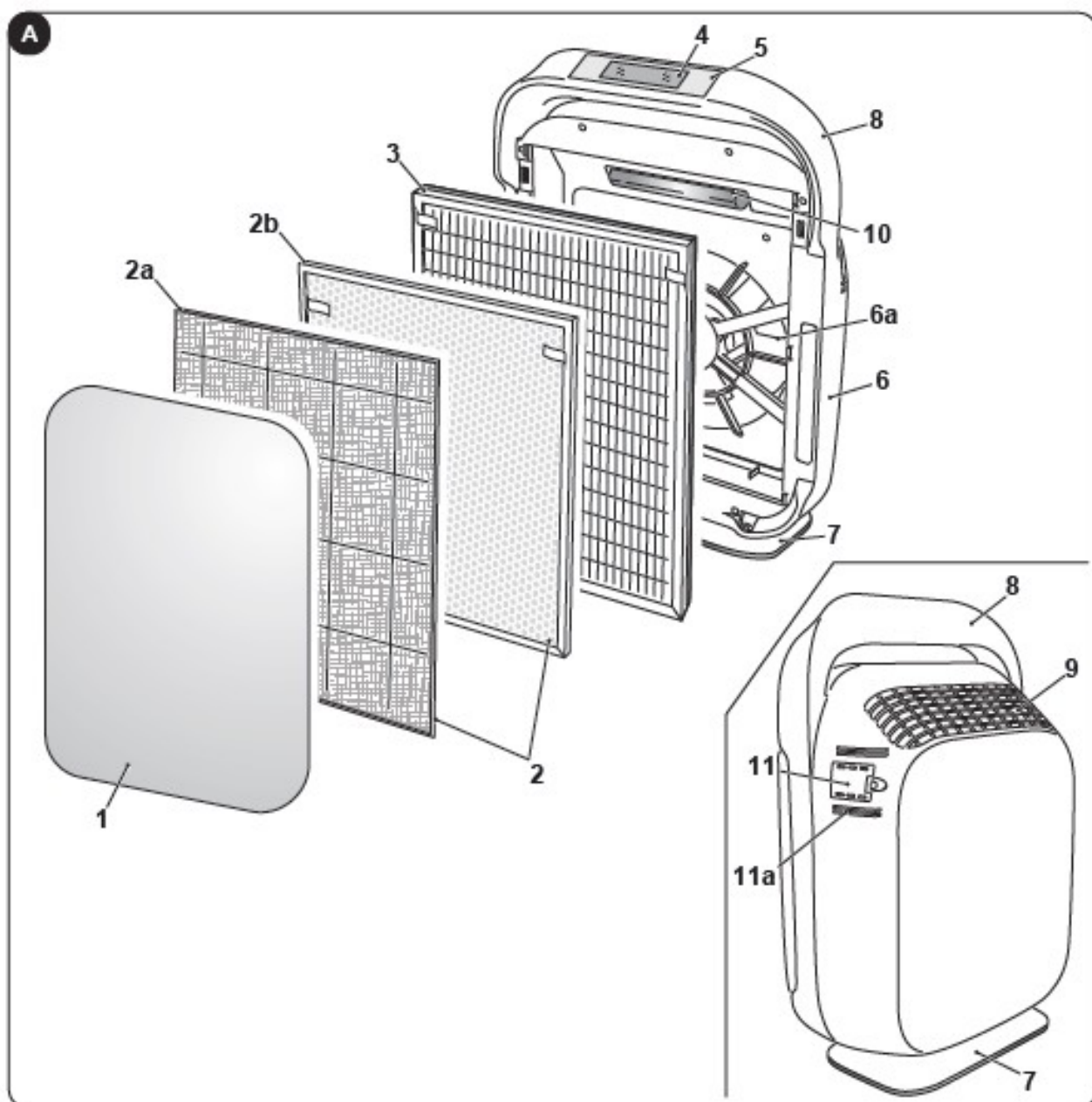

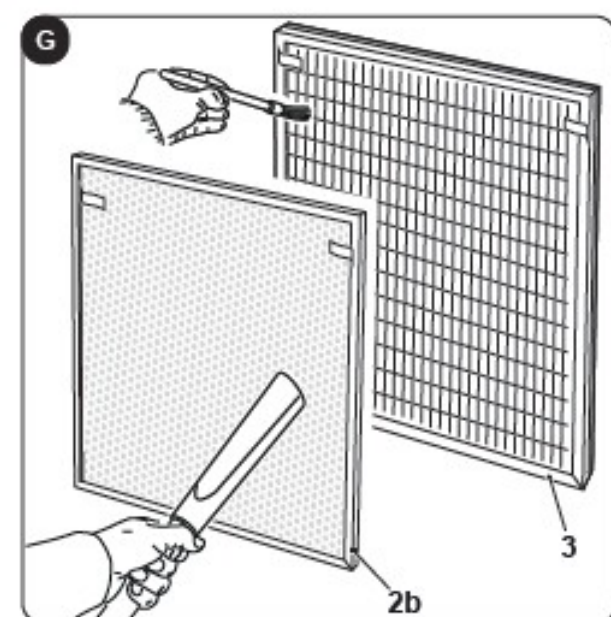
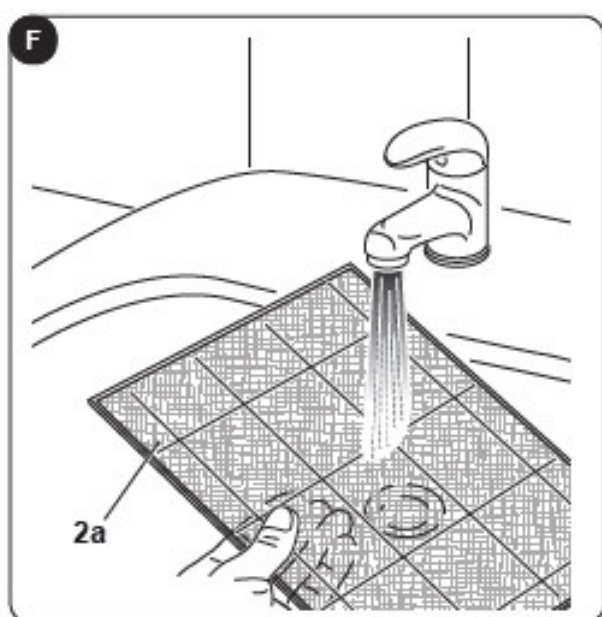
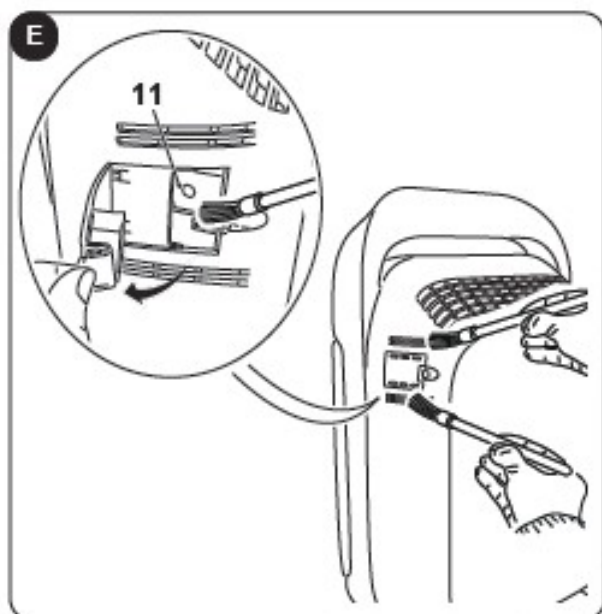
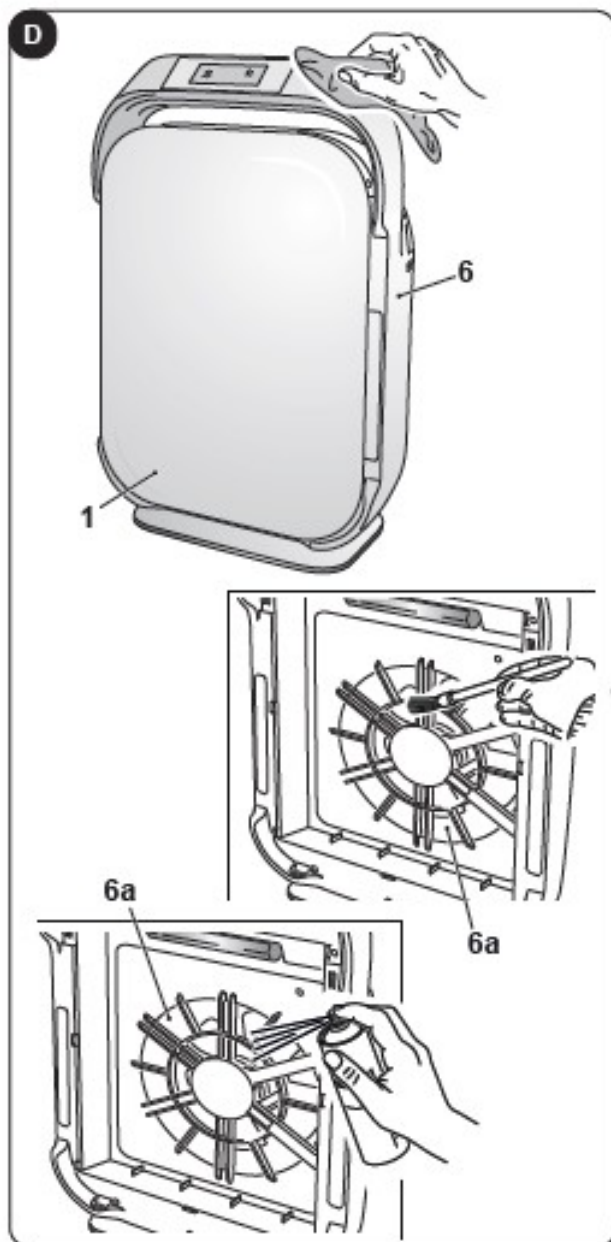
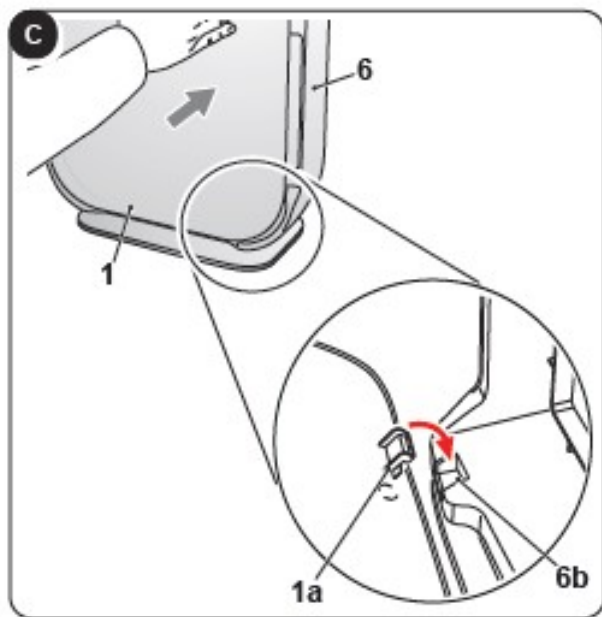

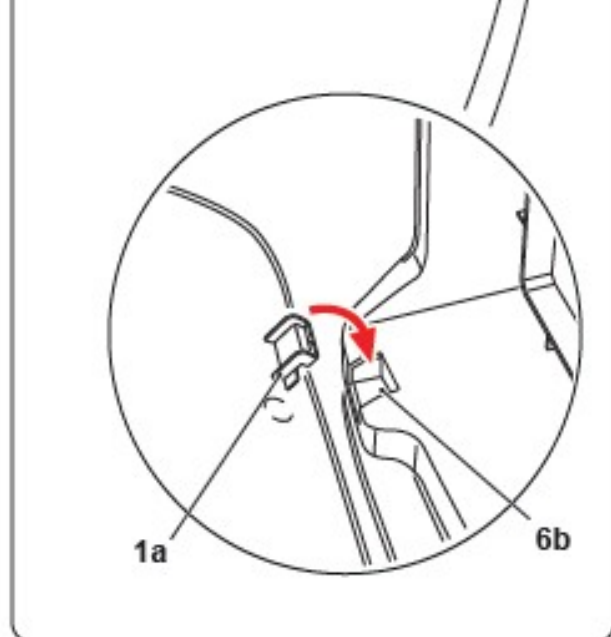
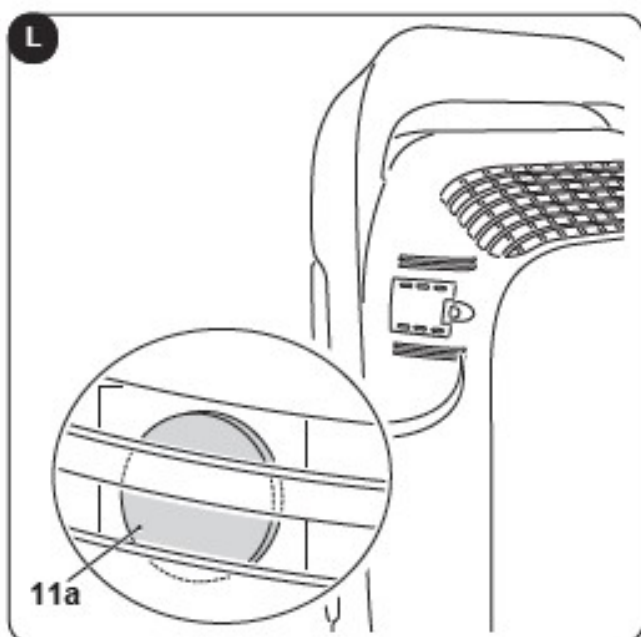
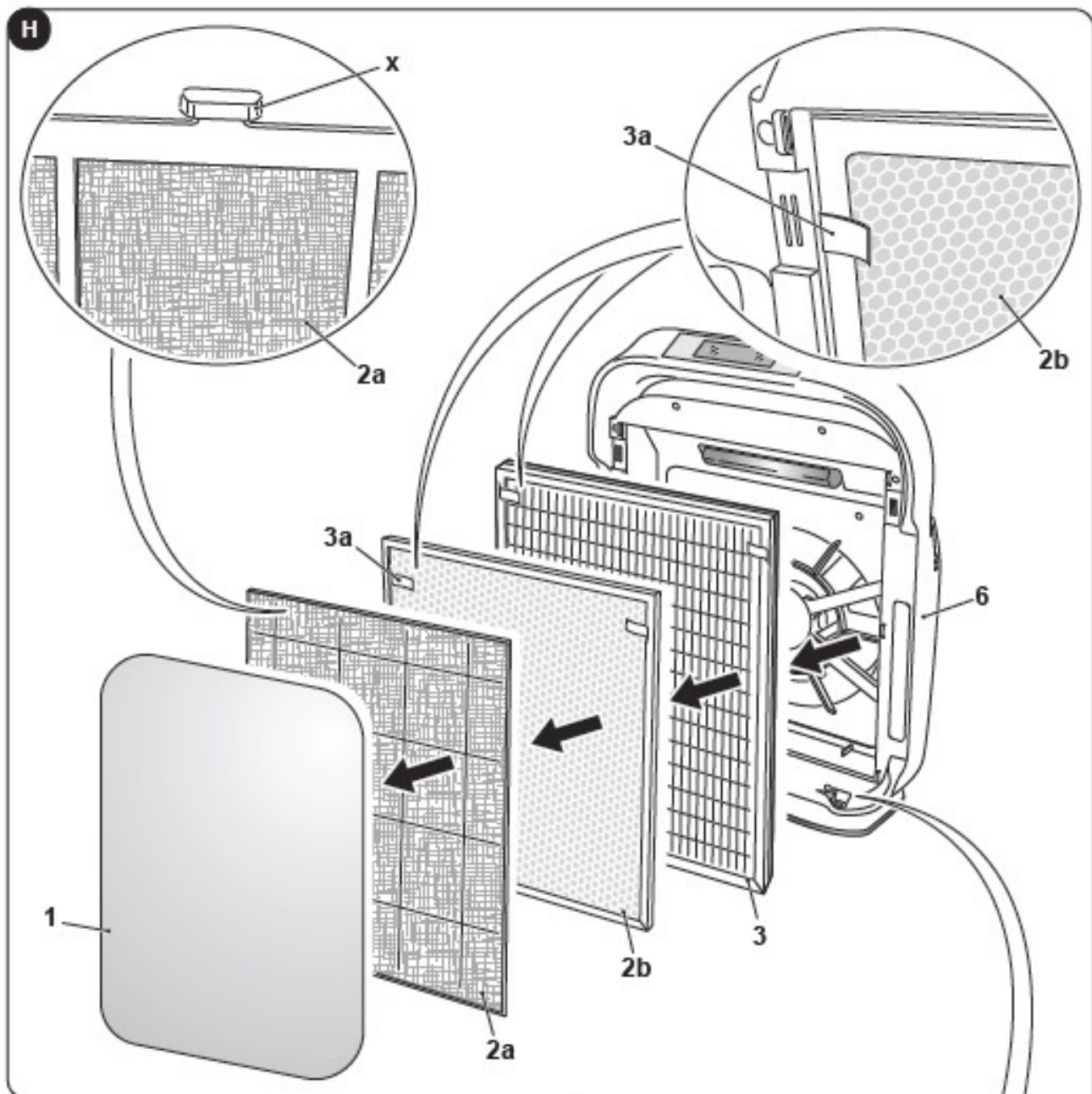

**ILUSTRARE**  
Ilustrațiile sunt grupate pe paginile de deschidere ale manualului.



**INDEX PRINCIPAL**

Indexul principal al acestui manual este  
enumerat la pagina „CZ-3”.

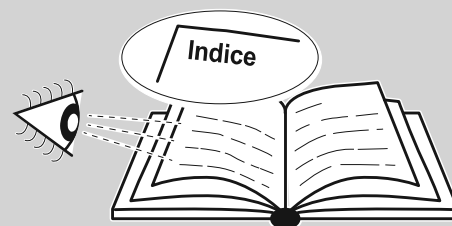

## 0 - AVERTISMENT

### 0.1 - INFORMAȚII GENERALE

În primul rând, dorim să vă mulțumim pentru că ați ales aparatul nostru. Acest document este confidențial prin lege și nu poate fi reprodus sau transmis către terți fără acordul expres al producătorului. Aparatul poate suferi actualizări și, prin urmare, poate avea date diferite decât cele enumerate, fără a afecta textele conținute în acest manual.

### 0,2 - SIMBOLULE

Pictogramele din capitolul următor oferă rapid și inconfundabil informațiile necesare pentru utilizarea corectă și sigură a mașinii.

#### 0.2.1 - Pictograme editoriale



##### Serviciu

Se referă la situații în care ar trebui să informați departamentul SERVICE firma: **SERVICIU TEHNIC CLIENTI**.



##### Index

Paragrafele marcate cu acest simbol conțin informații și recomandări foarte importante, în special în ceea ce privește siguranța.

Nerespectarea acestora poate duce la:

- pericol de rănire a operatorului
- pierderea garanției
- declinarea răspunderii producătorului.



##### Mâna ridicată

Se referă la activități care nu trebuie efectuate.



#### PERICOL DE ÎNALTA TENSIUNE

Semnaleză lucrătorilor că operațiunea descrisă poate provoca șoc electric dacă nu este efectuată în conformitate cu reglementările de siguranță.



#### PERICOLE GENERICE

Acesta informează lucrătorii în cauză că dacă operațiunea nu se desfășoară în conformitate cu reglementările de siguranță, există riscul de deteriorare fizică.



#### PERICOLE DATORATE CALDURII

Avertizează personalul relevant că dacă operațiunea nu este efectuată în conformitate cu reglementări de siguranță, există riscul de arsuri din cauza contactului cu componentele la temperaturi foarte ridicate.



#### NU ACOPERĂ

Anunță personalul relevant că este interzisă acoperirea aparatului pentru a preveni supraîncălzirea acestuia.



#### ÎNȘTIINȚARE

- Indică faptul că acest document trebuie citit cu atenție înainte de instalarea și/sau utilizarea aparatului.
- Indică faptul că acest document trebuie citit cu atenție înainte de orice întreținere și/sau curățare.



#### ATENȚIE

- Indică faptul că pot exista informații suplimentare în manualele însoțitoare.
- Indică faptul că informațiile sunt disponibile în manualul de utilizare sau manualul de instalare.



#### ATENȚIE



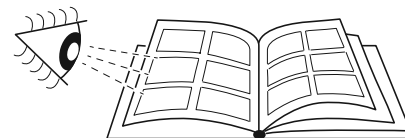

Indică faptul că personalul de asistență trebuie să manipuleze aparatul în conformitate cu instrucțiuni de instalare.



0 – AVERTISMENT .....	1
0,1 - INFORMAȚII GENERALE .....	1
0,2 - SIMBOLULE .....	1
0.2.1 - Pictograme editoriale 0.3 .....	1
- OBSERVAȚII GENERALE .....	4
0,4 - UTILIZARE CORECTĂ .....	7
1 - CARACTERISTICI PRINCIPALE ȘI FUNCȚIONARE .....	8
1.1 - IDENTIFICAREA PĂRȚILOR PRINCIPALE .....	8
2 – INSTALARE .....	8
2.1 - AVERTISMENT .....	8
3 - UTILIZAREA DISPOZITIVULUI .....	9
3.1 - PANOU DE CONTROL .....	9
3.2 - PREGĂTIREA APARATULUI .....	9
3.3 - UTILIZARE .....	10
3.3.a - ON/OFF Buton .....	10
3.3.b - Viteza ventilatorului .....	10
3.3.c Pictograme / modul UV .....	10
3.3.d - Funcția de blocare pentru copii (siguranță) .....	10
3.3.e - Funcția de cronometru .....	11
3.3.f - Modul de repaus .....	11
3.3.g - Funcția Wi-Fi .....	11
4 - ÎNTREȚINERE ȘI CURĂȚARE .....	11
4.1 - CURĂȚARE .....	11
4.1.a - Curățarea aparatului Curățarea .....	11
4.1.b - senzorului de praf .....	12
4.2 - ÎNTREȚINERE .....	12
4.2.a - Prefiltru (2a) .....	12
4.2.b - Filtrul Hepa (2b) și filtrul de cărbune activ (2c) .....	12
4.3 - SCHIMB VALUTAR .....	13
4.3.a - Înlocuirea filtrului Hepa (2b) și a filtrului de cărbune activ (2c) .....	13
4.3.a - Înlocuirea lămpii UV .....	13
5 – DEPOZITARE .....	13
6 - DATE TEHNICE .....	14
7 - DEPANARE .....	14

## 0.3 - NOTIFICARI GENERALE

CÂND UTILIZAȚI ECHIPAMENTE ELECTRICE, MĂSURILE DE BAZĂ DE SIGURANȚĂ TREBUIE OBSERVATE ÎNTOTDEAUNA PENTRU RISC REDUCUT DE INCENDIU, ELECTRICE ELECTRICITATE ȘI VĂNĂRI, INCLUSIV URMĂTOARELE:

-  1 Utilizarea acestui document este restricționată de lege și nu poate fi copiată sau transmisă unor terți fără acordul expres al producătorului, OLIMPIA SPLENDID.  
Aparatele noastre se pot schimba, iar unele piese pot arăta diferit de ceea ce este prezentat aici, fără a afecta în vreun fel textul manualului.
-  2 Înainte de a efectua orice operațiune (instalare, întreținere, utilizare) cu atenție citiți acest manual și urmați instrucțiunile date în fiecare capitol.
-  3 Păstrați manualul cu grijă pentru referințe ulterioare.
4. După îndepărtarea ambalajului, verificați dacă aparatul este în stare perfectă. Materialele de ambalare nu trebuie să rămână la îndemâna copiilor, deoarece pot fi periculoase.
5. PRODUCĂTORUL NU ESTE RESPONSABIL PENTRU DAUNEA PERSOANELOR SAU A PROPRIETĂȚII CAUZATE DIN NERESPECTAREA INSTRUCȚIUNILOR DIN ACEST MANUAL.
6. Producătorul își rezervă dreptul de a face orice modificări pe care le consideră adecvate modelelor sale, deși caracteristicile de bază descrise în acest manual rămân aceleași.
7. În cazul în care cablul de alimentare este deteriorat, acesta trebuie înlocuit de către producător, serviciul său tehnic sau o persoană calificată similar pentru a elimina toate riscurile posibile.
8. Întreținerea de rutină a grilajelor de la ieșirea și admisia aerului, precum și curățarea de rutină exterioară, pot fi efectuate și de către utilizator, deoarece acestea sunt operațiuni solicitante sau periculoase.
9. În timpul oricărei lucrări de întreținere, este necesar să se respecte măsurile de siguranță enumerate în acest manual și pe etichetele amplasate în interiorul sau pe aparat, precum și toate măsurile de precauție rezultate din normele de bun simț și de siguranță în vigoare în țara de instalare.
10. Scoateți ștecherul din priză când curățați.
-  11. La înlocuirea pieselor, utilizați numai piese originale OLIMPIA SPLENDID.
-  12. Nu utilizați substanțe de curățare lichide sau caustice pentru a curăța unitatea, nu pulverizați apă sau alte lichide pe unitate, deoarece acestea pot deteriora piesele din plastic sau chiar provoca șocuri electrice.



13. În cazul unor anomalii funcționale (de exemplu: zgomot anormal, miros, fum, creștere anormală a temperaturii, disipare electrică etc.), opriți imediat dispozitivul și deconectați ștecherul de la priză. Pentru reparații, contactați numai centrele de service tehnic autorizate de producător și solicitați utilizarea pieselor de schimb originale. Nerespectarea acestui lucru poate afecta securitatea dispozitivului.



14. Nu deconectați ștecherul în timpul funcționării. Există riscul de incendiu sau electrocutare.

14a. Desfășurați întotdeauna complet cablul în timpul utilizării.



15. Copiii sub 3 ani ar trebui să stea departe, dacă nu sunt sub supraveghere constantă.



16. Înainte de conectare, asigurați-vă că datele de pe etichetă corespund datelor rețelei electrice. Eticheta cu date se află pe aparat.



17. Copiii cu vârsta cuprinsă între 3 și sub 8 ani nu pot conecta, regla, curăța sau efectua întreținerea de către utilizator a aparatului.

18. Dacă ștecherul aparatului este incompatibil cu priza, înlocuiți priza cu una adecvată de către un tehnician calificat care trebuie să se asigure că o parte din cablurile prizei sunt compatibile cu puterea absorbită de aparat. Nu recomandăm utilizarea adaptoarelor și/sau a cablurilor prelungitoare. Cu toate acestea, dacă nu pot fi evitate, acestea trebuie să respecte reglementările de siguranță aplicabile și capacitatea lor de amperaj (A) nu trebuie să fie mai mică decât capacitatea maximă de amperaj a aparatului.



19. NU utilizați dispozitivul lângă obiecte inflamabile, explozivi și surse de căldură. Nu utilizați acest produs în lumina directă a soarelui sau lângă surse de căldură, cum ar fi sobe, încălzitoare sau calorifere.

20. Utilizați întotdeauna și numai aparatul în poziție verticală.

21. Nu acoperiți în niciun fel grilajele de admisie și evacuare a aerului.

22. Nu introduceți obiecte străine în grilajele de admisie și evacuare a aerului, deoarece există riscul de electrocutare, incendiu sau deteriorare a dispozitivului.

23. Pentru a utiliza corect aparatul NICIODATĂ:

- Nu îl puneți direct sub priza de alimentare.
- Scoateți cablul de alimentare sau aparatul în sine și scoateți ștecherul de la priză.
- Nu-l lăsați expus la influențele atmosferice (ploaie, soare etc.).
- Nu-l lăsați în priză atunci când nu este utilizat.
- Nu-l atingeți cu mâinile ude sau umede.

24. Utilizați aparatul numai așa cum este descris în acest manual. Orice altă utilizare nu este recomandată de producător și poate provoca incendiu, șoc electric sau rănire.



25. Nu așezați aparatul direct sub aparatul de aer condiționat pentru a evita condensarea vaporilor de apă în interiorul aparatului. Acest dispozitiv nu trebuie expus la picurare sau stropire de apă.

26. Nu dezasamblați sau modificați aparatul.
27. Repararea singur a aparatului este foarte periculoasă.
28. Așezați întotdeauna aparatul pe o suprafață stabilă, plană și plană.
29. Lăsați cel puțin 20 cm de spațiu liber pe ambele părți și în spatele aparatului și lăsați cel puțin 30 cm spațiu liber deasupra aparatului. Nu așezați dispozitivul lângă perdele astfel încât să nu obstrucționeze orificiul de evacuare a aerului (Fig. B-B1).
30. Nu utilizați aparatul dacă a căzut sau prezintă semne de deteriorare.
31. Priza trebuie să fie ușor accesibilă, astfel încât ștecherul să poată fi scos cu ușurință în caz de urgență.
32. Nu manipulați ștecherul cu mâinile ude.
33. Nu îndoiți, răsuțiți, trageți sau deteriorați excesiv cablul de alimentare.
34. Nu așezați cablul sub covoare, covoare sau covorașe etc. Aranjați cablul departe de zonele de trafic, astfel încât să nu se împiedice de el.
35. Dacă nu folosiți aparatul o perioadă îndelungată și/sau dacă nu este nimeni acasă, deconectați cablul de la priză.
36. Nu folosiți aparatul în aer liber sau pe o suprafață umedă. Evitați picurarea lichidelor pe aparat. Nu folosiți aparatul lângă chiuvete și robinete de apă.
37. Nu scufundați aparatul în apă sau alte lichide.
38. Acest aparat nu este destinat să fie operat de un temporizator extern sau de un sistem separat de telecomandă.
39. Nu utilizați aparatul în caz de defecțiune sau defecțiune, dacă cablul sau ștecherul este deteriorat sau dacă a fost scăpat sau deteriorat în vreun fel. Opriți aparatul, scoateți ștecherul din priză și verificați-l de către un tehnician calificat.
40. Acest produs NU este potrivit pentru utilizare în zone calde și umede (bucătărie, baie etc.).
41. Aparatul nu poate fi reglat sau reparat de nimeni altul decât de tehnicieni de specialitate.
42. Instalați aparatul la o distanță de cel puțin 2 m de alte dispozitive electronice (TV, radio, computer, DVD player etc.) pentru a evita interferențele.
43. Nu așezați produsul în aer liber. Nu suflați aer direct către oameni, în special către copii și vârstnici.



- 43a. Este interzisă aruncarea sau lăsarea materialelor de ambalare la îndemâna copiilor, care ar putea deveni o sursă de pericol.



44. Asigurați-vă că ștecherul este întotdeauna introdus complet în priză.

45. Acest aparat conține o lampă UV. Nu vă uitați la sursa de lumină.
46. Curățați aparatul cu o cârpă umedă; nu utilizați agenți sau materiale abrazive. Pentru curățarea filtrelor, consultați paragraful relevant.
47. Cea mai frecventă cauză a supraîncălzirii este acumularea de praf sau scame în aparat. Îndepărtați în mod regulat aceste depuneri prin deconectarea aparatului de la priza electrică și prin aspirarea rețelelor.
48. Nu folosiți aparatul dacă încăperea tocmai a fost pulverizată cu un insecticid gazos sau în prezența tămâiei, fum chimici sau reziduuri uleioase.
49. Nu utilizați dispozitivul dacă filtrele nu sunt poziționate corect.
50. Dezasamblarea, repararea sau transformarea de către o persoană neautorizată poate cauza daune majore și poate anula garanția producătorului.
51. Dacă nu mai doriți să utilizați acest aparat, acesta trebuie scos din funcțiune prin tăierea cablului de alimentare după ce ați scos ștecherul din priză. Părțile periculoase ale aparatului trebuie scoase din funcțiune, mai ales că există riscul ca copiii să se joace cu el.
52. Acest produs respectă concentrația maximă de ozon permisă de 0,050 părți per milion în volum (ppmv) în 24 de ore. Ghidurile Health Canada 2010 (ISBN 978-1-100-16288-1) recomandă ca limita maximă de expunere, bazată pe un timp mediu de 8 ore, să fie de 0,020 ppmv sau mai puțin atunci când este testată într-o încăpere închisă și controlată de aproximativ 30 m.<sup>3</sup>

#### 0.4 - UTILIZARE CORECTĂ

- Acest aparat este destinat numai pentru uz casnic sau similar, nu pentru uz comercial sau industrial.
- Folosirea necorespunzătoare a aparatului cu posibile daune persoanelor, lucrurilor sau animalelor exonerează OLIMPIA SPLENDID de orice responsabilitate.



Acest produs trebuie utilizat exclusiv în conformitate cu specificațiile date în acest manual. Utilizarea diferită de cea indicată poate provoca vătămări grave.

PRODUCĂTORUL NU ESTE RESPONSABIL PENTRU RĂNIREA/DETERMINAREA PERSOANELOR/  
OBIECTELOR DATORITĂ NERESPECTĂRII REGLEMENTĂRIILOR MENȚIONATE ÎN ACEST MANUAL.

## 1 - FUNCȚII PRINCIPALE ȘI FUNCȚIONARE

- Sistem de filtrare a aerului, eficient în îndepărtarea prafului, parului, polenului, fumului și mirosurilor neplăcute.
- Prefiltrul (2a) blochează eficient impuritățile conținute în aer (păr, hârtie și alte materiale), îmbunătățind astfel în mod semnificativ durata de viață a filtrului HEPA.
- Filtrul HEPA (2b) filtrează 99,999% din particule cu un diametru de 0,3 microni. Este special conceput pentru a îndepărta praful, fumul de țigară, bacteriile, funinginea, polenul și particulele radioactive.
- Filtrul de cărbune activ de înaltă calitate (3) îndepărtează eficient mirosurile din aer, cum ar fi formaldehida, benzenul, amoniacul și particulele de apă.
- Sistem UV: distruge bacteriile, virușii și bacteriile.
- Generator de ioni negativi: dispozitivul emite continuu peste 2 milioane de ioni negativi, care ajută la îmbunătățirea calității aerului din mediu.
- Funcția „Child Lock” (blocare pentru copii).
- Funcție timer: de la 1 la 12 h.
- Afișaj tactil.
- Notificare acustică a apăsărilor de taste.
- Conexiune prin Wi-Fi.

### 1.1 - IDENTIFICAREA PĂRȚILOR PRINCIPALE (Fig. A)

- |                             |                                |
|-----------------------------|--------------------------------|
| 1. Panoul frontal           | 6. Corpul dispozitivului       |
| 2. Prefiltru și filtru HEPA | 6a. Grila de admisie aer       |
| 2a. Prefiltru               | 7. Baza                        |
| 2b. filtru HEPA             | 8. Mâner                       |
| 3. Filtru de cărbune activ  | 9. Grila de evacuare a aerului |
| 4. Afișare                  | 10. Lumină UV                  |
| 5. Panou de control         | 11. Senzor calitate aer        |
|                             | 11a. Butonul de resetare       |

## 2 - INSTALARE

### 2.1 - NOTIFICARE



Nerespectarea instrucțiunilor de mai jos poate cauza deteriorarea aparatului.

- Aparatul trebuie așezat întotdeauna pe o suprafață plană, pe podea
- Dispozitivul trebuie conectat numai la o sursă de energie electrică împământată.
- Asigurați-vă că nu există obiecte înconjurătoare care blochează admisia de aer către filtre.
- Dispozitivul poate fi acționat numai atunci când admisia de aer nu este blocată.
- Nu folosiți aparatul în locuri care servesc drept spălătorii.
- Aparatul poate fi folosit numai în locuri uscate
- Dacă în locurile în care urmează a fi folosit aparatul sunt substanțe periculoase, este interzisă folosirea acestora. În caz contrar, poate duce la daune grave proprietății și sănătății.

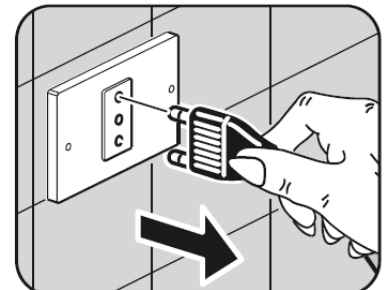

## 3 - UTILIZAREA APARATULUI

### 3.1 - PANOUL DE CONTROL

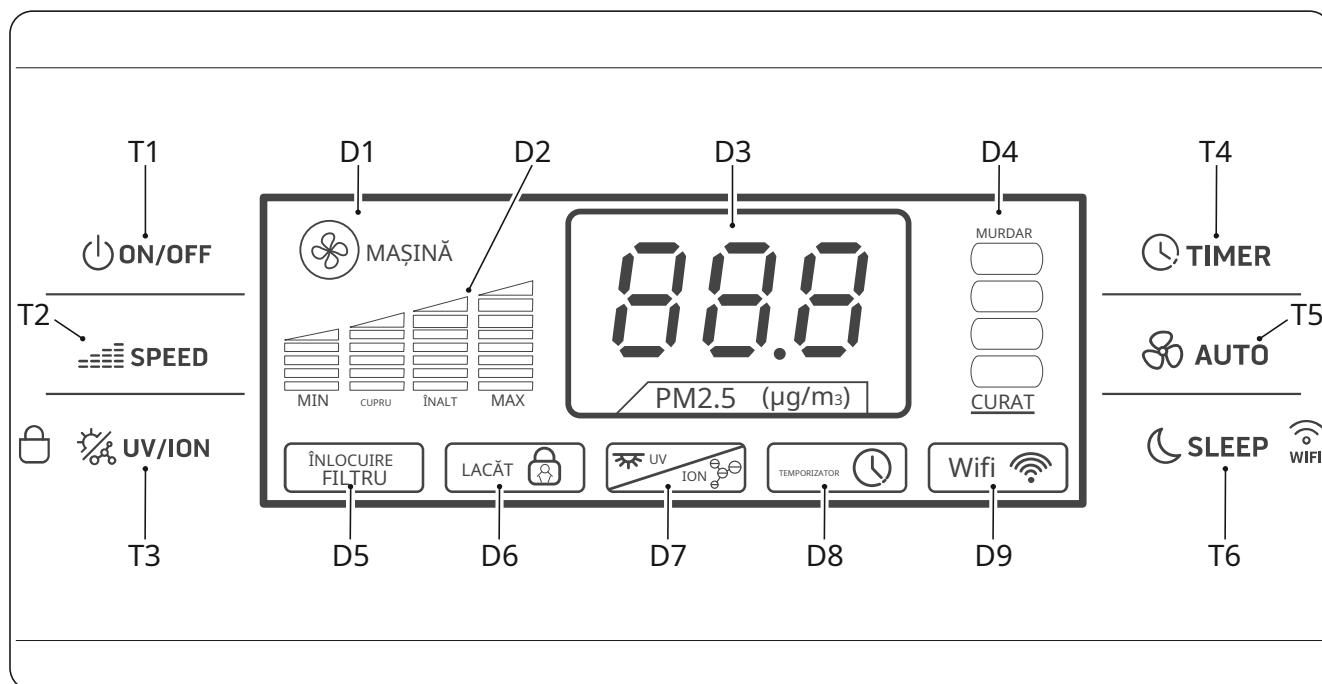

- |  |   |
|--|---|
| T1. ON/OFF Buton pornit/oprit Buton „Viteză”   | D3. Vizualizare cu LED-uri a poluării   |
| T2. Buton viteză ventilator Buton „Ion/UV” + - | D4. aerului - calitatea aerului         |
| T3. „Blocare pentru copii” Buton cronometru    | D5. Notificare de înlocuire a filtrului |
| T4. „Timer”                                    | D6. Funcția „Child lock (child lock)”.  |
| T5. Buton „Auto” pentru funcționare automată   | D7. LED mod „Ioni/UV”.                  |
| T6. Buton „Sleep” pentru somn                  | D8. LED-ul funcției „Timer”.            |
| D1. LED „Auto” al modului automat              | D9. “Wifi” Funcția LED                  |
| D2. Informații despre viteza LED               |   |

### 3.2 - PREGĂTIREA APARATULUI

- Scoateți aparatul din ambalaj și verificați dacă este intact.
- Selectați un loc stabil, plat și nivelat pentru a plasa dispozitivul.  
Asigurați-vă că există suficient spațiu liber în jurul dispozitivului pentru a asigura un flux adecvat de aer.

 Respectați distanțele și spațiile descrise în paragraful „0.3 - Avertismente generale”.

- Scoateți panoul frontal (1) trăgând spre dvs., panoul este închis de doi magneti.

 Dacă panoul frontal (1) este deschis sau îndepărtat, aparatul nu va mai funcționa imediat. Dacă panoul frontal (1) este poziționat corect, aparatul continuă să funcționeze normal.

- Scoateți filtrele din pungile lor respective înainte de utilizare.
- Așezați corect filtrele (2 și 3) în dispozitiv.
- Așezați panoul frontal (1) pe corpul aparatului (6) introducând mai întâi cârligele inferioare (1a) în locurile specifice (6b) și apoi împingând-o înainte pentru a-l închide cu doi magneti (fig. C).



Nu utilizați dispozitivul fără filtre încorporate (dispozitivul poate fi testat fără filtre încorporate doar pentru o perioadă scurtă de timp, de exemplu pentru a verifica proprietățile dispozitivului).

g. Folosiți mânerul pentru a transporta dispozitivul.

h. Introduceți ștecherul în priză și aparatul este gata de utilizare.



Înainte de conectarea electrică a aparatului, asigurați-vă că informațiile de pe etichetă corespund cu informațiile rețelei de distribuție electrică.

### 3.3 - UTILIZARE



De fiecare dată când butoanele sunt apăstate, aparatul emite un semnal sonor.

#### 3.3.a - Buton ON/OFF

prin apăsarea butonului ON/OFF (T1), aparatul pornește, emite trei semnale sonore și indicatorul luminos (D3) detectează cantitatea de impurități din aer (valori de referință „PM 2,5”) și indicatorul luminos (D4) se aprinde pe display.

Pentru a opri dispozitivul, apăsați din nou butonul ON/OFF (T1).

#### 3.3.b - Viteza ventilatorului

Apăsați butonul „Viteză” pentru a selecta viteza ventilatorului:

Min. (scăzut) --> Med. (mediu) --> Ridicat. (ridicat) -->Max . (turbo) --> Min. (scăzut) -->...

După apăsarea butonului „Auto” (T5) pentru a selecta modul „auto”, care reglează viteza ventilatorului în funcție de calitatea aerului, LED-ul (D1) se aprinde. Pentru a dezactiva modul „Automat”, apăsați butonul „Automat” (T5) sau butonul „Viteză” (T2).



Dacă „AUTO” este activ, viteza ventilatorului nu poate fi modificată.

#### 3.3.c - Modul Ion/UV

Apăsarea butonului „ION/UV” (T3) activează modul ionic și simultan aprinde lampa UV (10); LED-ul (D7) se aprinde.

Apăsați din nou butonul „ION/UV” (T3) pentru a dezactiva această funcție și dioda (D7) se va opri

#### 3.3.d - Funcția de blocare pentru copii (siguranța copiilor)

Apăsați butonul „Siguranță pentru copii” (T3) timp de aproximativ 5 secunde pentru a activa funcția de blocare pentru copii; LED-ul (D6) se aprinde. În această stare, toate butoanele sunt blocate.

Pentru a dezactiva funcția, apăsați din nou butonul „Blocare pentru copii” (T3) timp de aproximativ 5 secunde.

### 3.3.e - Funcția de cronometru

După pornirea aparatului, apăsați butonul „Timer” (T4) pentru a modifica timpul de funcționare conform următoarei secvențe:

0h (temporizator oprit) ---> 1h ---> 2h ---> 3h ---> .. 12h --->0h (temporizatorul oprit) ---> ..

După setarea valorii dorite, continuă să clipească (aproximativ 10 secunde) pentru a configura setarea; LED-ul (D8) se aprinde.

### 3.3.f - Modul Sleep

După apăsarea butonului „Sleep” (T6), simbolul „SLP” clipește timp de 10 secunde, afișajul se oprește și viteza ventilatorului este setată automat la minim.

Apăsarea butonului (T6) din nou dezactivează acest mod.

### 3.3.g – Funcția WiFi

Apăsați butonul „Sleep” (T6) timp de aproximativ 5 secunde pentru a activa funcția „WiFi”; LED-ul (D9) începe să clipească.



Când aparatul se conectează la smartphone, LED-ul (D9) nu va mai clipi și va rămâne permanent aprins pe afișaj.



Pentru a controla dispozitivul este necesar să instalați aplicația „SMART LIFE” pe smartphone, tabletă etc. Urmăți instrucțiunile din aplicație.



## 4 - ÎNTREȚINERE ȘI CURĂȚARE



Asigurați-vă întotdeauna că deconectați ștecherul de la priză înainte de orice întreținere sau curățare.



Nu spălați și nu înmuiați aparatul în apă. Evitați contactul apei cu componentele interne ale aparatului. Pericol de electrocutare!

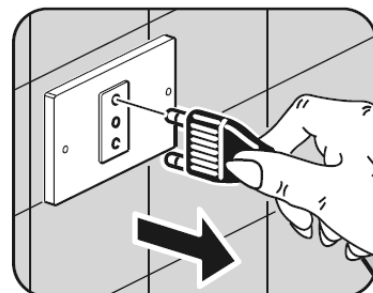

### 4.1 - CURĂȚARE

#### 4.1.a - Curățarea aparatului

a Curățați corpul aparatului (6) și panoul frontal (1) cu o cârpă umedă și, dacă este necesar, cu un detergent ușor înseamnă (fig. D).

b Utilizați o perie pentru a curăța grila de admisie a aerului (6a), grila de admisie a aerului și grila de evacuare. Când suflați cu aer comprimat dacă este necesar pentru a face curățarea mai eficientă (fig. D).



Nu utilizați o cârpă tratată chimic sau antistatică pentru a curăța aparatul.



Nu utilizați benzină, diluanți, produse de lustruire sau solvenți similari. Acești agenți ar putea deteriora sau deforma suprafața din plastic.



Asigurați-vă că aparatul este complet uscat înainte de a-l conecta din nou la priză.



Pentru a evita defecțiunile, nu permiteți acumularea de praf în dispozitiv.

#### 4.1.b – Curățarea senzorului de calitate a aerului (fig. E)

- a. Curățați intrarea și ieșirea senzorului de praf cu o perie moale.
- b. Deschideți capacul și curățați senzorul de praf (11) cu un tampon de bumbac ușor umezit.
- c. Uscați-le cu un bumbac uscat și închideți capacul.



Se recomandă curățarea lunară pentru funcționarea optimă a aparatului.



Nu folosiți un jet puternic de apă, care ar putea deteriora filtrul.

## 4.2 - ÎNTREȚINERE

### 4.2.a – Prefiltru (2a)

- a. Curățați filtrul cu un aspirator sau spălați-l sub jet de apă. Dacă este necesar, utilizați o perie moale (Fig. F).



Nu folosiți obiecte ascuțite pentru a curăța prefiltrul (2a).

### 4.2.b – filtru HEPA (2b) și filtru cu cărbune activ (3)

- a. Curățați filtrele cu un aspirator sau o perie cu peri moi pentru a îndepărta praful (Fig. G).
- b. Dacă este necesar, filtrele pot fi uscate sub lumina directă a soarelui.



Pentru o funcționare optimă a aparatului, se recomandă curățarea la fiecare 3 luni.



Filtrele 2b și 3 nu pot fi spălate cu apă.

## 4.3 - SCHIMB

### 4.3.a – Înlocuirea filtrului HEPA (2b) și a filtrului cu cărbune activ (3) (fig. H)

După aproximativ 4320 de ore de funcționare, filtrele trebuie înlocuite. LED-ul de avertizare (D5) se aprinde, indicând necesitatea înlocuirii.



Nu utilizați dispozitivul cu filtre deteriorate sau fără ele.



Nu utilizați dispozitivul după 4320 de ore fără a schimba filtrele.

- a. Scoateți panoul frontal (1) împingându-l spre dvs.
- b. Scoateți prefiltrul (2a) prin deconectarea acestuia de la cârligele respective (x).
- c. Scoateți filtrul HEPA (2b) trăgând în afară urechea (3a).
- d. Scoateți filtrul de cărbune activ (3) trăgând în afară urechea (3a).
- e. Înlocuiți filtrele (2b) și (3) cu două noi.
- f. Deplasați cele trei filtre în ordine inversă și verificați dacă sunt introduse corect în pozițiile lor respective.
- e. Așezați panoul frontal (1) pe corpul aparatului (6) introducând mai întâi cârligele inferioare (1a) în locurile lor specifice (6b) și apoi împingeți-l înainte pentru a-l închide cu doi magneti.



După înlocuirea filtrelor, apăsați butonul (11a). Dispozitivul șterge contorul și va număra din nou 4320 de ore de funcționare până la următoarea înlocuire (fig. L)

### 4.3.a - Înlocuirea lămpii UV



NU priviți direct lampa UV aprinsă (10).



În cazul înlocuirii lămpii UV (10), contactați serviciul de asistență.

## 5 - DEPOZITARE

- Dacă nu intenționați să utilizați aparatul pentru o perioadă lungă de timp, curățați-l conform paragrafelor anterioare.
- Păstrați aparatul în ambalajul original și depozitați-l într-un mediu uscat și proaspăt, ferit de lumina directă a soarelui.



Nu depozitați aparatul într-un mediu umed sau deosebit de murdar.

## 6 - DATE TEHNICE

Tensiune nominală	220-240V ~ 50-60Hz
Putere nominală	70W
Dimensiuni (mm)	445x680x238
Masa	9,6 Kg

## 7 - DEPANARE

- a. Aparatul nu funcționează după apăsarea butonului de alimentare.
  - Ștecherul nu este introdus corect în priză.
  - Priza nu funcționează.
  - Panoul frontal (1) nu este închis corespunzător.
- b. Aparatul este deosebit de zgomotos.
  - Aparatul nu este așezat corect pe suprafața de sprijin.
  - Suprafața de sprijin nu este stabilă
- c. Debitul de aer de ieșire este deosebit de slab
  - Filtrele sunt înfundate
  - Nu există spațiu pe părțile laterale ale aparatului (minim 20 cm).
  - Grila de admisie a aerului (6a) este murdară sau parțial blocată.
  - Grila de evacuare a aerului (9) este murdară sau parțial blocată.
- d. Chiar și după o anumită utilizare a aparatului, calitatea aerului nu se îmbunătățește.
  - Filtrele sunt înfundate



### ELIMINAREA

Acest simbol de pe produs sau de pe ambalajul acestuia indică faptul că aparatul nu poate fi tratat ca deșeu menajer normal, ci trebuie dus la un punct de colectare pentru reciclarea aparatelor electrice și electronice.

Contribuția dumneavoastră la eliminarea corectă a acestui produs protejează mediul și sănătatea concetățenilor dumneavoastră. Eliminarea necorespunzătoare pune în pericol sănătatea și mediul.

Pentru mai multe informații despre reciclarea acestui produs, contactați consiliul local, serviciul de colectare sau magazinul de unde ați achiziționat produsul.

Acest regulament se aplică numai în statele membre UE.

# WI-FI



MANUALE D'USO **IT**

MANUAL DE UTILIZARE **RO**

MANUAL FOR USE **EN**

HANDBOK FÖR ANVÄNDNING **SV**

MANUEL DE L'UTILISATEUR **FR**

KÄYTTÖOPAS **FI**

GEBRAUCHSANLEITUNG **DE**

BRUKSANVISNING **NO**

MANUAL PARA EL USO **ES**

HASZNÁLATI KÉZIKÖNYV **HU**

MANUAL DE USO **PT**

NÁVOD K POUŽITÍ **CS**

GEbruikSAANWIJZING **NL**

ІНСТРУКЦІЯ З ВИКОРИСТАННЯ **UK**

ΕΓΧΕΙΡΙΔΙΟ ΧΡΗΣΗΣ **EL**

MANUAL TIL BRUG **DA**

INSTRUKCJA OBSŁUGI **PL**





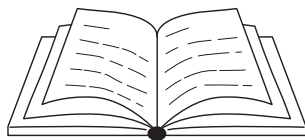

1 - AVERTIZĂRI .....	1
2 - DESCĂRCAȚI ȘI INSTALAȚI APLICAȚIA .....	1
3 - ÎNREGISTRARE UTILIZATOR .....	2
3.a - Primul acces .....	2
3.b - Acces cu e-mail și parolă.....	4
4 - UTILIZARE APLICAȚIE .....	5
4.a - Adăugați dispozitivul dorit.....	5
5 - DECLARAȚII.....	8

---

## 1 - AVERTIZĂRI

Nu toate versiunile iOS și Android sunt compatibile cu aplicația. OLIMPIA SPLENDID nu își asumă responsabilitatea pentru niciun fel de problemă ca urmare a acestei incompatibilități.

Aplicația este supusă actualizărilor fără notificare. Verificați compatibilitatea cu sistemul de operare al dispozitivului înainte de a efectua instalarea pe dispozitiv.

 **Vă rugăm să păstrați aplicația actualizată cu cea mai recentă versiune.**



**Nu își asumă responsabilitatea pentru problemele cauzate de linia de internet, routerul Wi-Fi și dispozitivele smart. Contactați furnizorul original pentru asistență.**

## 2 - DESCĂRCAȚI ȘI INSTALAȚI APLICAȚIA

a. Deschideți „App Store” sau „Google Play”.

>>>>>

b. Căutați aplicația „OS Home” sau scanați codul QR.

iOS



Android



c. Descărcați aplicația.

### 3 - ÎNREGISTRARE UTILIZATOR

Asigurați-vă că dispozitivul este conectat la un router Wi-Fi.  
Asigurați-vă că routerul Wi-Fi este conectat la internet înainte de a continua cu înregistrarea utilizatorului și configurarea rețelei.

#### 3.a - Primul acces

1. Faceți clic pe „**Creați un Cont nou**”.
2. Introduceți adresa de e-mail și apoi faceți clic pe „**obține codul de verificare**”.

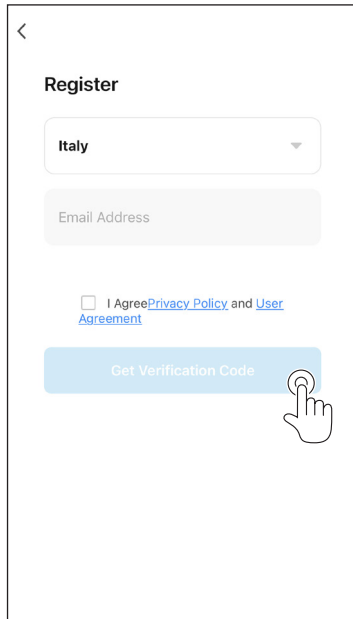
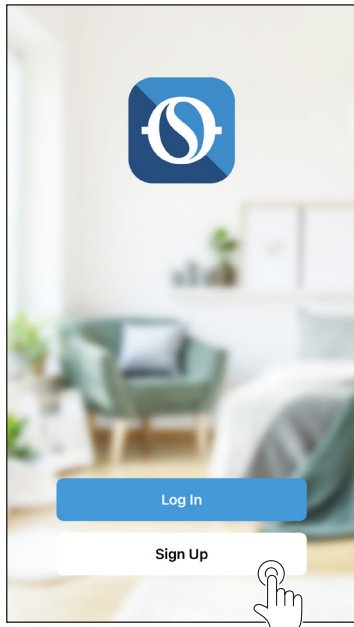

3. Introduceți codul de verificare trimis la adresa de e-mail scrisă anterior; dacă în câteva minute nu primiți codul, apăsați pe „Trimite din nou codul de verificare” și așteptați.



**În cazul în care nu primiți un e-mail cu codul respectiv, verificați e-mailurile din folderul „Spam”.**

4. Setați parola.

<

### Enter Verification Code

□ □ □ □ □ □

A verification code has been sent to your email  
@libero.it Resend (56s)

[Didn't get a code?](#)

<

### Set Password

Password ✕ 🔍

Use 6-20 characters with a mix of letters and numbers

Done

## 3.b - Acces cu e-mail și parolă

1. Faceți clic pe „**Autentificare**”.
2. Introduceți adresa de e-mail și parola, apoi faceți clic pe „**Autentificare**”.

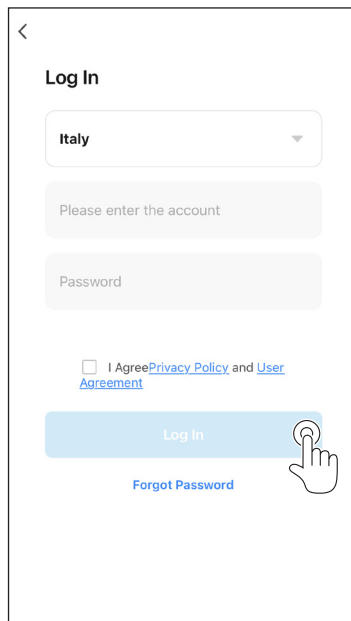
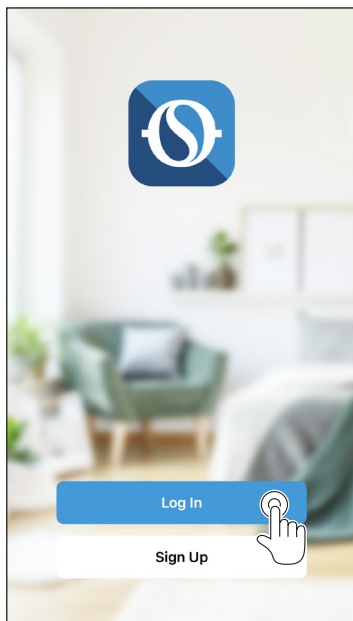

## 4 - UTILIZARE APLICAȚIE

### 4.a - Adăugați dispozitivul dorit

1. Faceți clic pe „**Adăugați dispozitiv**” sau „+” în dreapta sus.

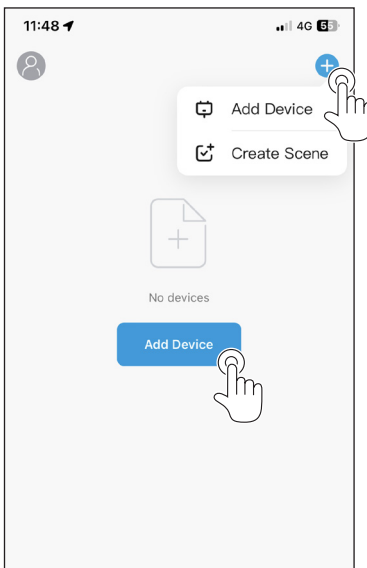

2. Selectați dispozitivul folosind categoria din listă.

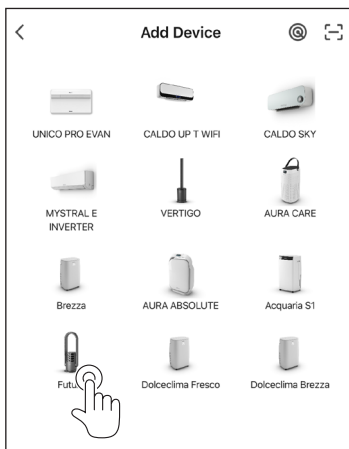

3. Asigurați-vă că dispozitivul este conectat la rețeaua Wi-Fi pe care doriți să o utilizați.  
Dacă o altă rețea Wi-Fi perturbă procesul de configurare, aceasta trebuie eliminată de pe dispozitivul pe care îl folosiți.
4. Conectați cablul de alimentare al aparatului la priza electrică; activați funcția „Wi-Fi” așa cum este descris în manualul de Utilizare și Întreținere al dispozitivului.
  - 4a. Când indicatorul funcției Wi-Fi de pe aparat pâlpâie rapid, acesta indică activarea modului „EZ”, în schimb, atunci când pâlpâie lent indică activarea modului „AP”.  
Pentru a putea schimba modul (**EZ** -> **AP** / **AP** -> **EZ**), apăsați timp de câteva secunde pe butonul aparatului care permite activarea funcției Wi-Fi.
  - 4b. Selectați modul (**EZ** sau **AP**) în funcție de modul în care pâlpâie indicatorul Wi-Fi al aparatului dvs.

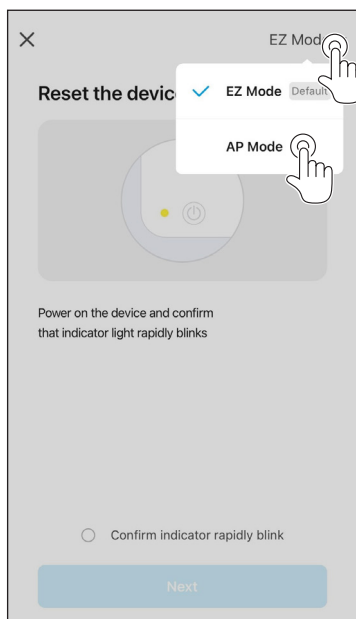

- 4c. Selectați „**confirmați că indicatorul pâlpâie rapid**” pentru modul „**EZ**” și apăsați pe „**Următorul**”.
- 4d. Selectați „**confirmați că indicatorul pâlpâie lent**” pentru modul „**AP**” și apăsați pe „**Următorul**”.
5. Introduceți parola pentru rețeaua Wi-Fi pe care o utilizați, apăsați „**Următorul**” pentru a conecta dispozitivul.



**Modalitățile de combinare pentru ambele moduri (EZ și AP) sunt descrise în aplicație în timpul procesului de configurare a fiecărui produs.**

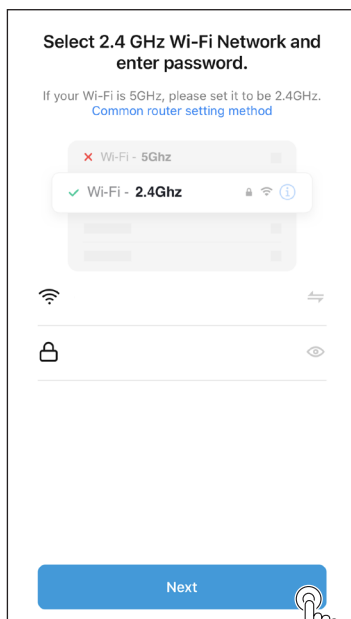
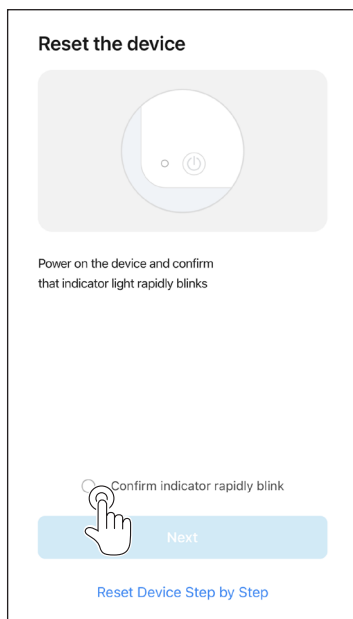

6. Așteptați conexiunea la dispozitiv.



În cazul în care conexiunea nu se realizează, verificați ca în numele rețelei Wi-Fi și în Parolă să fie doar cifre și litere (fără simboluri speciale); încercați din nou să executați punctele 4, 4a și 5.

7. Când dispozitivul este conectat, îl puteți redenumi și selecta camera în care se află.

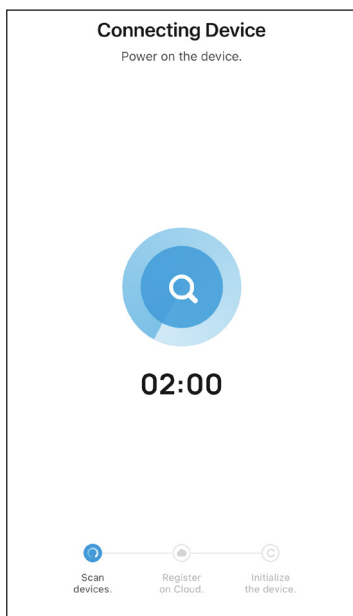

## 5 - DECLARAȚII

Declarația de conformitate RED este disponibilă în zona download prin conectarea la site:

[www.olimpiasplendid.com](http://www.olimpiasplendid.com)

