



Aerium HX2400



CITIȚI ACESTE INSTRUCȚIUNI ȘI PĂSTRAȚI-LE PENTRU REFERINȚE ULTERIOR.

Dragă utilizatorule,

Vă mulțumim că ați achiziționat scuterul electric AERIUM. Vă rugăm să citiți cu atenție acest manual de utilizare. Veți învăța cum să utilizați și să întrețineți în mod corespunzător trotineta dvs. electrică, precum și cum să vă maximizați siguranța la deplasare.

Măsuri de siguranță de bază:

1. NU utilizați scuterul înainte de a vă familiariza cu manualul de utilizare și cu funcțiile individuale ale scuterului.
2. NU împrumutați scuterul persoanelor care nu îl pot controla, minorilor, femeilor însărcinate sau persoanelor cu dizabilități.
Copiii sub 18 ani trebuie să fie echipați cu următoarele elemente de protecție: casca (obligatoriu), protectoare pentru coate, protectoare pentru genunchi.
Copiii cu vârsta sub 14 ani nu pot folosi scuterul fără supraveghere.
3. Înainte de a merge cu trotineta electrică, verificați cu atenție dacă sistemul său de frânare funcționează corect. și că toate șuruburile sunt suficient de strânse.
4. Când încărcați, păstrați încărcătorul într-un mediu bine ventilat și potrivit termic, nu încărcați scuterul electric la temperatură ridicată. Păstrați întotdeauna bateria sub supraveghere când se încarcă.
5. Când schimbați o anvelopă sau o componentă personalizată, asigurați-vă că șuruburile sunt strânse corespunzător. Orice șuruburi slăbite ale roții pot duce la accidente.
6. NU dezamblați sau modificați în mod arbitrar părți ale trotinetei electrice. Nu schimbați cadrul scuterului, nu interferați cu cablurile. Dacă bateria nu poate fi înlocuită de utilizator, contactați întotdeauna cel mai apropiat service de scutere electrice.
7. Vă recomandăm să purtați echipament de protecție, cum ar fi căști, apărătoare pentru genunchi, coate și încheieturi. Acest echipament vă va proteja în caz de cădere.
8. Opriți trotineta electrică și opriți-l dacă observați vreo anomalie. Consultați întotdeauna departamentul de service cu privire la defecte - nu conduceți scuterul electric până când acestea nu sunt rezolvate.
9. Înainte de prima călătorie, asigurați-vă pe unde puteți conduce scuterul, familiarizați-vă cu reglementările legale aplicabile și respectați-le. Nici producătorul, nici furnizorul nu poartă responsabilitatea legală pentru utilizarea scuterului în afara cadrului legal stabilit. Toată responsabilitatea pentru utilizarea scuterului electric este întotdeauna suportată de utilizator.
10. Dacă trotineta electrică este echipată cu anvelope gonflabile, verificați întotdeauna presiunea acestora înainte de a merge. Presiunea corectă este de obicei indicată direct pe anvelopa în cauză.
Presiunea necorespunzătoare poate duce la deteriorarea scuterului electric, accidente și căderi. Asigurați-vă întotdeauna că supapa anvelopei este poziționată astfel încât să nu obstrucționeze traficul. Trotinetele electrice sunt de obicei echipate cu o supapă îndoită, care este întotdeauna îndoită spre roată în poziția corectă. Orice altă locație poate duce la deteriorarea anvelopei sau a trotinetei electrice.

Instrucțiuni de siguranță înainte de a conduce

Verificați înainte de a conduce. Verificați trotineta electrică înainte de fiecare plimbare. Nu utilizați dacă vreo piesă este slăbită sau deteriorată, în special sistemul de frânare. Verificați cu atenție toate componentele sale înainte de fiecare plimbare. Asigurați-vă că toate șuruburile sunt strânse. Asigurați-vă că nicio piesă nu este deformată sau deteriorată periculos. Dacă scuterul este deteriorat din cauza călătoriei anterioare sau prezintă vreo anomalie în timpul funcționării, evitați întotdeauna utilizarea ulterioară a acestuia și verificați-l la cel mai apropiat centru de service.

Instrucțiuni

- Nu permiteți nici unei alte persoane să folosească trotineta electrică decât dacă a citit cu atenție manualul de utilizare sau dacă ați familiarizat cu atenție și temeinic persoana respectivă cu toate punctele de funcționare ale trotinetei electrice.
- Nu conduceți scuterul electric într-un mediu periculos. Acestea sunt, de exemplu, locuri în care poate exista riscul de incendiu sau explozie din cauza gazelor, vaporilor, lichidelor, prafului sau fibrelor inflamabile. Evitați suprafețele alunecoase, materialele libere, pantele abrupte și obstacolele. Dacă nu puteți evita o suprafață alunecoasă, materialul liber, panta abruptă sau obstacolul, scuterul trebuie ghidat pentru a traversa aceste suprafețe. Fiți deosebit de atenți când conduceți în spații restrânse sau în apropierea obstacolelor.
- Aveți grijă suplimentară pe pante. Aveți grijă sporită când urcați, coborâți sau traversați pante. Nu încercați să treceți peste ele pe pante cu material liber sau pe suprafețe alunecoase. Coboară în schimb.
- Folosiți o cască, genunchiere și coate. Purtați întotdeauna o cască potrivită, cu o barbie pe bărbie, ori de câte ori vă plimbați cu trotineta electrică. Purtați o cască aprobată pentru bicicletă sau skateboard, care oferă protecție spatelui capului. În funcție de condițiile de conducere și de experiența dvs. de condus, luați în considerare utilizarea echipamentului de protecție suplimentar, cum ar fi mănuși, protecție pentru ochi, suporturi pentru încheietura mâinii și genunchi. Purtați încălțăminte care vă protejează picioarele și oferă suficient sprijin și confort.
- Sfătuiți șoferii noi să se familiarizeze cu funcționarea de bază a scuterului electric.
- Toți șoferii noi ar trebui să folosească modul începător. Responsabilitatea pentru siguranța noilor șoferi revine proprietarului scuterului electric.
- Atenție la curbe! Întoarceți întotdeauna încet și cu grijă. Virajele rapide pot duce la pierderea controlului și la cădere. Căderile cu viteză mare pot duce la răni grave sau chiar deces.
- Nu risca. Dacă întâlniți o pantă, un teren denivelat sau o altă caracteristică de teren cu care nu sunteți familiarizat sau care vă provoacă îngrijorare pentru dvs.

siguranță, nu riscați să conduceți pe el. În schimb, coboară de pe trotineta electrică și mergi cu el.

- Nu purtați haine largi care ar putea fi prinse în anvelope și să împiedice direcția corectă.
- Fără tovarăși de pasageri. Trotineta electrica este destinata unui singur sofer. Nu călătoriți în grupuri de oameni. Nu purtați un copil în brațe sau într-un cărucior pentru copii în timp ce conduceți.
- Mamele însărcinate nu ar trebui să meargă cu scuterul.
- Nu depășiți limita maximă de greutate (șofer și toată încărcătura) specificată în manualul de utilizare. În caz contrar, vă expuneți un risc mare de a cădea, de a vă răni și de a răni șoferul.
- Nu urcați niciodată scări sau prin uși rotative.
- Nu coborâți de pe trotineta electrică în mișcare. Opriți-vă întotdeauna înainte de a coborî.
- Conduceți cu precauție extremă în întuneric. Nu mergeți cu trotineta electrică în condiții de vizibilitate redusă fără iluminare. Asigurați-vă întotdeauna că sunteți vizibil pentru alți utilizatori ai drumului. Vă recomandăm să folosiți elemente reflectorizante pe îmbrăcăminte, sau lumini suplimentare pe o cască, rucsac etc.
- Pentru a conduce în siguranță, trebuie să fii capabil să vezi clar ce este în fața ta și să fii vizibil pentru ceilalți.
- Fii atent - ca și în cazul tuturor mijloacelor de transport. Nu încercați să conduceți dacă sunteți bolnav sau dacă nu puteți urma pe deplin instrucțiunile și avertismentele din manualul de utilizare. Nu conduceți niciodată sub influența alcoolului sau a drogurilor.
- Evitați distragerile. Nu folosiți un telefon mobil, nu folosiți căști și nu vă implicați în alte activități care vă pot distra atenția sau vă pot afecta capacitatea de a monitoriza împrejurimile în timp ce conduceți.
- Fiți pregătiți să opriți. Fiți deosebit de atenți când vă apropiați de intersecții, alei, curbe, intrări și alte locuri în care este posibil să fie nevoie să încetiniți sau să opriți pentru a evita alți utilizatori ai drumului sau obstacole.
- Când conduceți, țineți ambele mâini pe ghidon și ambele picioare pe trotineta electrică. Fii relaxat. Mergeți într-o poziție cu genunchii și coatele ușor îndoite. Nu încercați să purtați obiecte în mâini. Dacă trebuie să transportați orice articol, utilizați accesoriul de încărcare dacă vine cu scuterul sau păstrați rucsacul atașat în siguranță cu ambele curele de umăr pe corp.
- Nu porniți niciodată scuterul electric din nou și nu conduceți scuterul electric după ce acesta a indicat o stare scăzută a bateriei sau a efectuat o oprire de siguranță a bateriei slabe. Scuterul poate să nu aibă suficientă putere pentru a rula, mai ales dacă aveți nevoie de performanță ridicată în caz de accident. Dacă reporniți scuterul și continuați să mergeți, există riscul de a cădea. De asemenea, puteți deteriora bateria, care

poate duce la o reducere a duratei de viață și a capacității sale. O astfel de deteriorare poate duce la o limitare a garanției produsului.

- Dacă trebuie să conduceți sau să traversați un drum, fiți foarte atenți – conduceți cât mai departe posibil de traficul intens. Acordați suficient timp pentru a traversa drumul. Amintiți-vă că un limitator de viteză sau un obstacol neașteptat vă poate încetini traversarea.
- Verificați dacă conducerea pe drum este permisă de lege.
- Nu așezați încărcătură pe suprafața de sprijin a scuterului. Greutatea totală a oricărei sarcini utile de pe ghidon plus orice alte accesorii suspendate de ghidon nu trebuie să depășească 4 kg. Depășirea acestei limite afectează capacitatea scuterului de a menține echilibrul și poate provoca accelerații spontane, crescând riscul de cădere și deteriorarea dispozitivului. Dacă este necesar, este întotdeauna mai bine să puneți orice încărcătură într-un rucsac pe spate.
- Lăsați un spațiu între dvs. și ghidon. Nu vă aplecați și nu pășiți în ghidon. Aplecarea sau aplecarea în ghidon crește foarte mult riscul pierderii controlului, coliziunii și căderii. Ghidonul este proiectat pentru a menține stabilitatea și virajele. Orice balansare sau sprijinire pe ghidon le poate deteriora și poate cauza căderea pilotului.
- Nu mergeți cu trotineta electrică dacă aveți o tulburare de echilibru.
- Scuterul nu a fost proiectat, testat sau aprobat ca dispozitiv medical. Trebuie să puteți urca și coborî de pe trotinetă fără asistență, ceea ce necesită abilități fizice similare cu urcarea și coborârea scărilor fără asistență și fără a vă ține de o balustradă.
- Trotineta electrică nu se află în mâinile copiilor care nu sunt pe deplin familiarizați cu acest manual sau ale căror cunoștințe, maturitate și capacitate fizică de a conduce vehiculul în siguranță. În general, recomandăm șoferilor să aibă peste 16 ani. Copiii sub 18 ani sunt întotdeauna pe deplin răspunzători pentru părinții sau tutorele lor.
- Trotineta electrică nu este destinată cascadorii, nu poate fi folosită pentru a coborî scări, a sări de pe borduri sau suprafețe similare ridicate, nu este permisă exercitarea unei presiuni excesive asupra ghidonului prin aplecarea înainte și aplecarea pe spate.
- Asigurați-vă întotdeauna că călărețul îndeplinește limitele de greutate pentru a conduce scuterul. Nu supraîncărcați niciodată scuterul, acesta poate deteriora cadrul și componentele, ceea ce poate duce la rănirea conducătorului și, de asemenea, poate limita garanția.
- După deplasare, scuterul electric trebuie întotdeauna depozitat într-un mediu uscat și cald. Temperatura ideală pentru depozitare este între 10 și 25°C.
- Curățați și uscați întotdeauna trotineta electrică cu o cârpă după deplasare dacă ați mers în ploaie sau ați intrat în contact cu apa.
- Trotineta electrică nu este destinată utilizării comerciale. Acest produs este de așteptat să fie utilizat timp de câteva ore pe săptămână.

- Dacă detectați coroziune din cauza utilizării sau depozitării într-un mediu umed sau umed, înlocuiți imediat o astfel de piesă, scuterul nu mai poate fi utilizat. Vă recomandăm să vă consultați întotdeauna cu un expert de la cel mai apropiat service de scutere electrice.
- Verificați regulat piesele care ar putea necesita acest lucru (cum ar fi frâne, rulmenți etc.) la cel mai apropiat centru de service scutere electrice.

Siguranța și întreținerea bateriei

- Nu utilizați niciodată bateria dacă capacul este deteriorat sau dacă emite un miros neobișnuit, fum sau căldură excesivă sau dacă se scurge orice substanță din baterie. Evitați contactul cu orice substanță care se scurge din baterie.
- A nu se lăsa la îndemâna copiilor și a animalelor de companie. Expunerea la tensiunea bateriei poate fi fatală.
- Deconectați scuterul de la rețea sau de la curent înainte de a scoate sau conecta bateria (numai pentru modelele cu baterie înlocuibilă de utilizator) sau de a efectua orice service. Nu lucrați niciodată la nicio parte a scuterului în timp ce acesta este conectat la sursa de curent alternativ. Riscați vătămări electrice grave și deteriorarea produsului.
- Celulele din baterie conțin substanțe toxice. Nu încercați să deschideți bateria. Nu introduceți obiecte în baterie și nu utilizați niciun dispozitiv pentru a trage capacul bateriei. Dacă introduceți orice obiect în oricare dintre ele, vă puteți răni din cauza curentului electric și puteți provoca arsuri sau incendii. Încercarea de a deschide carcasa bateriei o va deteriora și ar putea elibera substanțe toxice și nocive și ar putea face kit-ul inutilizabil (pierderea garanției).
- Respectați și respectați toate informațiile de siguranță de pe eticheta de avertizare de pe baterie.
- Dacă bateria nu este încărcată în mod regulat, aceasta poate fi deteriorată definitiv. Lăsarea bateriei fără alimentare poate duce la o descărcare completă în timp, ceea ce l-ar putea deteriora. Încărcați cel puțin o dată la două luni. Dacă sosiți din călătorii cu bateria complet descărcată, încărcați-o. Nu depozitați niciodată o baterie descărcată pentru o perioadă lungă de timp, aceasta ar putea fi deteriorată ireversibil.
- Utilizați numai încărcătoare originale și nu încercați niciodată să ocoliți circuitele de protecție ale acestora. Nu utilizați niciodată încărcătoare destinate altor scutere electrice sau alte dispozitive.
- Nu spălați scuterul electric cu o mașină de spălat electrică sau cu un furtun de înaltă presiune. Preveniți intrarea apei în portul de încărcare. Închideți întotdeauna capacul portului de încărcare după încărcare.

- Nu expuneți la ploi abundente (inclusiv conducerea, depozitarea sau transportul). Curățați dispozitivul cu apă și săpun și o cârpă moale. Asigurați-vă că portul de încărcare este uscat înainte de a conecta cablul de alimentare. Nerespectarea acestor instrucțiuni poate duce la șoc electric, răni, arsuri sau incendiu.
- Nu scufundați bateria sau scuterul electric în apă. Dacă bănuți că a intrat apă în baterie sau în scuter, contactați cel mai apropiat centru de service pentru scuterul electric și verificați dispozitivul înainte de următoarea călătorie. Până la o nouă notificare, depozitați scuterul în poziție verticală, în exterior și departe de obiecte inflamabile. Nu încercați să scoateți bateria. Nu conectați cablul de alimentare la scuter. Nerespectarea acestor instrucțiuni vă poate expune la șocuri electrice, răniri, arsuri sau incendii.
- Ca și în cazul tuturor bateriilor reîncărcabile, nu încărcați lângă materiale inflamabile.
- La încărcare, este necesar să păstrați bateria și încărcătorul sub supraveghere. Nu încărcați bateria, chiar dacă nu sunteți acasă, sau dacă nu aveți posibilitatea de a supraveghea procesul de încărcare.

Încărcare baterie

- Pentru a menține cea mai bună performanță a bateriei trotinetei dumneavoastră, încărcați-o complet o dată pe lună sau după utilizare, oricare dintre acestea survine mai întâi. Încărcați bateria numai atunci când se află în intervalul de temperatură de încărcare specificat (0 °C până la +45 °C).

Timpul de încărcare variază în funcție de temperatura bateriei - o baterie prea fierbinte sau prea rece poate să nu se încarce sau să dureze mult mai mult pentru încărcare. Bateria se încarcă cel mai eficient când este aproape de mijlocul intervalului de temperatură de încărcare recomandat.

Nu încărcați bateria dacă temperatura de depozitare este sub 32°F/0°C. În schimb, mutați-l într-un mediu cald (peste 50 ° F/10 ° C) pentru încărcare. Acest lucru îi va asigura o durată lungă de viață și performanță. Nu introduceți ștecherul cablului de alimentare când portul de încărcare, cablul de alimentare sau priza de curent alternativ sunt ude.

Procedura de încărcare a bateriei

1. Așezați scuterul într-un loc curat și uscat, în intervalul de temperatură recomandat pentru încărcare.
2. Deschideți capacul de încărcare de pe portul de încărcare.
3. Verificați dacă portul de încărcare, cablul de alimentare și priza de alimentare sunt curate, uscate și fără reziduuri.
4. Conectați celălalt capăt al cablului de alimentare în portul de încărcare (indicatorul verde va deveni verde).
5. Conectați primul capăt al cablului de alimentare (furnizat împreună cu scuterul) la o priză de curent alternativ cu împământare (100V–240V; 50Hz–60Hz). Cablul de alimentare trebuie să fie împământat corespunzător (indicatorul încărcător se va aprinde roșu).
6. Când încărcarea este completă, indicatorul roșu va deveni din nou verde.

NOTĂ: Sistemul de încărcare al trotinetei electrice previne automat supraîncărcarea. Cu toate acestea, nu încărcați scuterul mai mult de 12 ore.

Deconectarea scuterului

Când trotineta este gata de utilizare (încărcată), deconectați cablul de alimentare și închideți capacul portului de încărcare după cum urmează:

1. Deconectați cablul de alimentare de la priza cu împământare.
2. Deconectați cablul de alimentare de la portul de încărcare al scuterului electric.
3. Închideți capacul portului de încărcare.
4. Țineți întotdeauna închis capacul portului de încărcare, cu excepția cazului în care încărcați trotineta electrică.
5. Închideți capacul portului de încărcare pentru a preveni intrarea apei, murdăriei, prafului și a altor resturi în portul de încărcare și deteriorarea scuterului.

Instrucțiuni

- 1) Încărcați bateria cu litiu într-un interval de temperatură de la 0 °C la +45 °C.
- 2) Continuați încărcarea pentru timpul specificat pentru modelul de scuter electric.
- 3) Folosiți doar încărcătorul furnizat pentru a încărca trotineta electrică.
- 4) Observați tensiunea de intrare a încărcătorului (100~240V).
- 5) Înainte de încărcare, opriți alimentarea scuterului electric (opriți scuterul electric).
- 6) Asigurați-vă că încărcătorul este conectat mai întâi la trotineta electrică, apoi conectați-l la sursa de alimentare. În caz contrar, orificiul încărcătorului poate fi deteriorat.
- 7) Nu așezați încărcătorul într-un loc umed, acesta nu trebuie să intre în contact cu apa.

- 8) Avertisment: Păstrați o distanță de 20 cm sau mai mult față de alte obiecte. Nu așezați încărcătorul pe o canapea, pat sau covor. Nu-l acoperiți și asigurați ventilația aerului.
- 9) Nu așezați greutatea sau obiecte grele pe scuter și încărcător.
- 10) Asigurați-vă că trotineta electrică nu este manipulată în timpul încărcării, deoarece pot apărea daune și anulează garanția. Manipularea dispozitivului în timpul încărcării poate provoca, de asemenea, vătămări și crește riscul de electrocutare.
- 11) Lumina roșie este aprinsă în timpul încărcării, lumină verde după finalizare. Odată ce bateria este complet încărcată, scoateți ștecherul în 2 ore de la încărcare. Nu continuați să încărcați bateria peste timpul specificat.

Defecțiuni de încărcare

Dacă se detectează o defecțiune în timpul încărcării, încărcarea se oprește. Verificați următoarele:

- Dacă luminile indicatoare de încărcare nu sunt aprinse, verificați dacă este disponibilă curent alternativ și asigurați-vă că cablul de alimentare este introdus complet în portul de încărcare.
- Dacă este disponibilă curent alternativ și luminile indicatoare de încărcare sunt stinse, încărcătorul are o problemă. Contactați distribuitorul de scutere electrice.
- Nu folosiți încărcătorul greșit când încărcați. Utilizați numai încărcătorul original furnizat.
- Nu folosiți un singur încărcător pentru a încărca mai multe modele diferite de scutere electrice. Chiar dacă încărcătorul funcționează, poate deteriora sistemul.
- Nu dezamblați încărcătorul. Dacă este nevoie de service sau reparație, contactați distribuitorul de trotinete electrice sau cel mai apropiat service electric.

Încărcare de suprafață (încărcare parțială)

- Ori de câte ori nu încărcați complet bateria e-scooterului, încărcarea de suprafață sau parțială poate afecta acuratețea afișajului nivelului bateriei. În acest caz, poate afișa un nivel de încărcare mai mare decât cel real.
- După pornire, verificați afișarea nivelului bateriei. Apoi conduceți cel puțin trei minute și apoi verificați din nou nivelul. Dacă afișajul arată un procent de încărcare scăzut sau mai puține linii în acest timp, bateria a fost încărcată doar superficial. Dacă este necesar, conectați scuterul din nou și încărcați-l.

Cum afectează temperatura performanța?

Bateriile sunt de obicei semnificativ mai calde decât temperatura aerului, datorită căldurii care este eliberată din ele (în timpul conducerii) și uneori introdusă în ele (în timpul încărcării).

- Bateria va fi cea mai eficientă dacă funcționează cât mai aproape de mijlocul intervalului de temperatură de funcționare recomandat. Ca și în cazul tuturor bateriilor, este disponibilă mai puțină energie la temperaturi scăzute. Când bateriile sunt reci, este posibil să nu puteți parcurge aceeași distanță ca atunci când sunt mai aproape de temperatura camerei.
- Temperatura bateriei ar trebui să fluctueze înainte și în timpul încărcării în intervalul recomandat. Pentru intervalul recomandat de temperatură de încărcare a bateriei, se aplică următoarele: Bateria se va încărca cel mai eficient atunci când este cel mai aproape de mijlocul intervalului de temperatură de încărcare recomandat. Dacă bateriile sunt prea fierbinți sau prea reci, este posibil ca acestea să dureze mai mult pentru încărcare sau să nu se încarce deloc.
- Bateriile care funcționează la temperaturi zero sau minus pot furniza doar 60% din capacitatea de funcționare a scuterului electric. Luați notă de acest lucru dacă aveți plănuiesc să călărească la temperaturi atât de scăzute.
- Dacă mergeți la temperaturi ridicate, asigurați-vă întotdeauna că depozitați scuterul la umbră după mers, nu îl acoperiți niciodată cu păături sau haine. Bateria trebuie să aibă acces la spațiu liber. În caz contrar, supraîncălzirea bateriei poate duce la deteriorarea permanentă a acesteia.

Inlocuire baterie

Scuterul este alimentat de o baterie reîncărcabilă cu litiu. Cu utilizare normală și întreținere corespunzătoare, ar trebui să dureze echivalentul a 500 până la 1.000 de încărcări complete. Pe măsură ce bateria se apropie de sfârșitul duratei de viață, trebuie încărcată mai des și raza de acțiune a scuterului va scădea.

Pentru a comanda o baterie de schimb, contactați distribuitorul sau cel mai apropiat service de scutere electrice.

Întreținerea bateriei

Nu așezați bateria într-un mediu cu o temperatură mai mare de 50 °C sau într-un mediu cu temperatură scăzută sub -20 °C (de exemplu, nu așezați bateria într-o mașină expusă la temperaturi de vară).

Nu expuneți bateria la foc, altfel se poate defecta, se poate supraîncălzi și chiar provoca un incendiu sau o explozie. Alte precauții pentru întreținerea bateriei pot fi găsite pe eticheta de producție. Evitați descărcarea completă a bateriei și reîncărcarea acesteia. Încercați să îl utilizați cât mai mult posibil - acest lucru îi va prelungi semnificativ durata de viață. În plus, atunci când este utilizat la temperatura camerei, bateria poate atinge o gamă și performanță mai mari; când se folosește v

Într-un mediu cu o temperatură sub 0 °C, durata de viață și performanța bateriei vor fi reduse. De obicei, la -20°C, intervalul de croazieră poate fi doar jumătate sau mai mic decât la temperatura normală. După ce temperatura crește, intervalul de deplasare al acumulatorului este restabilit.

O baterie complet încărcată se va epuiza după aproximativ 60-90 de zile de timp de așteptare; dacă nu este încărcat complet, se va epuiza după aproximativ 20-40 de zile de timp de așteptare. Dacă nu este încărcată la timp în acest timp, bateria poate fi supradescărcată și deteriorată. Această daune este ireparabilă și nu este acoperită de garanția gratuită din cauza daunelor cauzate de neîncărcarea pentru o perioadă lungă de timp.

Este interzisă dezasamblarea în mod arbitrar a bateriei, deoarece aceasta poate provoca accidente grave de siguranță din cauza șocului electric sau scurtcircuitului).

Recomandări pentru depozitare

Depozitarea și încărcarea bateriei la 10-35°C, umiditate scăzută și atmosferă de gaz necorozivă.

Depozitare pe termen lung:

În cazul depozitării pe termen lung (mai mult de 3 luni), depozitați bateria cu litiu la o temperatură de 10-20°C, umiditate scăzută și atmosferă fără gaz coroziv.

Întreținere scuter electric

Scuterul este proiectat pentru a fi aproape fără întreținere. Cu toate acestea, asigurați-vă întotdeauna că este curat, toate piesele sunt instalate și funcționează corect, bateria este încărcată și anvelopele sunt umflate corespunzător înainte de a conduce. Nu deschideți niciodată scuterul - afișaj sau motor. Acestea nu sunt piese reparabile de către utilizator.

Asigurați-vă că trotineta electrică este oprită și deconectată înainte de a efectua următoarele proceduri.

1. Ridicarea trotinetei electrice

Ai grijă la degete! Nu folosiți anvelopele, apărătoarele de noroi sau roata atunci când ridicați scuterul, deoarece acest lucru vă poate bloca mâinile sau degetele și poate provoca vătămări. Pentru modelele de peste 15 kg, vă recomandăm să ridicați scuterul de către două persoane care lucrează împreună.

2. Întreținerea anvelopelor și a roților

- Dacă scuterul vine cu roți gonflabile, asigurați-vă că presiunea în anvelope este corectă. Presiunea mai mare reduce performanța suspensiei și tracțiunea și crește riscul pierderii controlului scuterului electric, al coliziunii și al căderii. Presiunea mai scăzută reduce autonomia și crește riscul de deteriorare a ansamblului anvelopă/roată. Presiunea neuniformă face ca trotineta electrică să se rotească în direcția anvelopei cu o presiune mai mică.

- Pentru a asigura o funcționare sigură și eficientă a trotinetei dvs. electrice, asigurați-vă că vă verificați regulat anvelopele și roțile, mai ales dacă ați întreținut recent ansamblul anvelopă/roată.

3. Verificarea ansamblului anvelopei și roții

1. Asigurați-vă că scuterul este deconectat și oprit.
2. Verificați dacă roata nu se oscilează prin prinderea ansamblului anvelopă/roată și încercând să-l mișcați în lateral. Dacă observați clătinarea roții, verificați piulița roții și strângeți dacă este necesar.
3. Verificați presiunea în anvelope la modelele cu roți gonflabile. Anvelopele trotinetei electrice oferă suspensie și tracțiune. Ambele funcții sunt afectate de presiunea în anvelope.

Fiți atenți la următoarele:

- Asigurați-vă că scuterul este deconectat și oprit.
- Verificați regulat presiunea în anvelope. Anvelopele umflate necorespunzător vor avea ca rezultat un interval mai puțin decât optim.
- Dacă presiunea din ambele anvelope nu atinge valoarea indicată pe anvelopă pentru modelul dumneavoastră de scuter electric, umflați anvelopa la presiunea prescrisă.
- Verificați dacă ambele anvelope sunt umflate în mod egal și fără reziduuri.

4. Curățarea scuterului electric

Nu curățați podeaua sau anvelopele cu agenți de curățare speciali. Utilizarea unor astfel de dispozitive poate reduce tracțiunea și crește riscul de cădere.

Curățați scuterul electric după cum urmează:

- Asigurați-vă că scuterul este deconectat și oprit.
- Închideți întotdeauna capacul portului de încărcare după încărcare și înainte de curățare.
- Curățați ușor scuterul cu apă cu săpun și o cârpă moale.
- Asigurați-vă că trotineta electrică nu intră în contact cu apa curentă.
- Nu spălați scuterul electric cu o mașină de spălat electrică sau cu un furtun de înaltă presiune.
Preveniți intrarea apei în portul de încărcare. Închideți întotdeauna capacul portului de încărcare după încărcare.
- Nu expuneți la ploi abundente (inclusiv conducerea, depozitarea sau transportul). Curățați cu apă și săpun și o cârpă moale. Asigurați-vă că portul de încărcare este uscat înainte de a conecta cablul de alimentare. Nerespectarea acestor instrucțiuni poate duce la șoc electric, răni, arsuri sau incendiu.

- Nu scufundați bateria sau corpul metalic în apă. Dacă bănuiți că bateria sau corpul metalic a intrat în contact cu apa, contactați distribuitorul sau cel mai apropiat centru de service pentru scutere electrice.
- Până la instrucțiuni suplimentare, depozitați scuterul electric într-o poziție verticală, în exterior și departe de obiecte inflamabile. Nu încercați să scoateți bateria. Nu conectați cablul de alimentare la scuter. Nerespectarea acestor instrucțiuni vă poate expune la șocuri electrice, răniri, arsuri sau incendii.

5. Service scutere electrice

- Opriti și deconectați întotdeauna trotineta electrică înainte de a efectua orice întreținere sau de a instala orice piesă sau accesoriu.
- Nu încercați să deschideți scuterul electric. Nu există piese în interior care să poată fi reparate de către utilizatorul obișnuit. Deschiderea scuterului riscă electrocutare. De asemenea, puteți anula garanția limitată, puteți deteriora scuterul și îl puteți face nesigur de utilizare.
- Nu deschideți motorul. Nu există piese în interiorul motorului care să poată fi reparate de către utilizatorul obișnuit. Procedând astfel, trotineta electrică poate fi deteriorată și nu poate fi utilizată în siguranță.
- Utilizați numai piese, elemente de fixare și accesorii aprobate pentru scutere electrice.
- Folosiți ochelari de protecție. Nerespectarea acestui lucru poate duce la vătămări grave.
- Este întotdeauna recomandat să contactați orice serviciu profesionist de scutere electrice.
- Se recomandă respectarea intervalului de service cel puțin la fiecare aproximativ 1000 de kilometri parcurși sau înainte de începerea fiecărui sezon - oricare dintre acestea survine primul.

6. Înainte de prima călătorie

- După ce ați citit cu atenție acest manual, asigurați-vă că scuterul este asamblat corect. Asigurați-vă că toate șuruburile sunt strânse și că frânele funcționează, la fel ca înainte de orice altă călătorie.
- Dacă scuterul este echipat cu roți gonflabile, verificați presiunea conform informațiilor direct de pe anvelopă.
- Majoritatea trotinetelor electrice au nevoie de energie cinetică pentru a porni, așa că nu pot porni de la oprire. Este necesar să începeți cu scuterul prin săritură și, împreună cu obținerea stabilității, apăsați maneta de gaz.
- Faceți prima călătorie în modul de cea mai mică viteză până când sunteți familiarizat cu comportamentul e-scooterului, mai ales dacă nu aveți experiență anterioară cu acesta.

Garanție

Dragă client,

Vă mulțumim că ați achiziționat un scuter electric Aerium. După achiziționarea trotinetei electronice, vă rugăm să păstrați cu grijă dovada achiziției, care acționează și ca un card de garanție. Imaginile din acest manual de utilizare pot diferi de scuterul primit. Performanța și configurația scuterului pot fi îmbunătățite din când în când și pot fi modificate fără notificare.

Condiții

Această garanție acoperă daunele care apar în timpul transportului către client - de exemplu, motorul poate să nu funcționeze sau bateria nu poate furniza energie.

Nu se aplică daunelor survenite în timpul transportului și pentru care clientul nu a informat vânzătorul la timp (adică în 24 de ore de la preluarea de la transportator, dacă ambalajul a fost deteriorat, trebuie întocmit un raport de deteriorare).

Scuterul este garantat timp de 24 de luni de la data achiziționării.

Notă: Garanția nu va fi oferită în următoarele cazuri:

- Piese consumabile și cu uzură rapidă nu sunt acoperite de garanție: lumini LED, anvelope și camere, set complet de sistem de frânare, cablu de frână, piese și capace din plastic etc.
- Toate daunele cauzate de utilizator, de exemplu, prin vad, acces necorespunzător, utilizarea accesoriilor necorespunzătoare sau efectul căderilor, coborârea scărilor, sărituri și acrobații, tragerea de ghidon într-un grad nerezonabil sau, de exemplu, aplecarea excesivă sau aplecarea peste ele. ghidonul. La fel, dacă nu se efectuează un service regulat, care depinde de frecvența de utilizare a scuterului electric.
- Bateria este garantată 6 luni. Cumpărătorul are dreptul de a se plânge cu privire la defectele care apar la bunurile de larg consum în termen de 24 de luni de la achiziționarea produsului. Acest lucru nu se aplică duratei de viață a bateriilor și acumulatorilor. Reducerea capacității nu este un defect, ci o proprietate naturală a bateriei. Deoarece uzura are loc în timpul utilizării normale a bunurilor, garanția poate fi aplicată numai pentru deteriorarea bateriei. Durata de viață a acestuia este legată cel mai adesea de numărul de cicluri de încărcare, dar și de metoda de încărcare, descărcare și depozitare. Prin urmare, se utilizează o durată de viață forfetară de 6 luni. Dar aceasta este durata de viață a bateriei, nu perioada de garanție!

Puteți solicita bateria în mod normal ca orice altceva după perioada legală de 24 de luni. Dacă, de exemplu, în timpul utilizării normale a acumulatorului, din cauza unui defect structural sau ascuns de material, o parte a acestuia este eliberată, acesta este probabil un motiv pentru o reclamație. Cu toate acestea, nu este posibil după un timp mai mare de 6

luni pentru a pretinde o scădere a capacității bateriei. Scăderea capacității este legată de durata de viață a bateriei. Acesta este un fenomen natural, care este afectat și de numărul de cicluri de încărcare, metoda de încărcare, descărcare și stocare. Dacă lăsați o baterie cu litiu complet descărcată timp de câteva săptămâni, este posibil ca aceasta să nu poată fi încărcată deloc. Într-un astfel de caz, nu mai este un defect al acumulatorului, deteriorarea s-a produs din cauza neglijării întreținerii de rutină și a depozitării incorecte de către utilizator.

Lista de ambalare

1. Produs

Scuter electric *1

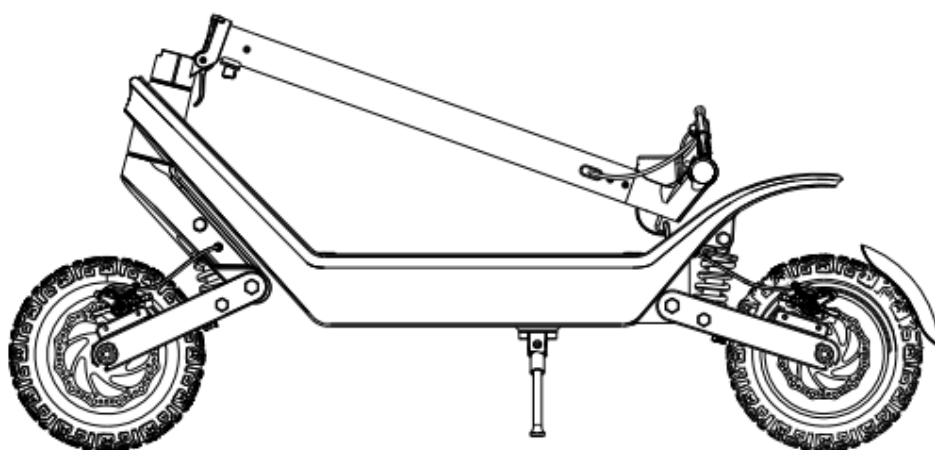

2. Accesorii

Încărcător*1

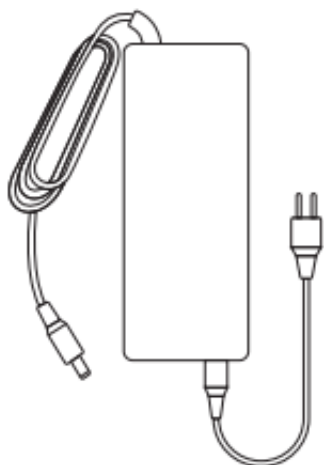

Cheie*1

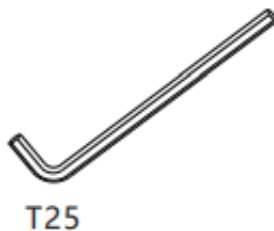

Instrucțiuni de utilizare*1



Vã prezentãm scuterul

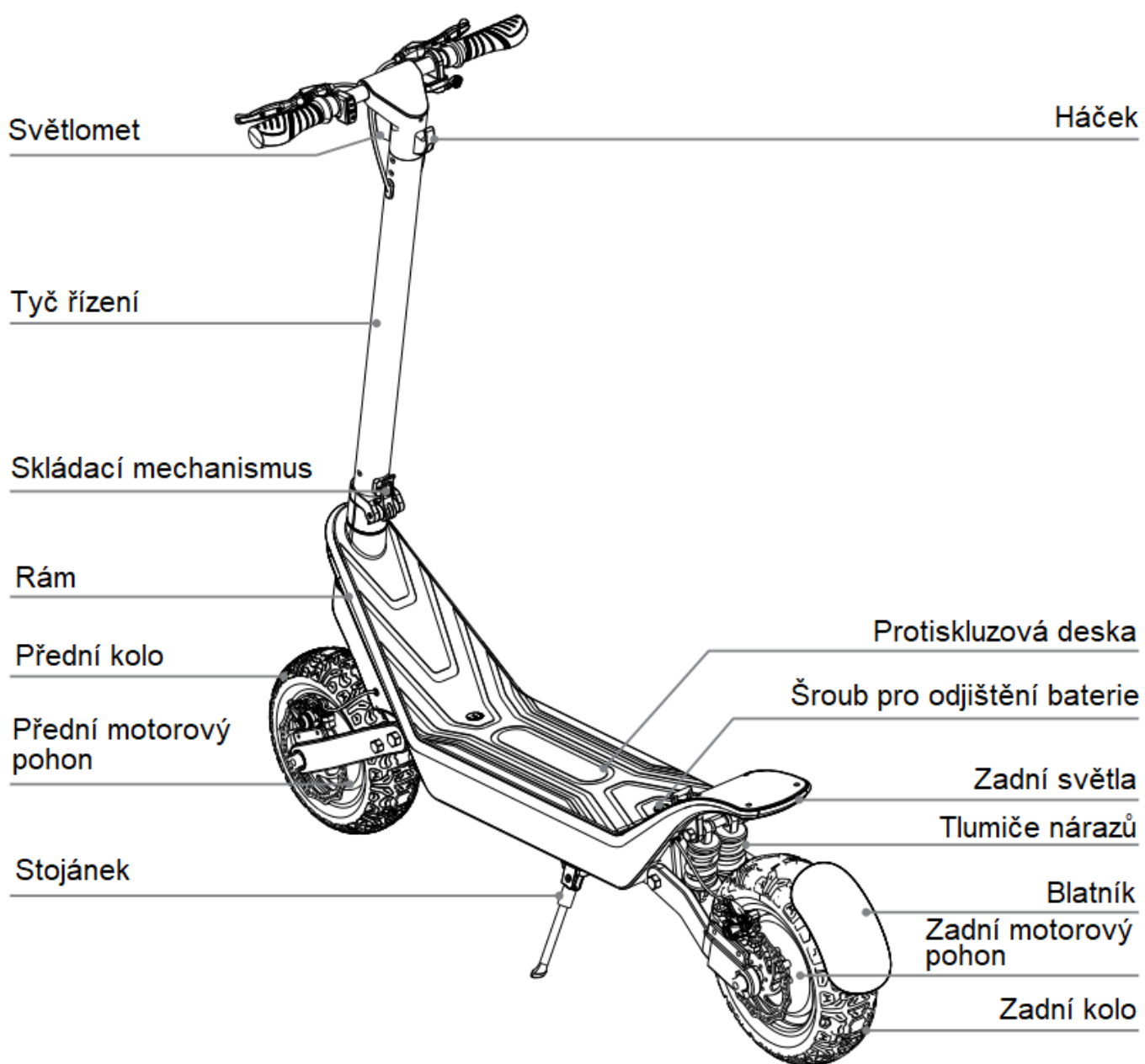
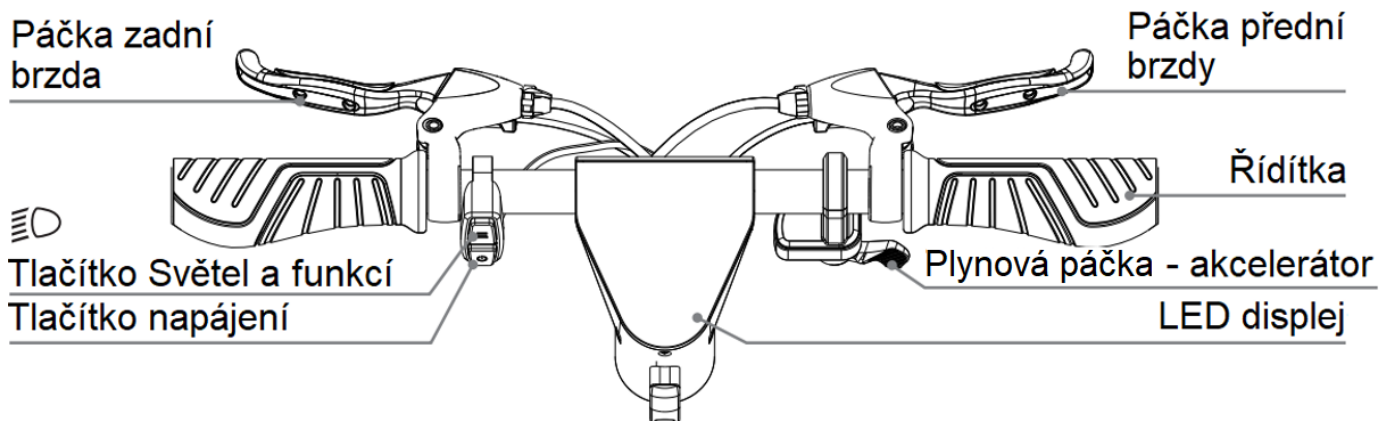

Afișaj LED

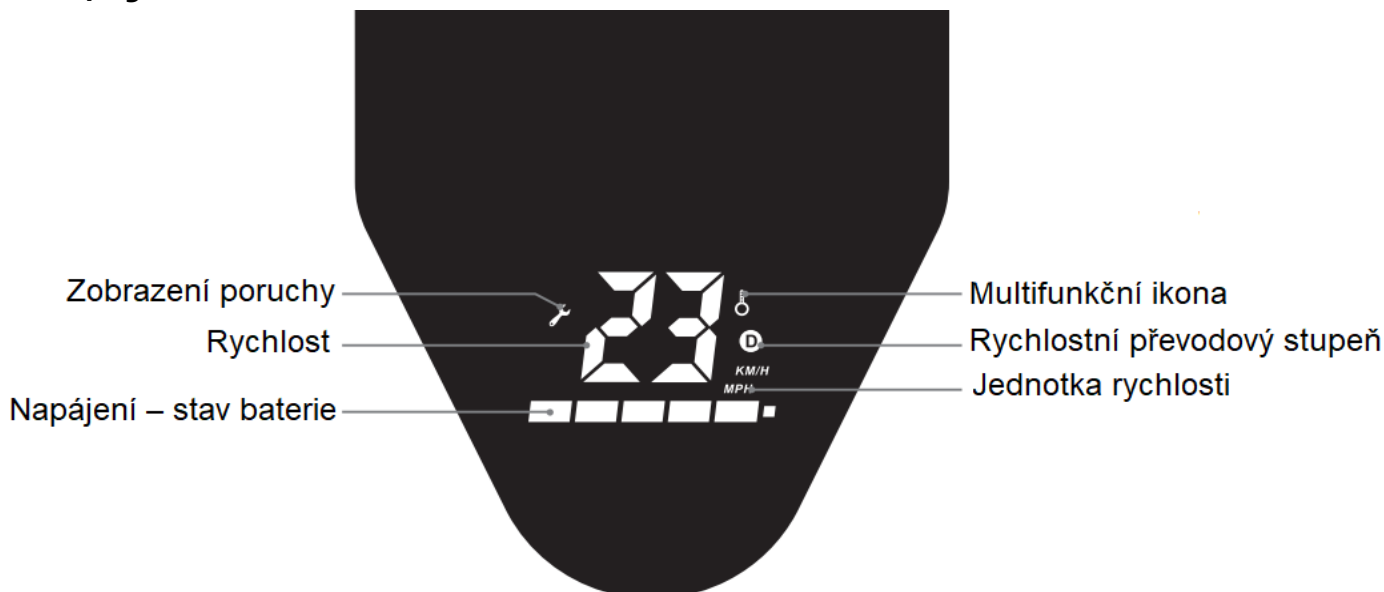

Instrucțiuni pentru butoane

1. Buton de pornire: Apăsați lung butonul de pornire pentru a porni/opri scuterul.

2. Buton de funcție:

A. Apăsați scurt o dată butonul funcțional: Treceți în altă treaptă de viteză.

Modul pietonal: Indicator de viteză Mod normal: **D** nu este afișat.

Indicator de viteză

D strălucește alb.

Mod sport: indicator de viteză

D se aprinde roșu.

B. Apăsați scurt butonul funcțional de două ori: porniți/opriți luminile din față și din spate.

Când luminile din față sunt aprinse, luminile din spate sunt întotdeauna aprinse automat.

3. Buton de accelerație - Accelerator: Apăsați butonul de accelerație pentru a porni și accelera.

4. Frână: Pentru a frâna, țineți maneta de frână.

5. Modul de croazieră: după pornirea funcției de menținere a vitezei constante, mențineți viteza actuală a scuterului timp de 6 secunde (viteza vehiculului ≥ 6 km/h), iar controlul de croazieră se va porni automat, apăsați accelerația sau apăsați ferm frâna pentru a anula controlul vitezei de croazieră.

Notă: Dacă frâna este apăsată, pârghia de gaz - accelerația este nefuncțională!

Asamblarea scuterului

1. Cum se asamblează

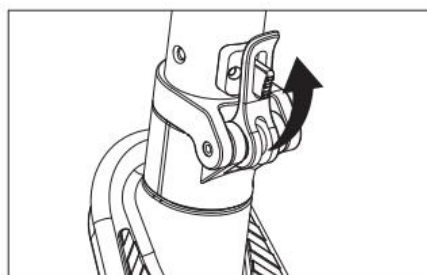
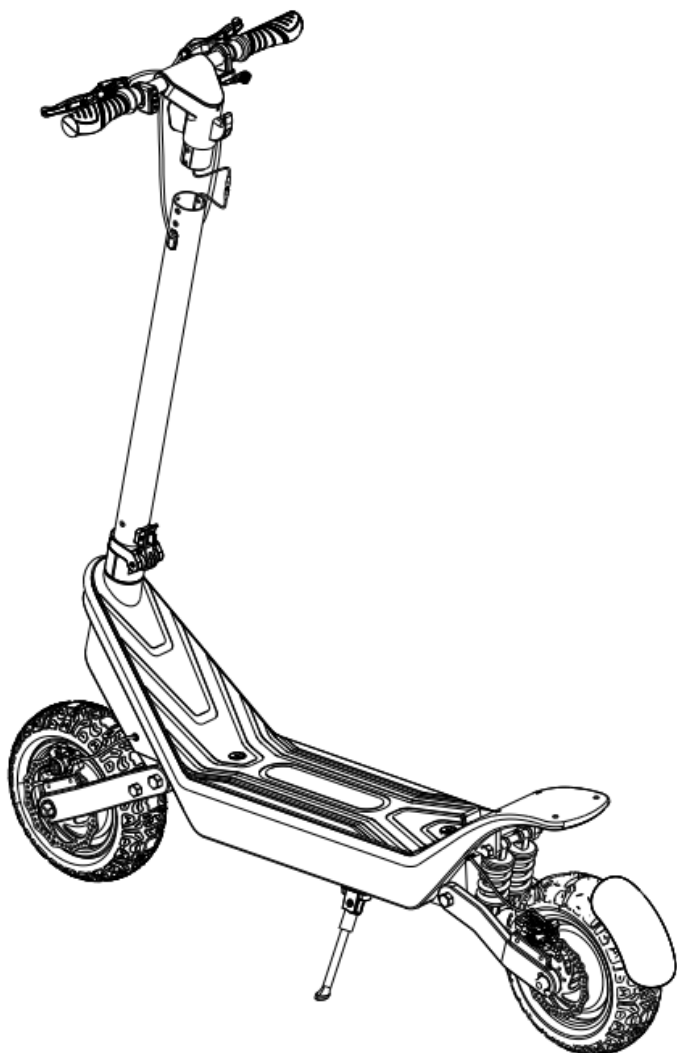

1. Desfaceți tija de direcție și fixați mecanismul de blocare a plierii

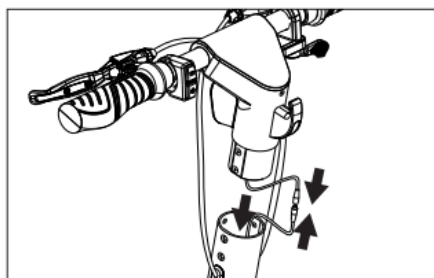

2. Aliniați bornele conectorilor și conectați-le.

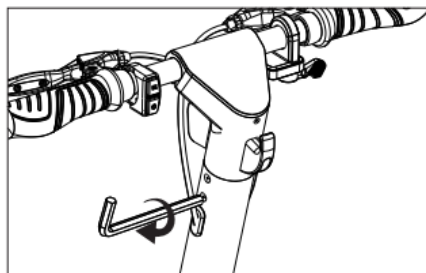

3. Aliniați orificiile tije de direcție cu orificiile ghidonului, utilizați șuruburile incluse în pachet pentru a le fixa.

Demontarea

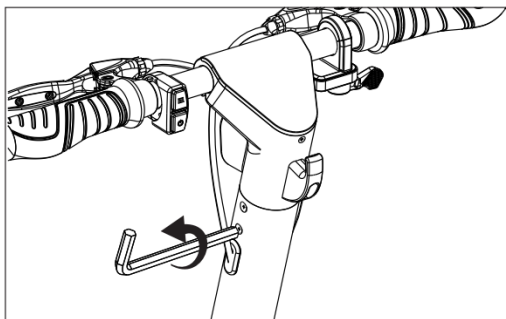

Slăbiți șuruburile care fixează tija de direcție pe ghidon.

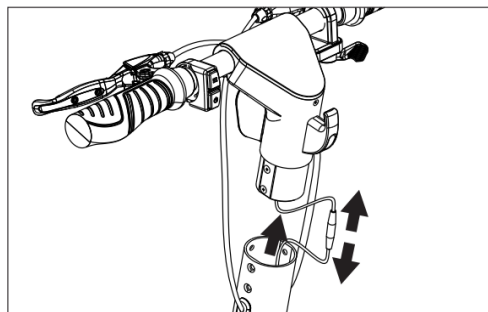

Trageți ghidonul scuterului, deconectați conectorii și demontarea scuterului este completă.

2. Cum se pliază

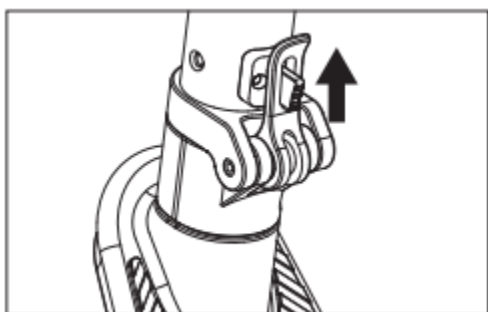
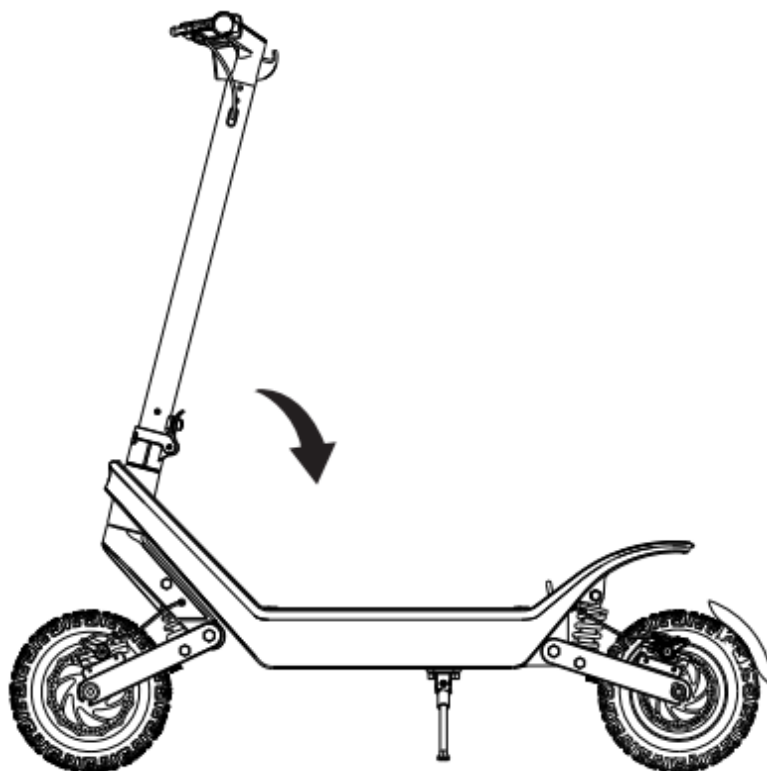

1. Ridicați plierea mecanism

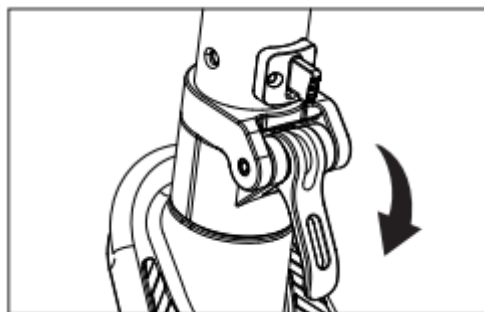

2. Desfaceți plierea mecanism

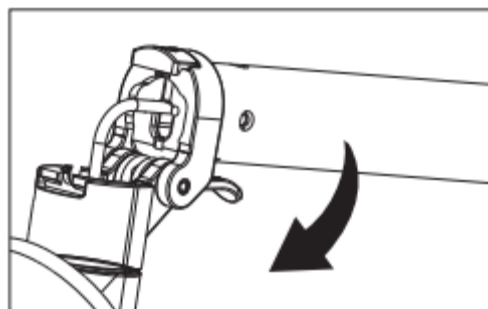

3. Rabatați tija de direcție

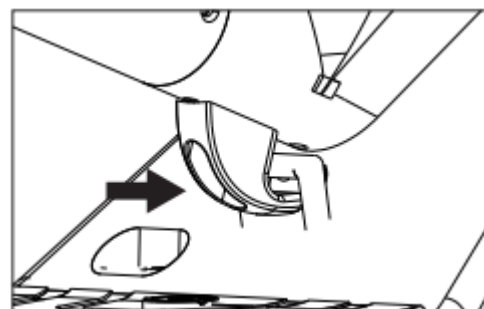

4. Împingeți ușor tija de direcție în jos pentru a cupla cârligul.

3. Scoaterea și instalarea bateriei

Scoateți bateria

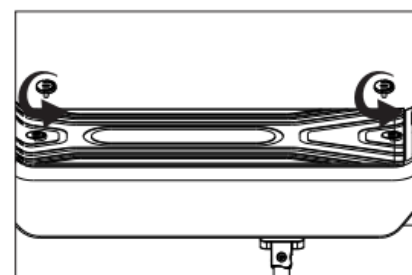
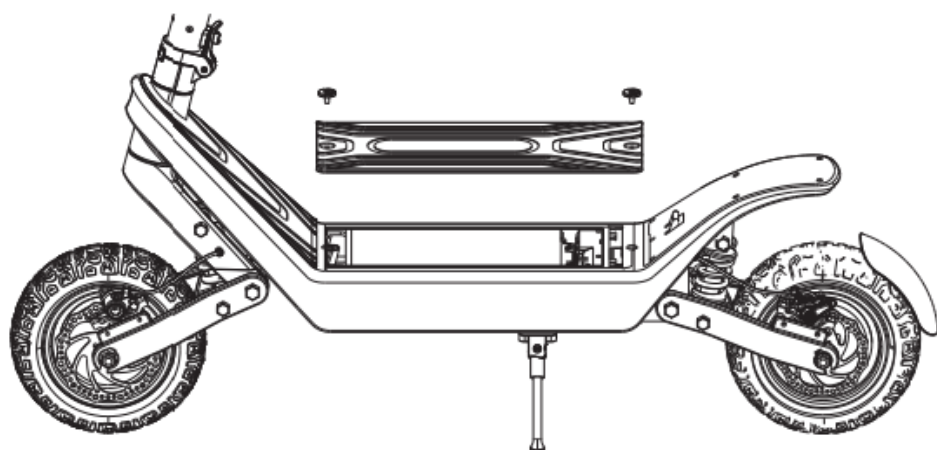

1. Deșurubați șuruburile plăci contra direcției ace de ceas.

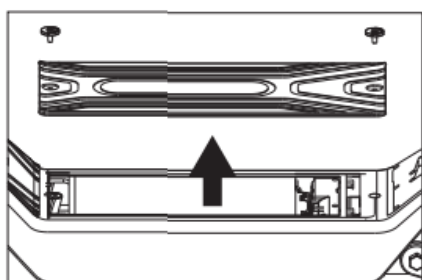

2. Ridicați placa de pe șurubul de eliberare rapidă pe partea roții din spate.

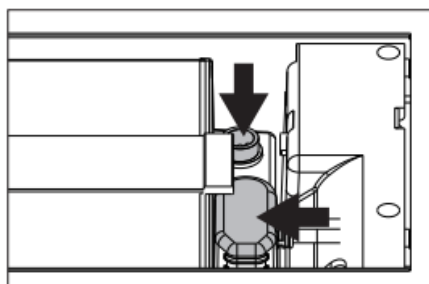

3. Deconectați încărcătorul conector și alimentare mufa controlerului.

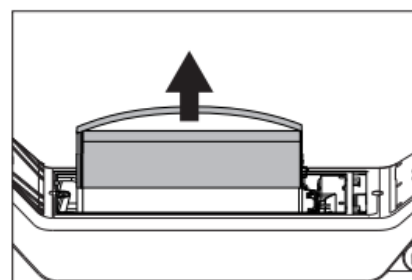

4. Ridicați cureaua baterie și scoateți baterie.

Instalați bateria

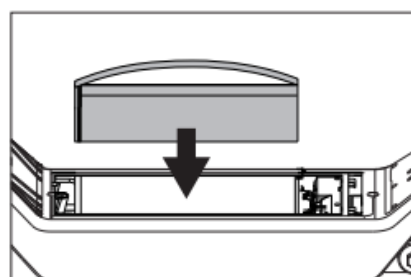

1. Introduceți bateria vertical în compartimentul bateriei.

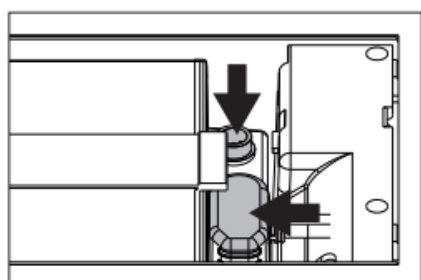
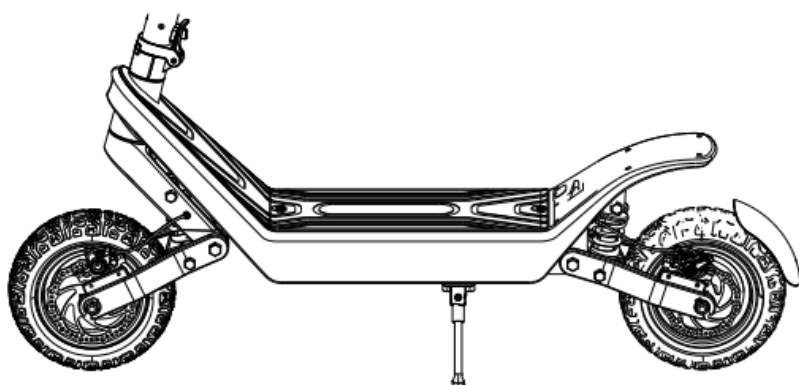

2. Conectați încărcătorul conector și alimentare mufa controler k baterie.

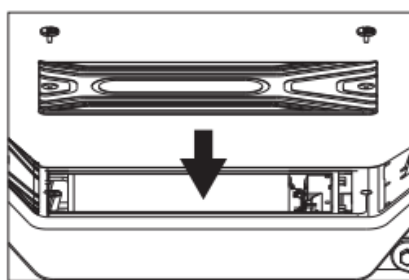

3. Închideți placa și fixați-o pe cea din silicon franjuri.

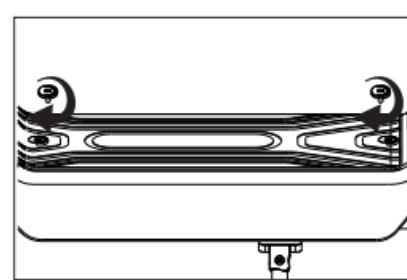

4. Introduceți șuruburile și strângeți-le în sensul acelor de ceasornic.

Cum să încep

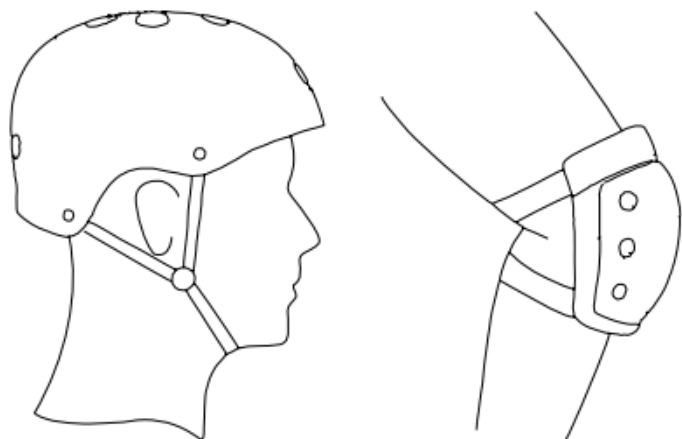

1. Purtați o cască și alt echipament de protecție atunci când călătoriți.

2. Apăsați lung butonul de pornire pentru a porni trotineta, stați cu un picior pe bord și lăsați celălalt picior pe sol pentru a menține stabilitatea.

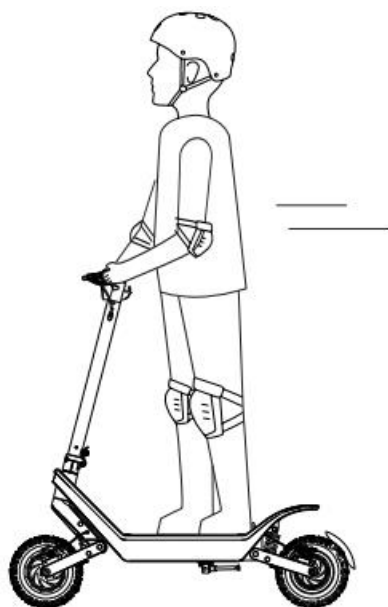
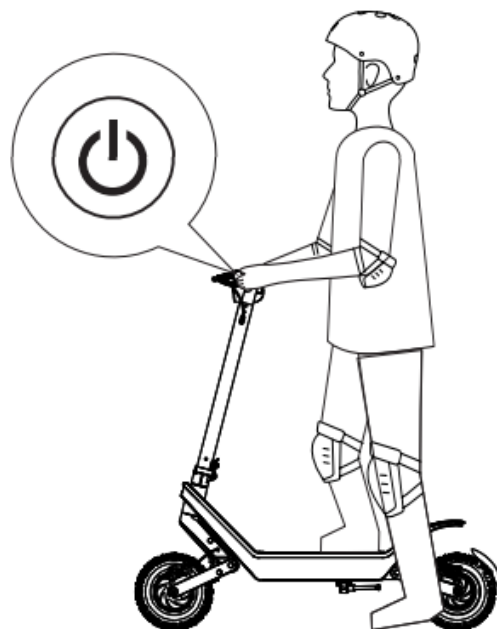

3. Folosiți accelerația pentru a porni, după ce scuterul începe să se miște, puteți muta și celălalt picior pe bord scutere.

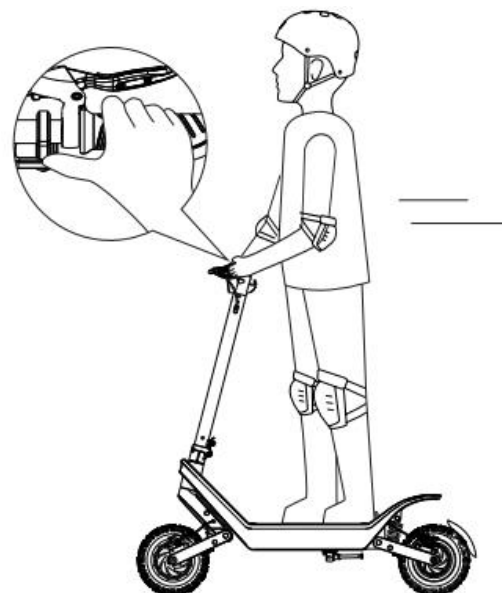

4. Folosiți accelerația pentru a accelera. Rotiți ghidonul pentru a schimba direcția de mers.

5. Dacă doriți să încetiniți, apăsați ușor maneta de frână.

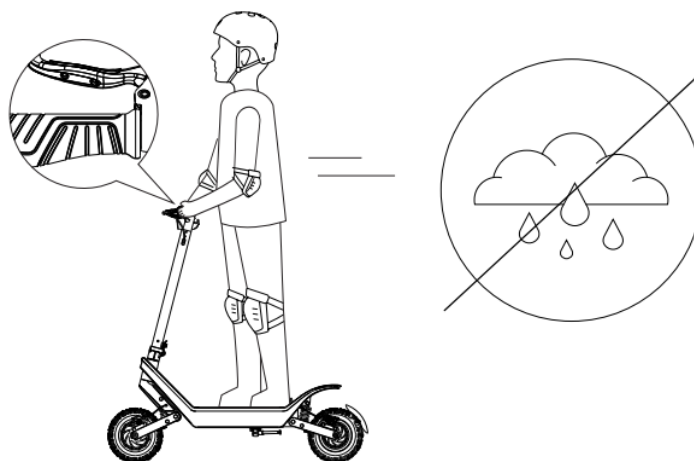

Notă:

1. Când conduceți pe ploaie sau zăpadă, distanța de frânare devine mai mare, vă recomandăm să reduceți viteza.
2. Folosiți frâna din spate în timpul funcționării normale. Vă recomandăm să folosiți frânele față și spate împreună pentru frânarea de urgență.
Nu folosiți frâna față pentru frânarea de urgență la viteză mare.
În caz contrar, puteți cădea peste ghidon.

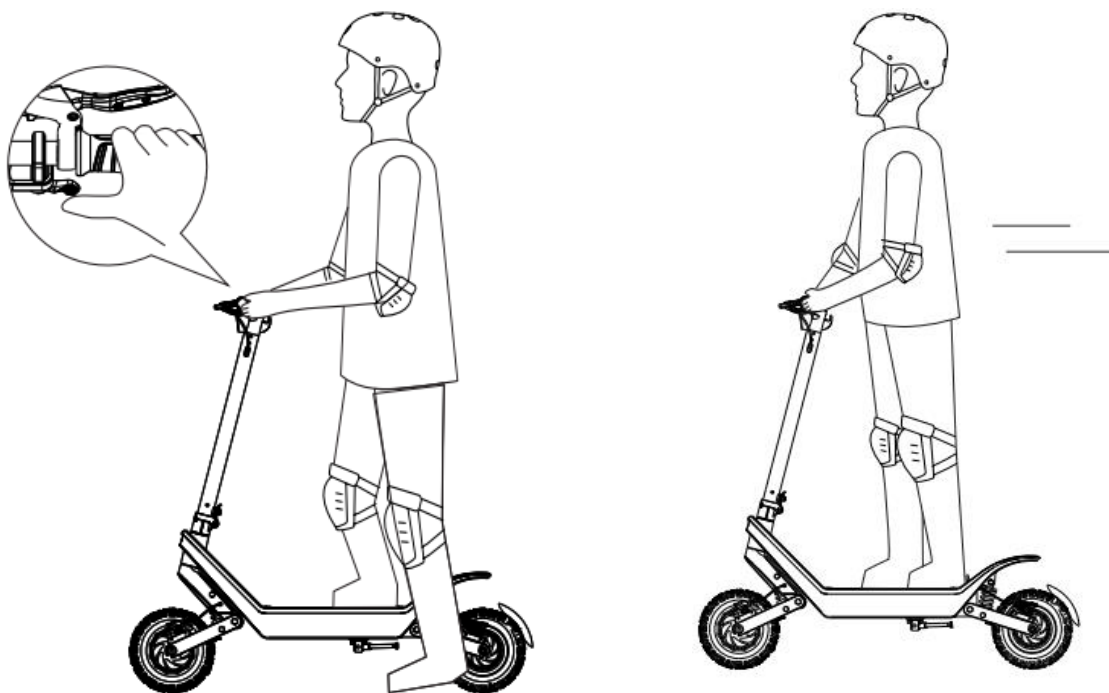

6. Nu vă recomandăm să săriți de pe scuter în timp ce conduceți. Vă recomandăm să apăsați mai întâi maneta de frână pentru a opri înainte de a demonta scuterul.
7. Nu călătoriți cu viteză mare până nu vă familiarizați cu performanța scuterului pentru a evita accidentele.

Note de siguranță

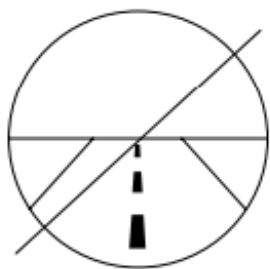

1. Respectați regulile de circulație când utilizați trotinete electrice.



2. Nu parcați trotinetele electrice în holul de intrare în clădire, coridorul de evacuare sau ieșirea de urgență.

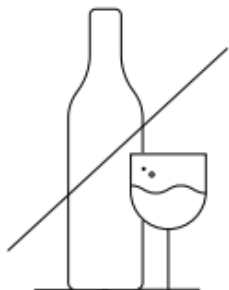

3. NU conduceți după ce ați consumat alcool sau medicamente.

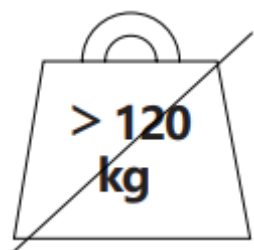

4. Nu supraîncărcați capacitatea de transport a scuterului (sarcină maximă: 120Kg).



5. Conducerea în ploaie este interzisă.



6. Femeile însărcinate și utilizatorii cu vârsta sub 14 ani nu pot folosi scuterul.

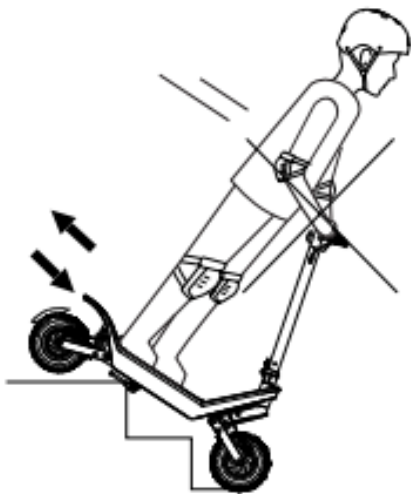

7. Este interzisă mersul cu trotinete electrice pe scări sau săritul peste obstacole

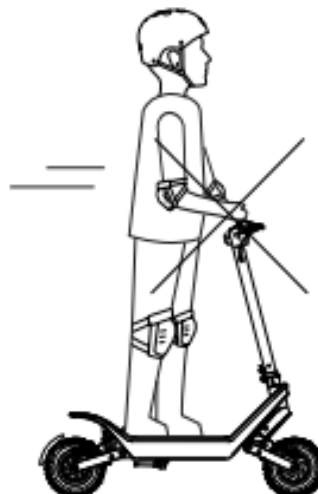

8. În timpul conducerii, este interzisă scăparea ghidonului cu o mână sau cu ambele mâini în același timp.



9. Este interzisă circulația cu mai mult de o persoană. Scuterul este proiectat pentru un singur călăreț.

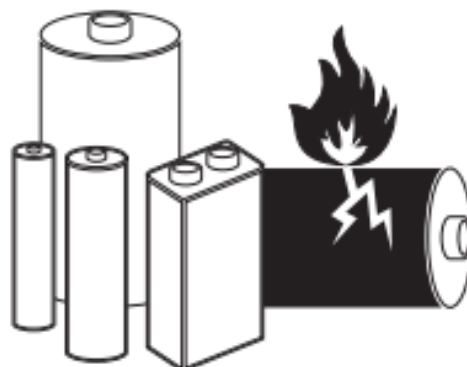

10. Este interzisă modificarea bateriilor în orice mod.

Modificările bateriei sunt periculoase, iar operarea necorespunzătoare poate cauza explozia sau incendierea bateriei.



11. Este interzisă modificarea scuterului, poate provoca pericol în timpul mersului.

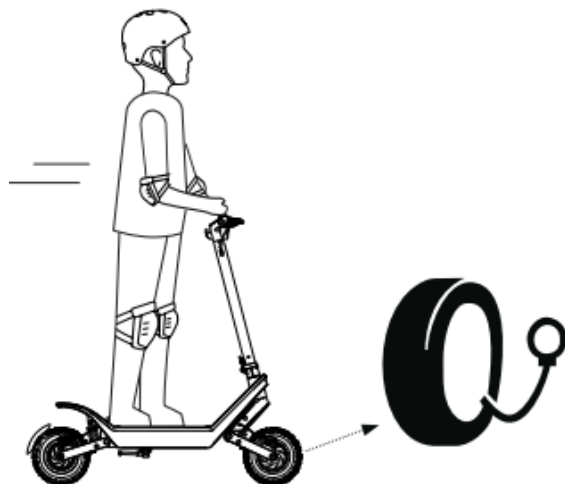

Presiune recomandată în anvelope:
3,2 - 3,5 bar

12. Înainte de a merge cu scuterul electric, verificați cu atenție starea scuterului și asigurați-vă că nu există semne de slăbire sau deteriorare pe nicio piesă.

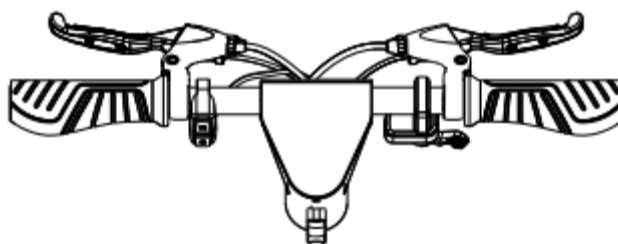

Frane fata si spate



Lumina frontala

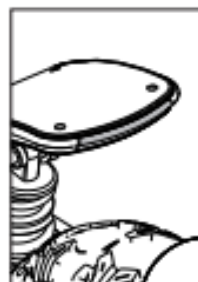

Stop

Înainte de a utiliza trotineta electrică, verificați circuitul de alimentare, luminile față și spate, reflectoarele, dacă frânele față și spate sunt în regulă și, dacă există vreo anomalie, nu mai utilizați și reparați-l la timp.

Instrucțiuni pentru baterie

Iată specificațiile detaliate ale bateriei pentru referință, vă rugăm să citiți și să urmați acest manual pentru a menține o durată lungă de viață și performanță a bateriei.

Parametrii bateriei

Nume	Parametru
Tip	baterie Li-ion
Tensiune maximă de încărcare	54,6 V
Temperatura pentru incarcare	- 10 până la 40 °C
Capacitatea bateriei	18,2 Ah
Curent maxim de încărcare	2A
Temperatura bateriei în timpul încărcării	0 până la 40 °C
Tensiune nominală	48V
Timp de incarcare	9 până la 10
Timp de depozitare (-10 până la 40°C)	3 luni (încărcare completă)

Avertizare

1. Bateria trebuie încărcată și utilizată în intervalul de temperatură cerut de specificațiile bateriei pentru ca bateria electrică să funcționeze stabil și eficient.
2. Când instalați bateria, asigurați-vă că deconectați încărcătorul pentru a evita orice pericol.
3. Aveți grijă să nu lăsați NICIO obiecte metalice să intre în contact cu contactele bateriei, altfel bateria poate fi deteriorată.
4. Este interzisă dezasamblarea sau perforarea carcasei bateriei, pentru a nu provoca un scurtcircuit cauzat de obiectele metalice care ating contactele bateriei, altfel bateria poate fi deteriorată sau poate apărea vătămare corporală.
5. Dacă apa pătrunde în circuitul bateriei, poate provoca incendiu sau explozie, așa că, dacă se întâmplă acest lucru, vă rugăm să opriți utilizarea bateriei și să aduceți imediat bateria la serviciul post-vânzare.
6. Puteți încărca bateria numai cu adaptorul original inclus, altfel poate provoca consecințe neașteptate.

7. Dacă descoperiți că bateria este spartă, miroase sau este fierbinte, trebuie să încetați să o mai utilizați și să țineți bateria departe de alte obiecte.
8. Înainte de depozitare, vă recomandăm să încărcați bateria la 100%, aceasta va prelungi durata de viață a bateriei.
9. Nu se recomandă depozitarea bateriei la temperaturi sub -20°C sau peste 50°C .
10. Dacă nu utilizați bateria mai mult de 30 de zile, trebuie să o încărcați la cel puțin 80% din capacitate. Pentru a proteja funcția bateriei, este mai bine să o încărcați la 100% la fiecare 90 de zile.
11. Veți prelungi semnificativ durata de viață a bateriei încărcându-l conform manualului după fiecare călătorie. La temperatura camerei, bateria poate oferi o gamă și o putere mai mare. Cu toate acestea, dacă utilizați frecvent bateria la temperaturi sub 0°C , durata de viață a bateriei poate fi redusă ireversibil. La temperaturi sub 0°C , intervalul de capacitate poate fi de până la jumătate sau chiar mai mic.
12. Nu încărcați și nu parcați trotinete electrice în clădiri rezidențiale. Când încărcați, țineți departe de materiale inflamabile, iar timpul de încărcare nu trebuie să fie prea lung.
13. Eliminarea necorespunzătoare a bateriilor uzate poate polua grav mediul. Respectați reglementările locale atunci când aruncați această baterie.

Sfaturi:

1. Dacă temperatura internă a bateriei depășește 50°C , bateria va intra în modul de protecție și nu poate fi încărcată.
2. După ce bateria este complet încărcată, scuterul electric își va epuiza energia stocată după aproximativ 90-120 de zile în modul de așteptare. Dacă bateria nu este încărcată la timp, bateria poate fi deteriorată din cauza descărcării excesive. Această daune este ireparabilă și nu face parte din garanția noastră.

Pași pentru încărcare

- Deschideți capacul portului de încărcare. Asigurați-vă că portul de încărcare este curat și uscat.
- Conectați încărcătorul la baterie și celălalt capăt la sursa de alimentare (100V-240V;50/60Hz), asigurați-vă că indicatorul de încărcare este aprins.
- Când indicatorul luminos de pe încărcător se schimbă, înseamnă că procesul de încărcare este OK, în caz contrar, verificați dacă conexiunea este corectă și OK.
- După ce lumina devine verde, puteți deconecta încărcătorul deoarece bateria este încărcată la 99%; supraîncărcarea îndelungată poate afecta durata de viață a bateriei.

Bacsis: Dacă încărcați bateriile separat, starea de încărcare poate fi verificată la indicator de încărcare a bateriei. Când se încarcă, indicatorul arată culoarea roșie, iar când este complet încărcat, culoarea verde.

Metode 1:

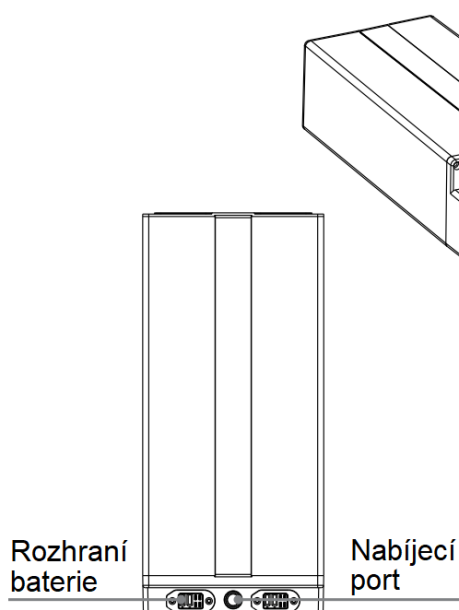

Metode 2:

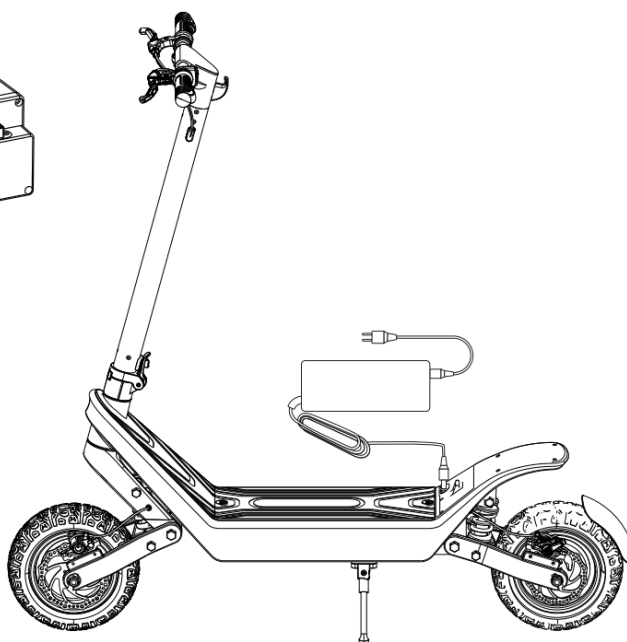

Notă:

- Scoateți bateria pentru a deschide portul de încărcare din silicon, conectați mufa DC a încărcătorului în portul de încărcare al bateriei; conectați cablul de alimentare la încărcător, apoi conectați celălalt capăt la o priză de perete (100V-240V; 50/60Hz) și asigurați-vă că indicatorul încărcător se aprinde normal.
- Utilizați numai încărcătorul original pentru încărcare. Nu utilizați alte modele de încărcătoare pentru a evita pericolul cauzat de nepotrivirea tensiunii.

Specificații

Specificații principale		
Dimensiunea scuterului desfăcut	mm*mm*mm	1340*630*1320
Dimensiunea scuterului pliat	mm*mm	1340*630*625
Distanța centrală a roților din față și din spate	mm	1030
Greutate netă	kg	38
Viteza maxima	km/h	40
Capacitate maximă	kg	120
Unghi maxim de urcare	°	30
Temperatura de Operare	°C	-10 ~ +40
Temperatura de depozitare	°C	-20 ~ +45
Nivel de rezistență la apă	/	IPX4
Specificatiile bateriei		
Tip baterie	/	baterie Li-ion
Capacitatea bateriei	Ah	18.2
Tensiune nominală (DC)	ÎN	48
Tensiune maximă de încărcare (DC)	ÎN	54.6
Specificatiile motorului		
Tipul motorului	/	Fără perii
Putere nominală	W	1200*2
Tensiune nominală	ÎN	48
Specificatiile incarcatorului		
Tensiune de intrare (AC)	ÎN	100~240(50~60Hz)
Putere de iesire	W	109.2
Tensiune de ieșire	ÎN	54.6
Curent de ieșire	ȘI	2

Întreținere

Aspecte de intretinere:

- Asigurați-vă că încărcătorul e-scooterului și cablul de încărcare sunt deconectate și că trotineta electrică este oprită.
- Ștergeți carcasa scuterului cu o cârpă moale.
- Verificați sistemul de frânare și anvelopa pentru deteriorări cel puțin o dată pe lună. Când performanța frânelor și aderența anvelopelor scad, contactați dealerul pentru piese noi.
- Vă rugăm să nu înlocuiți accesoriile care nu au fost furnizate de producător fără permisiunea pentru a evita riscul de siguranță cauzat de consecvența accesoriilor cu scuterul.
- Este interzisă curățarea trotinetelor electrice cu un furtun de înaltă presiune sau prin inmuierea lor în lichid, în caz contrar circuitele electrice pot fi deteriorate definitiv.
- Pentru a proteja siguranța utilizatorului, utilizatorul nu poate dezambla scuterul electric.
- Depozitați scuterul electric într-un loc potrivit, uscat și la o temperatură adecvată. Puteți acoperi scuterul electric cu o prelată pentru a preveni praful.

Întreținere anvelope

- Dacă presiunea în anvelope scade cu 20%-30%, aceasta trebuie umflată. Presiunea recomandată a anvelopelor umflate este de 3,2 - 3,5 bar.
- Anvelopa trebuie umflată cel puțin o dată la 2-3 luni. Verificările regulate de umflare pot reduce apariția perforațiilor și pot prelungi durata de viață a anvelopei.