

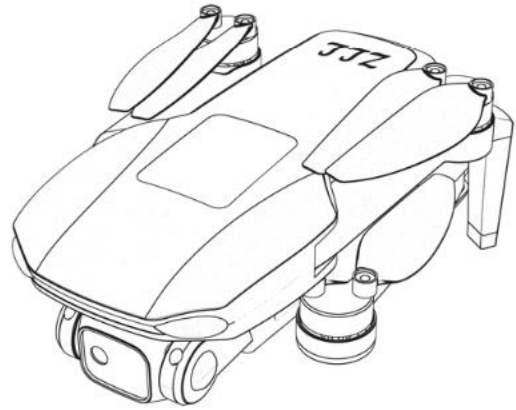

# MAX 108 GPS 4K

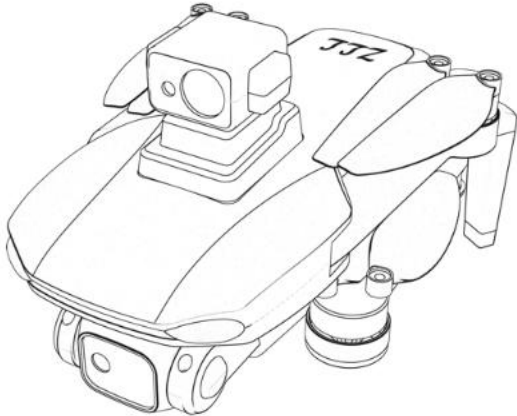

## INSTRUCTIUNI DE FOLOSIRE



Transmisie 4K

### GPS



Construcție  
pliabilă



Revenire GPS



Punct de interes



Punct de  
trecere zbor



Motor fără  
perii



Servo gimbal



Localizarea  
fluxului optic



Transmisie de  
înregistrare HD

---

## Pentru utilizatorii peste 14 ani

Este interzisă utilizarea oricărui model de dronă pe o rază de 10 km pe părțile laterale ale aeroportului și pe o rază de 20 km de la ambele capete ale pistei și pe rutele aeriene civile pentru a îndeplini cerințele de mediu electromagnetic pentru comunicațiile aeriene. Nici un model de dronă nu este permis în zonele de excludere a zborului stabilite de autoritățile competente ale statului.

- Înainte de a intra în lumea telecomenzii, trebuie să fiți informat cu privire la multe cunoștințe și precauții relevante.
  - Vă rugăm să citiți cu atenție acest manual înainte de a începe operarea, credem că vă va fi de mare ajutor și păstrați acest manual cu atenție pentru referințe viitoare.
- 

### Notificări importante și instrucțiuni de siguranță

---

Vă mulțumim că ați achiziționat produsul nostru. Pentru a face utilizarea acestei drone mai ușoară și mai convenabilă, vă rugăm să citiți cu atenție acest manual înainte de a începe să o utilizați. În același timp, vă rugăm să păstrați acest manual cu atenție pentru configurarea și întreținerea viitoare.

### Notă importantă

- Acest produs nu este o jucărie, ci un dispozitiv de precizie care integrează mecanică, electronică, aerodinamică, emisie de înaltă frecvență și alte expertize. Acesta trebuie asamblat și reglat corespunzător pentru a evita accidentele. Proprietarul acestui produs trebuie să opereze comenzile într-un mod sigur; operarea necorespunzătoare poate cauza vătămări corporale grave sau daune materiale.
- Acest produs este potrivit pentru persoanele care au experiență în operarea dronelor și care nu au mai puțin de 14 ani.
- În cazul problemelor legate de utilizare, operare, întreținere și alte probleme, vă rugăm să contactați dealerul local sau personalul relevant al companiei noastre. Nici compania noastră și nici vânzătorul nu sunt răspunzători pentru orice pierdere, daune sau vătămare corporală cauzată de utilizarea sau manipularea necorespunzătoare.
- Produsul conține piese mici, vă rugăm să nu le lăsați la îndemâna copiilor pentru a evita riscul de ingerare sau sufocare accidentală.

### Măsurile de siguranță

Dronele model RC sunt mărfuri periculoase, așa că ține-le departe de mulțime atunci când zbori. Asamblarea necorespunzătoare sau deteriorarea corpului, controlul electronic defectuos și funcționarea necorespunzătoare pot duce la accidente imprevizibile, cum ar fi deteriorarea dronei sau vătămare corporală. Vă rugăm să acordați atenție siguranței zborului și să acceptați responsabilitatea pentru accidentele cauzate de propria dumneavoastră neglijență.

- **Stai departe de obstacole și mulțime**

Dronele cu telecomandă au viteză și stare de zbor incerte, ceea ce este potențial periculos. Când zbori, trebuie să stai departe de mulțimile de oameni, clădiri înalte, linii electrice etc. și să eviți zborul pe vreme rea, cum ar fi vântul, ploaie, tunete și fulgere. Depanarea și instalarea dronei trebuie efectuate în strictă conformitate cu manualul de instrucțiuni. Când zburăți, asigurați-vă că păstrați o distanță de 1-2 metri față de utilizator sau alte persoane pentru a evita lovirea capului sau a părții corpului, mai ales la aterizare.

- **A se păstra departe de mediul umed**

Partea internă a dronei este formată din multe componente electronice și piese mecanice sofisticate. Prin urmare, este necesar să se prevină udarea părților interne ale dronei pentru a evita accidentele cauzate de defecțiunea componentelor mecanice și electronice. Utilizați o cârpă curată pentru a șterge petele de suprafață în timpul întreținerii.

- **Supraveghere de către o persoană cu experiență**

Capacitățile de control de la distanță ale dronei sunt greu de învățat în stadiile incipiente. Pentru a evita traficul și zborul singur, aveți nevoie de îndrumarea unor oameni cu experiență.

- **Utilizați corect acest produs**

Vă rugăm să utilizați piesele originale ale companiei pentru reparații sau întreținere pentru a asigura siguranța zborului.

Operați și utilizați-l în măsura permisă de funcționalitatea produsului. Nu utilizați drona în alte scopuri ilegale sub nicio circumstanță.

- **Operare sigură**

1. Controlați drona cu telecomandă în funcție de starea dvs. și abilitățile de zbor.

Oboseala, energia scăzută sau funcționarea necorespunzătoare vor crește probabilitatea unui accident.

2. Nu-l folosi lângă ureche! Utilizarea necorespunzătoare poate provoca leziuni ale auzului.

3. Sunteți responsabil pentru această dronă pentru a vă asigura că nu provoacă daune persoanelor sau bunurilor altora.

- **Țineți departe de piesele care se rotesc rapid**

Când motorul dronei se rotește la viteză mare, țineți pilotul, trecătorii și obiectele departe de părțile rotative pentru a evita pericolul și deteriorarea.

- **A se păstra departe de sursele de căldură**

Dronele cu telecomandă sunt fabricate din metal, fibră, plastic, componente electronice și alte materiale, așa că încercați să țineți departe de sursele de căldură, să evitați expunerea la soare și să evitați deformarea sau chiar daunele cauzate de temperaturile ridicate.

- **Cerințe de mediu**

Aruncarea fără discernământ a acestui produs poate avea un impact asupra mediului, așa că vă rugăm să-l reciclați în mod corespunzător, în conformitate cu legile și reglementările locale.

## Video tutorial de zbor

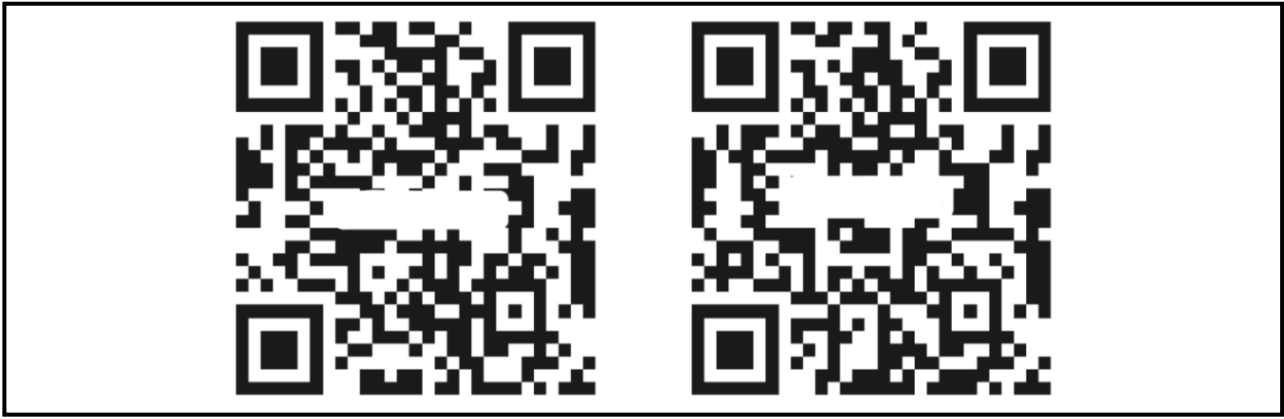

## Descrierea dronei

Butonul de  
alimentare

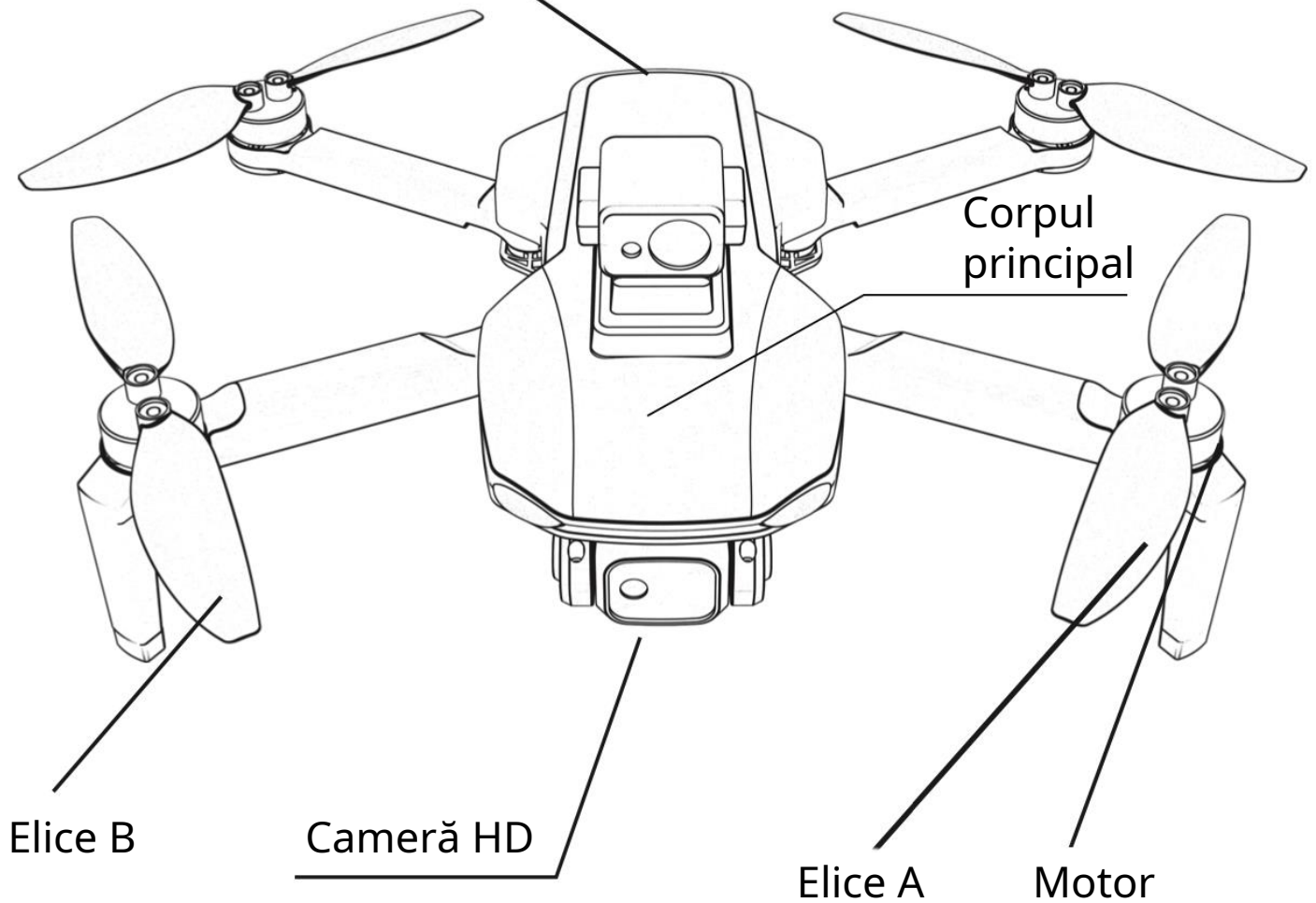

Înainte de primul zbor cu drona **AERIUM MAX 108**, vă recomandăm să respectați următoarele instrucțiuni pentru un zbor sigur și reușit:

- 1.** Utilizați drona în modul de viteză 1, așa cum este indicat în manual. În alte moduri de viteză mai rapide, nu ar putea funcționa corect decât dacă sunteți un utilizator experimentat. Senzorul de detectare a obstacolelor funcționează doar la viteza 1.
- 2.** Realizați zborurile în condiții de lumină bună pentru a maximiza vizibilitatea și a minimiza riscul coliziunii cu obstacolele.
- 3.** Înainte de fiecare decolare, este necesar să calibrați drona pentru a asigura funcționarea corectă și stabilitatea în timpul zborului.
- 4.** Dacă este posibil, efectuați primele zboruri într-un spațiu suficient de mare fără obstacole pentru a vă familiariza cu controlul dronei.
- 5.** În timpul testării senzorului de obstacole, procedați cu grijă și gradual, în special în apropierea obiectelor precum copacii sau alte obstacole naturale. Senzorul nu trebuie folosit întotdeauna.
- 6.** Pentru zboruri ideale, se recomandă activarea și dezactivarea senzorului de obstacole la nevoie, în special în timpul zborului în apropierea obstacolelor.
- 7.** Înainte de decolare, asigurați-vă că lansați drona de pe o suprafață solidă și plană pentru a evita aspirarea impurităților în motoare. Nu se recomandă lansarea dronei de pe suprafețe nisipoase sau acoperite cu iarbă.
- 8.** Pentru un zbor sigur și pentru a reduce riscul de deteriorare a dronei, evitați zborurile în timpul ploii, zăpezii sau chiar a vântului ușor. Rafalele de vânt pot destabiliza drona. Aveți grijă să țineți cont de greutatea dronei și să vă familiarizați cu legile fizicii (care sunt obișnuit cerute la examenele online pentru piloți înregistrările naționale din diferite țări), deoarece chiar și un vânt ușor poate afecta funcționarea în zbor.
- 9.** Este recomandat să utilizați drona în vreme calmă și în condiții meteorologice bune, doar atunci senzorul de obstacole va avea performanțe optime. În condiții meteorologice nepotrivite, funcționarea sa poate fi afectată.
- 10.** Înainte de decolare în spații deschise, asigurați-vă că sunteți suficient de departe de alte persoane sau obstacole pentru a evita un accident. Nu utilizați niciodată drona în interiorul unei locuințe.

Respectând aceste recomandări, veți maximiza siguranța și succesul zborurilor dvs. cu drona AERIUM MAX 108.

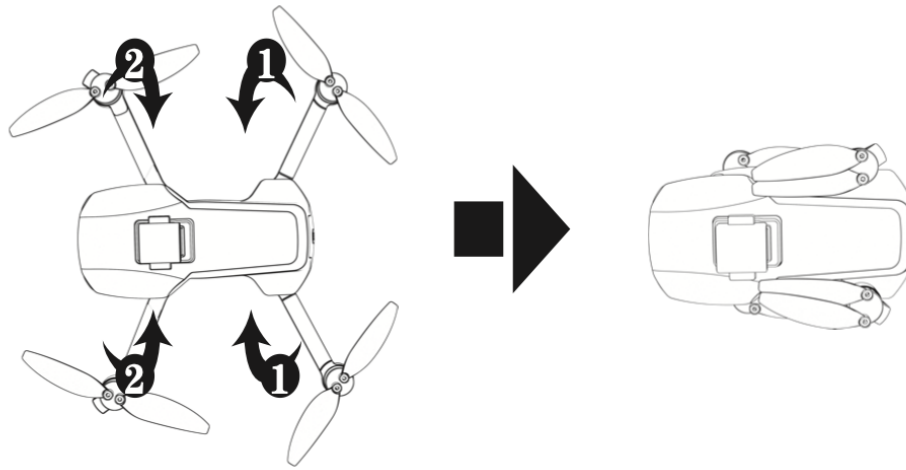

## Înlocuirea elicei este importantă

1. Elicea motorului care urmează să fie înlocuită trebuie înlocuită în poziția corespunzătoare. Elicea A trebuie instalată în poziția A, iar elicea B trebuie instalată în poziția B. Dacă elicea motorului este înlocuită incorect, aceasta nu va putea fi acționată corect.
2. În zbor, elicea A se rotește în sensul acelor de ceasornic, iar elicea B se rotește în sens invers acelor de ceasornic.

## Descrierea funcțiilor telecomenzii

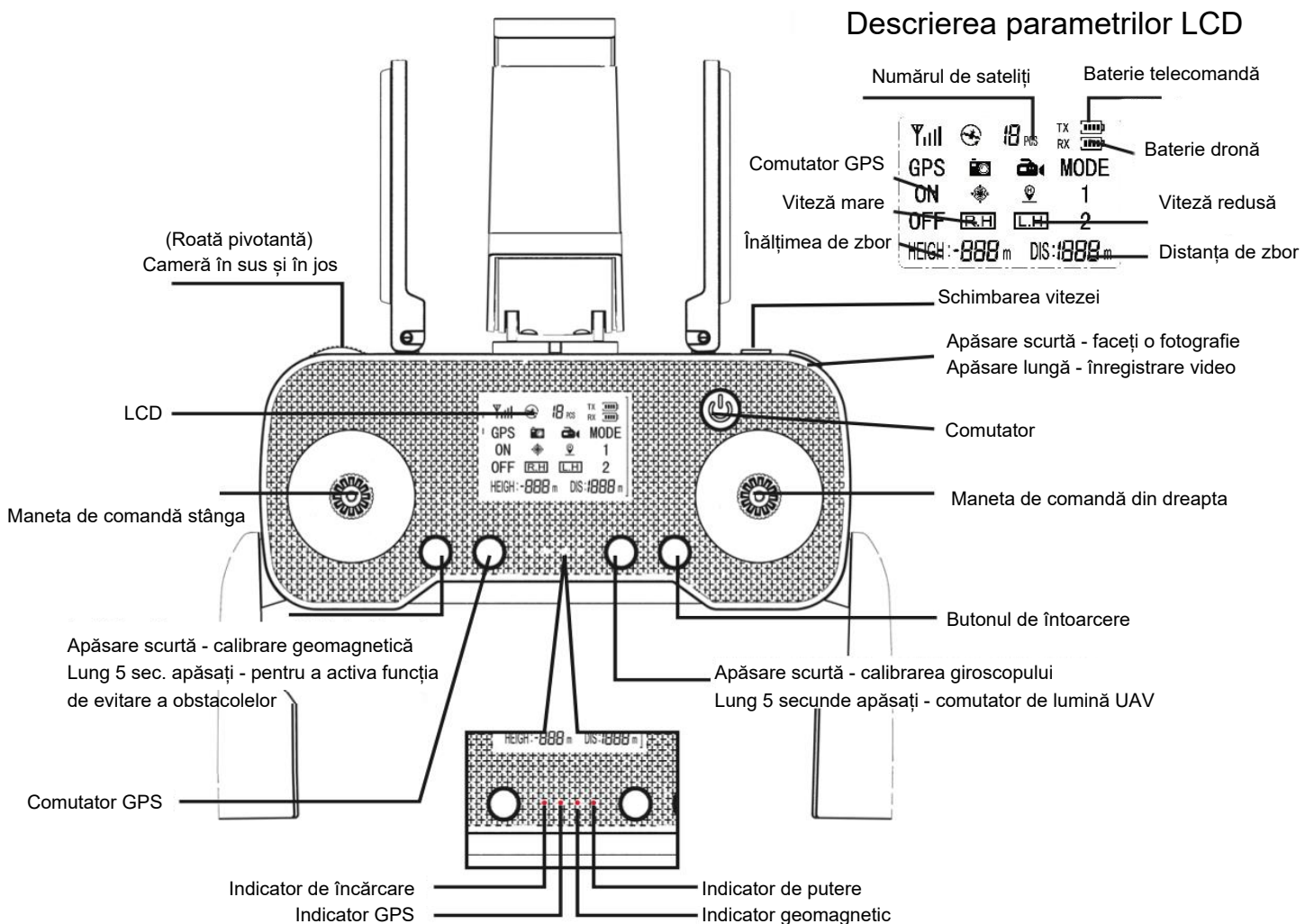

## Tutorial rapid

(Înainte de a zbura, familiarizați-vă cu precauțiile de zbor și cu instrucțiunile operaționale. Vă rugăm să consultați instrucțiunile pentru detalii.)

Precauții pentru instalarea și îndepărtarea componentelor pentru evitarea obstacolelor.

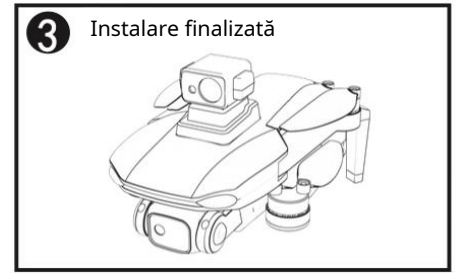
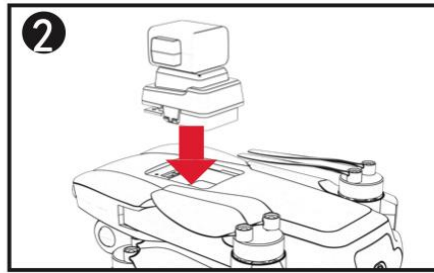
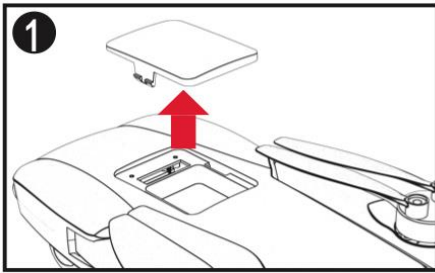

**Pasul 1:** Introduceți șurubelnița în orificiul plăcii de acoperire pentru evitarea obstacolelor a scoateți placa de acoperire;

**Pasul 2:** Reglați poziția dispozitivului de evitare a obstacolelor în direcție prezentat în imagine și împingeți-l vertical pentru a finaliza instalarea!

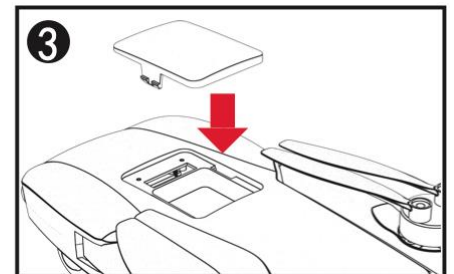
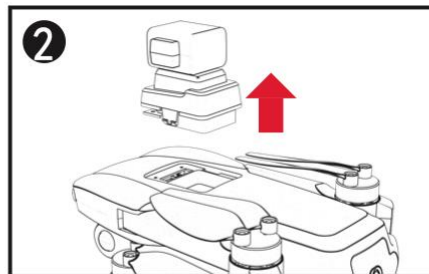
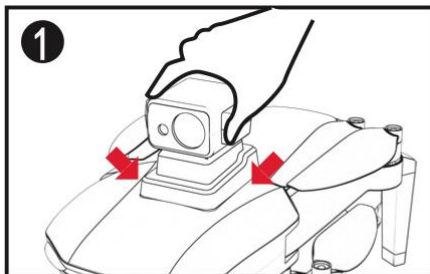

**Pasul 1:** Apăsați punctul de atașare cu mâna (așa cum se arată în Fig. 1) și apoi împingeți în jos și înăuntru cu forță;

**Pasul 2:** Scoateți ansamblul de evitare a obstacolelor în sus (așa cum se arată în Fig. 2) și apoi reinstalați placa de acoperire.



- Asigurați-vă că opriți alimentarea atunci când instalați și scoateți ansamblul de evitare a obstacolelor, altfel dispozitivul va fi deteriorat și utilizarea normală va fi afectată!

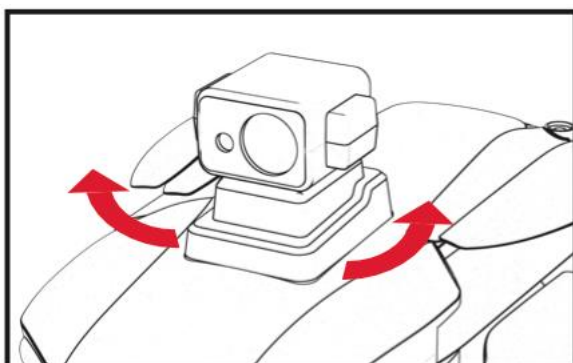

În timpul utilizării, dispozitivul de evitare a obstacolelor se va balansa înainte și înapoi. În timpul funcționării, este interzisă spargerea manuală a pieselor mobile pentru a evita deteriorarea aparatului și pierderea funcției!

Tehnologia de evitare a obstacolelor vă va ajuta să creșteți siguranța zborului. În timpul zborului, colectează informații despre mediul înconjurător prin intermediul senzorilor săi, măsoară distanța și emite instrucțiunile de acțiune corespunzătoare pentru a realiza funcția de „evitare a obstacolelor”.



Configurație pentru evitarea obstacolelor

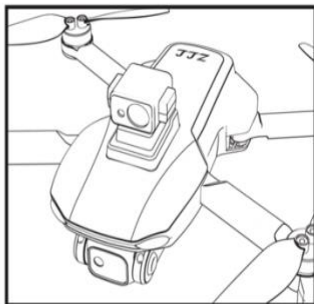

## Condiții de lucru:

Funcția de evitarea obstacolelor la 360 de grade funcționează doar la viteza redusă implicită!

Dacă treceți într-o treaptă superioară, viteza de zbor este prea mare și sistemul nu poate detecta obstacolul la timp, ceea ce duce la o coliziune cu obstacole.



**Notă: Dispozitivul de evitarea obstacolelor este un dispozitiv optic. Nu priviți direct în lentila dispozitivului pentru o perioadă lungă de timp, altfel vederea vă poate fi deteriorată!**

## Încărcarea bateriei dronei

Conectați cablul de încărcare USB la baterie și apoi la adaptorul de încărcare, pe care îl veți conecta în cele din urmă la priza de alimentare.

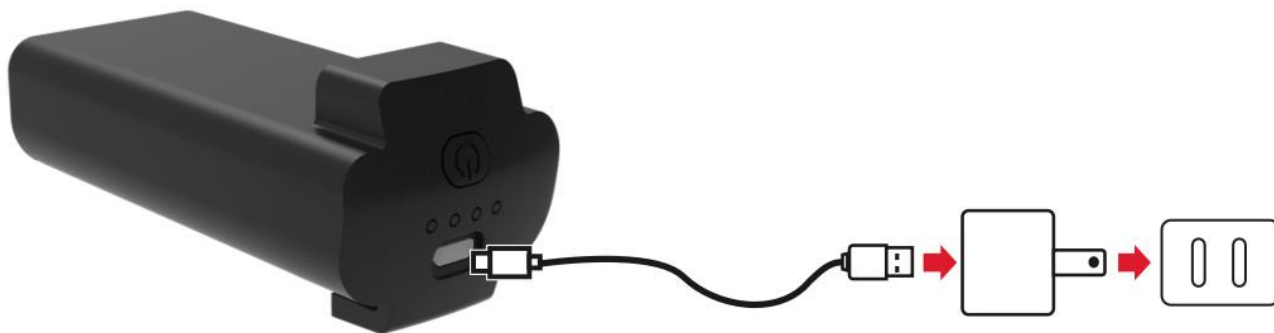

Bateria dronei

Cablul de încărcare USB

Adaptorul se vinde separat



Se recomandă utilizarea unui adaptor 5V 1-2A pentru încărcare.

## Telecomanda încărcată

Telecomanda are o baterie încorporată, lumina roșie este aprinsă la încărcare, iar lumina roșie se va stinge când încărcarea este completă. Timpul de încărcare este de aproximativ 40 de minute.



Cablul de încărcare USB

Adaptor vândut separat



Se recomandă utilizarea unui adaptor 5V 1-2A pentru încărcare.

## Măsuri

- Încărcarea trebuie efectuată sub supravegherea unui adult, iar la încărcare, bateria trebuie să nu fie la îndemâna obiectelor inflamabile.
- Vă recomandăm să nu lăsați bateria și încărcătorul nesupravegheate în timpul încărcării.
- Nu scurtcircuitați și nu strângeți bateriile pentru a evita explozia.
- Bornele de alimentare nu trebuie scoase din model, iar bornele nu trebuie scurtcircuitate; nu scurtcircuitați, dezamblați și nu aruncați bateria în foc; nu așezați bateria în locuri cu temperatură ridicată (de exemplu, într-un foc sau lângă un dispozitiv de încălzire electrică).
- Vă recomandăm să utilizați numai încărcătorul original pentru încărcare. Verificați periodic cablurile, ștecherul, carcasa și alte părți ale încărcătorului pentru a nu se deteriora. Dacă găsiți vreo deteriorare, încetați să-l utilizați până la finalizarea reparației.
- Încărcătorul trebuie utilizat numai în interior.
- După zbor, bateria trebuie încărcată și depozitată într-un loc sigur. Când nu este utilizat, se recomandă încărcarea bateriei cel puțin o dată la 3 luni pentru a evita descărcarea excesivă a bateriei și deteriorarea permanentă.

## Împerechere

1. Introduceți bateria dronei în compartimentul bateriei în direcția corectă, puneți drona pe o suprafață plană, apăsați scurt comutatorul bateriei, apoi apăsați și țineți apăsat din nou comutatorul bateriei timp de 5 secunde, lumina dronei clipește încet, ceea ce înseamnă că pornirea este reușită.
2. Porniți telecomanda, veți auzi un bip și indicatorul de alimentare de pe telecomandă va fi constant. Asocierea este completă.

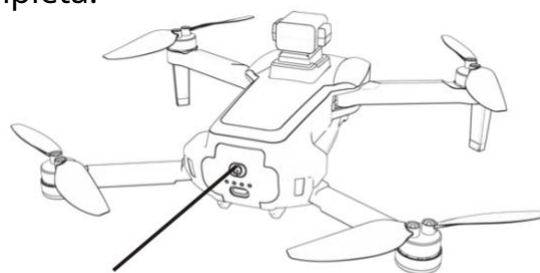
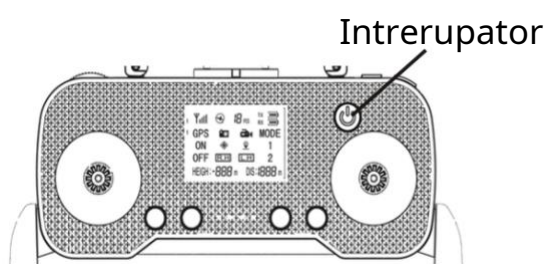

## Comutator de mod GPS

**Notă:** Drona în modul implicit are GPS activat (MODE2). Dacă drona găsește mai puțin de 8 sateliți, drona poate debloca doar motoarele, dar nu poate decola. Dacă doriți să decolare, trebuie să comutați modul la flux optic înainte ca poziționarea satelitului GPS să fie finalizată.

Apăsați și mențineți apăsat butonul GPS timp de 5 secunde (metoda de comutare este afișată mai jos), după comutarea cu succes, telecomanda va emite un bip și va opri GPS-ul și alte funcții conexe. Acordați atenție înălțimii și distanței de zbor pentru a evita pierderea dronei!

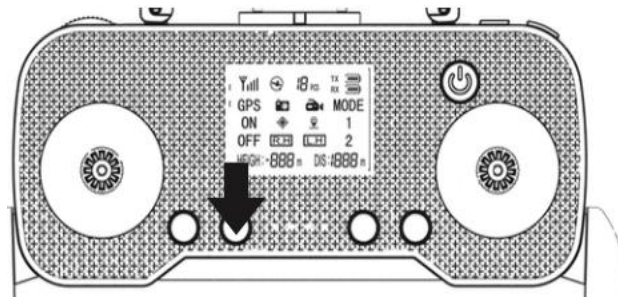

## Notă

Nu poate fi comutat în modul flux optic după finalizarea poziționării GPS. Dacă doriți să comutați, trebuie să opriți și să reporniți drona și telecomanda.

## Calibrare busola

Calibrarea busolei constă în doi pași:

### Pasul 1:

După împerecherea cu succes, așezați-o pe o suprafață plană, apăsați butonul de calibrare și rotiți drona în poziție orizontală până când telecomanda emite un bip și indicatorul luminos este fix.

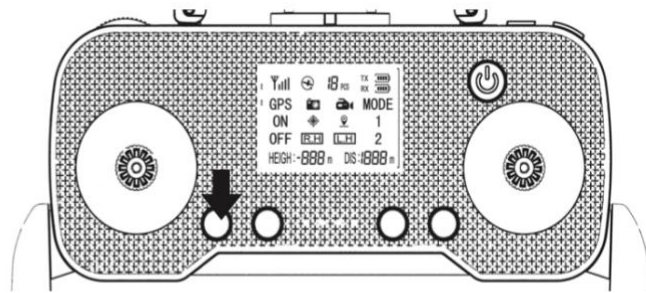
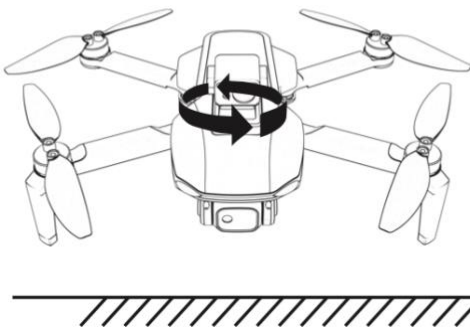

### Pasul 2:

Întoarceți capul dronei în sus „în poziție verticală”, așa cum se arată în imagine, rotiți încet fuzelajul până când telecomanda emite un bip, indicatorul luminos este fix și calibrarea busolei este completă.

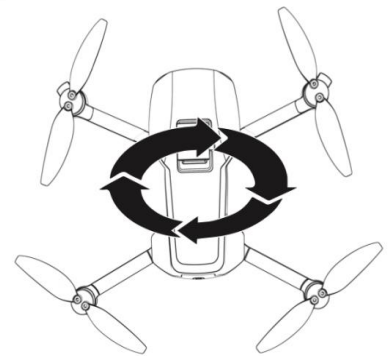

**Notă:** În cazul în care drona prezintă semne de manevrabilitate redusă, adică nu este stabilă în ciuda unei calibrări reușite a busolei, este necesar să se repete din nou calibrarea busolei până când drona este stabilizată. Drona trebuie să fie stabilă în zbor după calibrare.



**Notă:** Cea mai bună distanță pentru calibrare este de 1 metru deasupra solului.

- Nu calibrați în zone cu câmpuri magnetice puternice, cum ar fi mine magnetice, parcări, zone de construcție cu tije de oțel subterane etc.
- Nu transportați substanțe feromagnetice precum chei, telefoane mobile etc. în timpul calibrării.
- Nu calibrați lângă bucăți mari de metal.

## Calibrarea giroscopului

După asocierea cu succes a dronei cu telecomandă, așezați drona pe o suprafață orizontală, apăsați scurt telecomandă așa cum se arată în imaginea următoare, se va auzi un sunet „bip”. În acest moment, luminile din față și din spate vor clipi rapid și giroscopul va intra în starea de calibrare. Când lumina trece de la intermitent la continuu, calibrarea este finalizată.

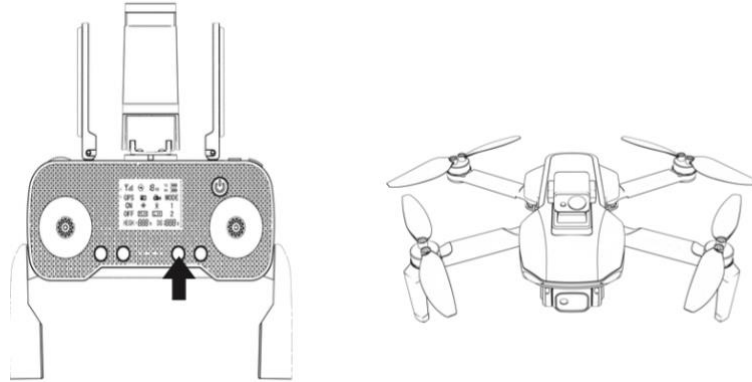

**⚠** Când calibrați giroscopul, asigurați-vă că drona este așezată pe o suprafață plană, altfel zborul poate fi afectat.

**Căutarea sateliților:** După finalizarea calibrării busolei, lăsați drona așezată pe o suprafață orizontală, drona va căuta automat sateliți, iar lumina din spate a dronei se va schimba de la intermitent lent la lumină constantă. Împingeți stick-ul din stânga în colțul din stânga jos și împingeți simultan stick-ul din dreapta în colțul din dreapta jos pentru a debloca și a decola.

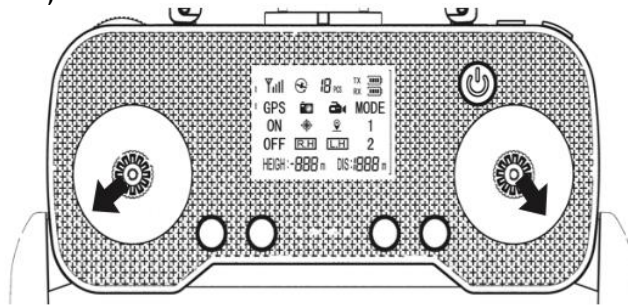

**Aducere aminte:** Înainte de decolare, vă rugăm să vă asigurați că mediul de decolare este deschis și că semnalul satelitului este mai mare de 7 sateliți. În modul GPS, drona nu va putea decola până când poziționarea GPS este completă.







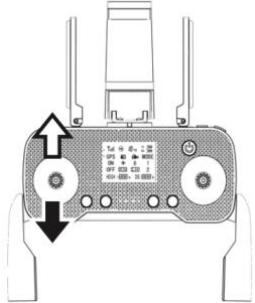

## Pași de bază înainte de decolare

1. Asociați telecomanda cu drona.
2. Calibrare busola.
3. Conectați telefonul mobil Wi-Fi la dronă și deschideți aplicația mobilă.
4. După detectarea giroscopului dronei, așteptați ca sateliții să caute, de obicei 60-80 de secunde (mai mult de 7 sateliți) până când lumina dronei este constantă.
5. Împingeți stick-ul stâng al telecomenzii în colțul din stânga jos și stick-ul dindreapta în colțul din dreapta jos. Odată deblocat, puteți decola.

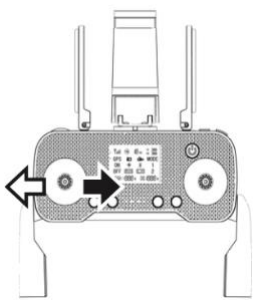
## Inspecție înainte de zbor

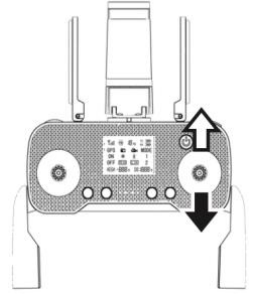
1. Verificați dacă telecomanda și bateriile dronei sunt complet încărcate.
2. Dacă elicele motorului sunt instalate corect.
3. Dacă busola este calibrată cu succes.
4. Dacă sunt căutați suficienți sateliți (mai mult de 7).
5. Dacă motoarele pornesc normal după pornire și deblocare.

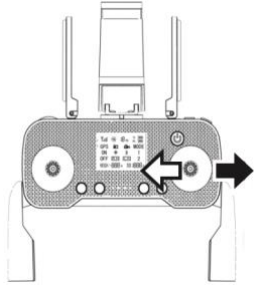
## Metoda de control al zborului

La distanța control	Dronă	Telecomandă	Dronă
	<p>Top</p>  <p>Jos</p>		<p>Partea din față</p>  <p>Întoarceți la dreapta</p> <p>Întoarceți la stânga</p> <p>Partea din spate</p>
	<p>Înainte</p>  <p>Înapoi</p>		<p>Partea din față</p> <p>Zboară la stânga</p>  <p>Zboară la dreapta</p> <p>Partea din spate</p>

Dacă trebuie să zburăți în interior, trebuie să apăsați butonul GPS și dezactivați această funcție.

## Mod zbor

### Funcția de rotație a camerei

În timpul zborului, puteți roti rotația pentru a regla unghiul camerei.

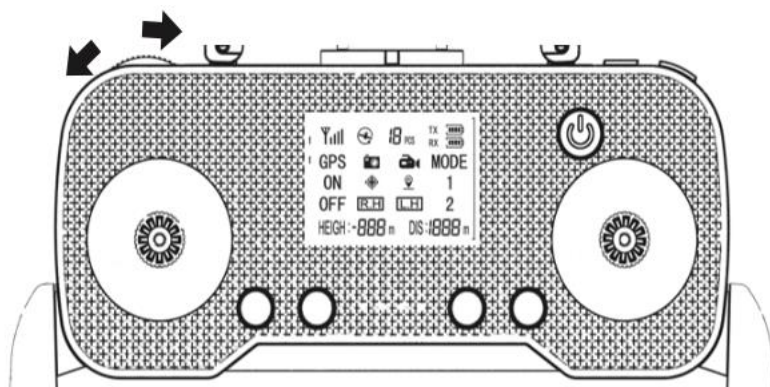

## Funcție GPS

Se recomandă utilizarea modului GPS în zonele deschise exterioare pentru a calibra sateliții de căutare geomagnetică care pot fi utilizați pentru zboruri pe distanțe lungi. (Notă: După oprirea funcției GPS, veți dezactiva și o serie de funcții, cum ar fi revenirea la putere redusă, întoarcerea cu un singur buton etc. Vă rugăm să acordați atenție distanței de zbor și altitudinii când utilizați)

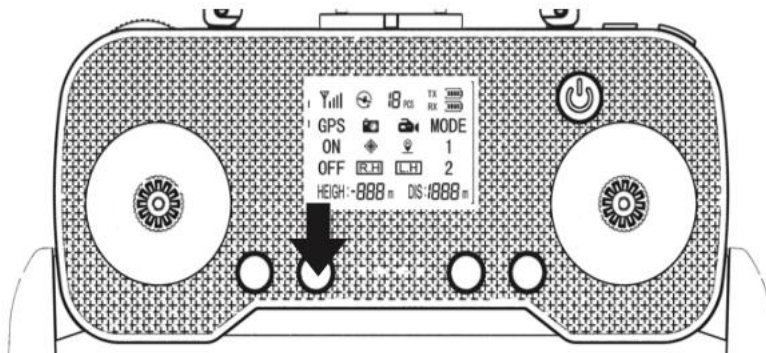

## Funcția de întoarcere cu un singur buton

După activarea funcției GPS și calibrarea căutării prin satelit, puteți decola cu drona. Dacă drona este într-o stare de putere scăzută sau doriți doar să vă întoarceți la punctul de decolare, apăsați butonul de întoarcere și drona va reveni la poziția implicită de decolare.

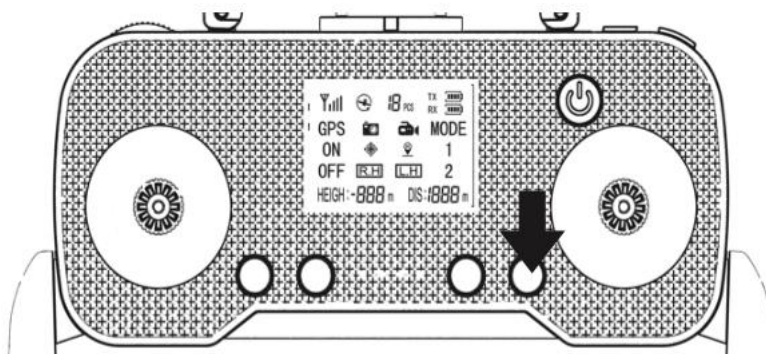

## Zbor de întoarcere

Drona are o funcție de întoarcere la casă. Dacă punctul de pornire este înregistrat cu succes înainte de decolare, drona se va întoarce automat la punctul de plecare și va ateriza atunci când semnalul de comunicare dintre telecomandă și dronă se pierde sau dacă apăsați butonul de întoarcere pentru a evita accidente.

Există trei moduri diferite de a returna drona, care sunt:

- 1. Retur cu un singur buton**
- 2. Reveniți când semnalul este pierdut**
- 3. Reveniți cu bateria descărcată**

## Punct de acasă:

Când GPS-ul primește mai mult de 7 sateliți pentru prima dată în timpul decolării sau al zborului, acesta va fi înregistrat ca poziția curentă a dronei ca punct de plecare.

## Retur cu un singur buton

Când semnalul GPS este bun (numărul de sateliți este mai mare de 7), puteți dezactiva drona și apoi vă întoarceți acasă oricând apăsând butonul de mai jos de pe telecomandă. Procesul de întoarcere acasă este același ca și pentru o întoarcere necontrolată. Diferența este că atunci când drona se întoarce, utilizatorul poate folosi stick-ul pentru a controla drona pentru a evita obstacolele. Apăsarea butonului de întoarcere va încheia întoarcerea acasă, iar utilizatorul poate recăpăta controlul deplin asupra dronei.

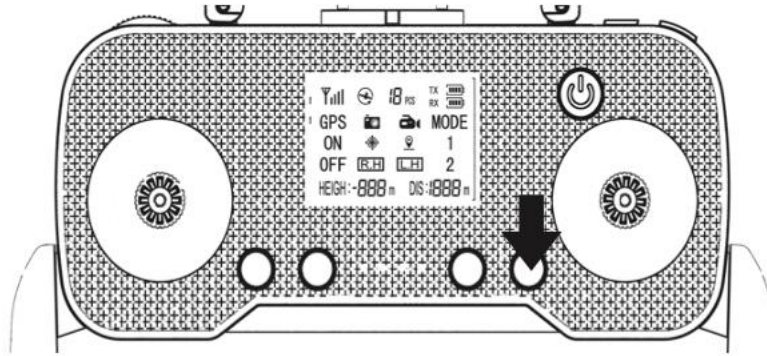

## Reveniți când semnalul este pierdut

Semnalul GPS este bun (numărul de sateliți GPS este mai mare de 7) și busola funcționează normal. După ce drona înregistrează cu succes punctul de pornire și accidental semnalul este întrerupt pentru mai mult de 6 secunde, sistemul va prelua controlul dronei și va începe automat să revină înapoi la punctul de decolare înregistrat. Dacă semnalul telecomenzii este restabilit în timpul zborului, procesul de întoarcere la domiciliu va continua, dar utilizatorul poate anula întoarcerea apăsând butonul de întoarcere de pe telecomandă și recăpăta controlul dronei.

---

### Note pentru zborul de întoarcere:



- În timpul procesului de returnare automată, drona nu poate evita obstacolele.
- Când semnalul GPS este slab sau GPS-ul nu funcționează, drona nu se poate întoarce acasă.
- Dacă drona nu primește sateliți și semnalul telecomenzii continuă să fie întrerupt mai mult de 6 secunde, drona nu se va putea întoarce la punctul de decolare, așa că va coborî încet până se blochează la aterizare.

---

## Reveniți la bateria descărcată

Lumina va clipi lent când tensiunea dronei este scăzută. În acest moment, drona se va întoarce automat la o distanță de aproximativ 20 de metri de punctul de decolare.

- Când tensiunea dronei este mai mică decât valoarea sigură, drona va ateriza automat la punctul de decolare.



Dacă drona se află într-o stare de homing cu putere redusă, nu puteți anula homing cu telecomanda.

---

## Foto/Video

În timpul zborului, puteți utiliza butonul pentru cameră sau video de pe telecomandă pentru a înregistra imaginile realizate în timpul zborului. Apăsăți scurt butonul camerei de pe telecomandă, camera va face o fotografie, apăsați lung butonul camerei de pe telecomandă pentru a începe înregistrarea, apăsați lung din nou butonul pentru a opri înregistrarea.

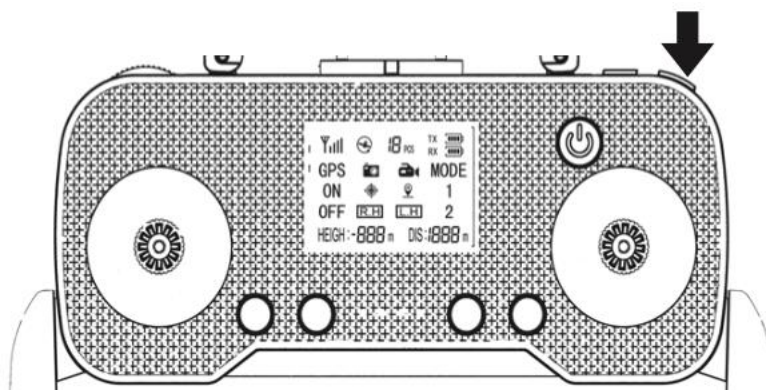

## Depanare

	Vina	Soluție
1	Modul 1 Motorul dronei nu se rotește, drona nu decolează și lumina clipește.	Daca functia GPS nu este dezactivata, drona activeaza programul de protectie, cu durata de 5 secunde. apăsarea comutatorului GPS va dezactiva această caracteristică.
2	Modul 1 după dezactivarea funcției GPS. Motorul dronei se poate roti, dar drona nu poate decola. Lumina clipește rapid/lent.	Recalibrați după repornire.
3	După decolare în modul 1, drona continuă să clipească, incapabil să plutească și să zboare.	Suprafața este prea netedă și mediul prea întunecat, ceea ce va face ca lentila cu flux optic să fie instabilă. Vă rugăm să zburați într-un loc cu lumină bună și fără reflexii pe sol.
4	După decolare în modul 2, drona continuă să clipească și nu poate pluti și zbura în jur. Telecomanda încă comută între modul 1 și modul 2.	Poziționarea GPS nu este bună, prea multă interferență. Vă rugăm să-l duceți într-un loc deschis, fără obstacole și linii de înaltă tensiune.
5	Modul 2: Motorul dronei se poate roti, dar drona nu poate decola, iar lumina clipește rapid/lent.	Recalibrați după repornire.
6	Drona vibrează violent	Elicea motorului este deformată sau deteriorată, iar elicea motorului trebuie înlocuită.

## Principiul funcției GPS și măsurile de siguranță pentru utilizare

După împerecherea cu succes a dronei și a telecomenzii, modulul GPS va fi conectat la sateliți. După ce precizia satelitului atinge standardul de poziționare, telecomanda va afișa MODE 2, adică poziționarea GPS este finalizată și drona își va aminti punctul de decolare.

Dacă semnalul este întrerupt la pornirea în modul GPS, acesta este în general împărțit în următoarele două situații:

1. Deconectarea semnalului dronei și telecomenzii: Când semnalul dintre dronă și telecomandă este întrerupt mai mult de 6 secunde și GPS-ul dronei este normal, drona va activa deconectarea semnalului și va reveni la punctul de pornire.
2. Întreruperea semnalului GPS al dronei: Întâmpinarea de obstacole mari, interferențe de semnal etc., poate cauza direct drona să nu poată primi semnale prin satelit și semnalul GPS al dronei va fi întrerupt.  
Reveniți manual la punctul de decolare folosind telecomanda sau folosind butonul de întoarcere automată la punctul de decolare.

## Efectul temperaturii și al mediului asupra utilizării bateriei cu litiu a dronei:

1. Temperatura are un anumit efect asupra bateriei cu litiu: cea mai bună temperatură de utilizare a bateriei este de 20°C ~ 30°C, mediul cu temperatură scăzută va reduce capacitatea de descărcare a bateriei și va scurta timpul de utilizare.
2. Efectul mediului de zbor asupra duratei de viață a bateriei. Când drona întâlnește vânt puternic sau zboară împotriva vântului, rezistența va duce la un consum rapid de energie și va scurta durata de viață a bateriei.

Prin urmare, vă rugăm să acordați atenție vremii și mediului înconjurător înainte de a zbura afară. Dacă temperatura este scăzută și vântul bate puternic sau zburați împotriva vântului, aveți grijă să nu zburați sus și departe și să vă puteți întoarce la punctul de decolare în orice moment cu suficientă baterie.

## Instrucțiuni de siguranță

Pentru a evita circumstanțe neprevăzute, trebuie respectate următoarele reguli de siguranță atunci când zburați cu o dronă:



Obțineți un semnal GPS bun înainte de decolare



Țineți ambele mâini pe telecomandă în orice moment



Verificați accesoriile și aspectul corpului pentru a vă asigura că dispozitivul este complet încărcat și nedeteriorat.



Zboară la o înălțime sigură și evită munții



Zburați la o înălțime sigură și evitați clădirile cu diferențe mari de înălțime.



Evitați locurile cu semnale de interferență mari, cum ar fi stâlpii de curent.



Zburați numai în spațiu deschis, cu vizibilitate directă.

Din motive de siguranță, nu zburați niciodată peste oameni, animale sau vehicule în mișcare.



Nu zburați după ce ați consumat alcool.



Respectați legile locale, verificați legile aplicabile înainte de a zbura.

## Lista de componente

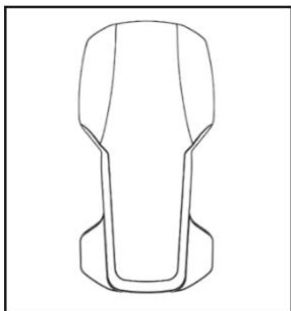

Capacul superior

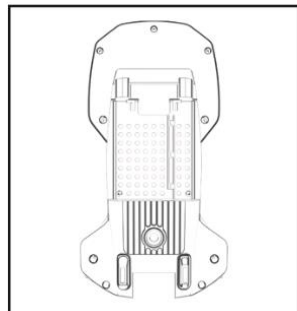

Capacul inferior

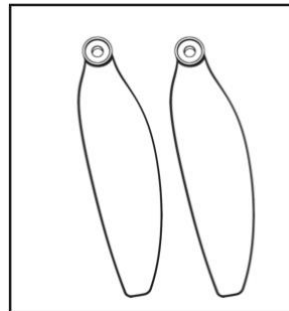

Elice

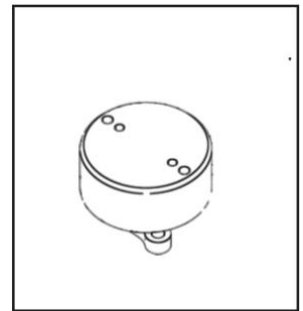

Motor

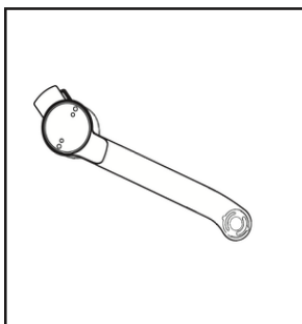

Braț față A

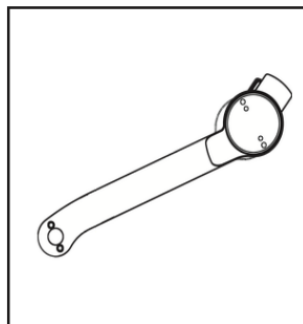

Braț față B

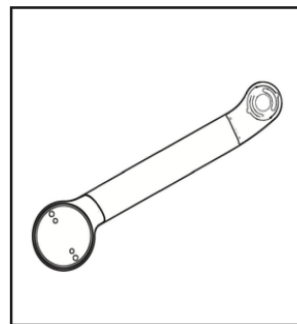

Braț spate A

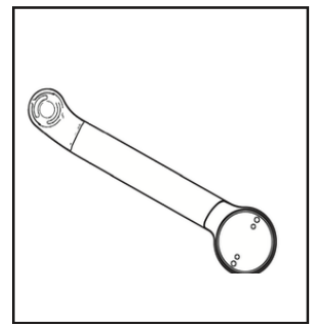

Braț spate B



Placă  
perimetrală

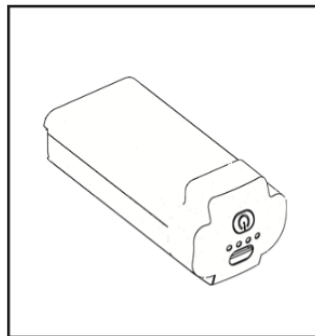

Baterii

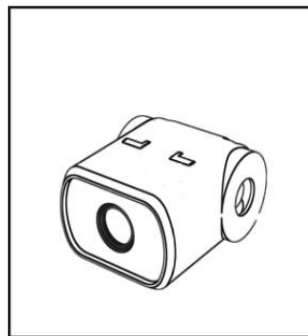

Camera

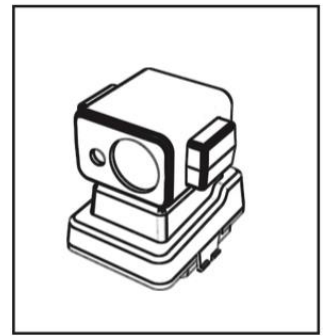

Modul de evitare a  
obstacolelor

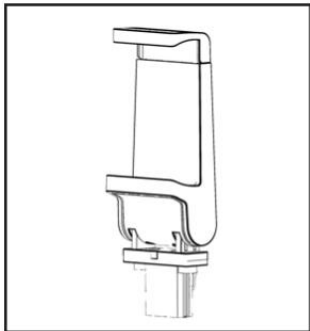

Suport pentru  
mobil telefon

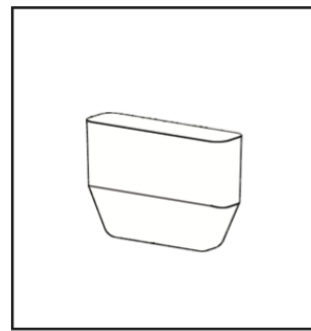

Huse pentru  
picioare

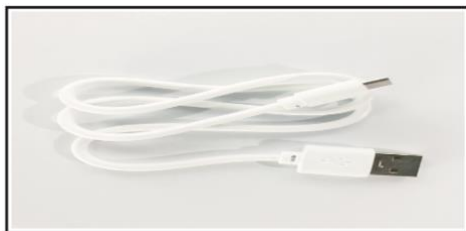

Cablu USB

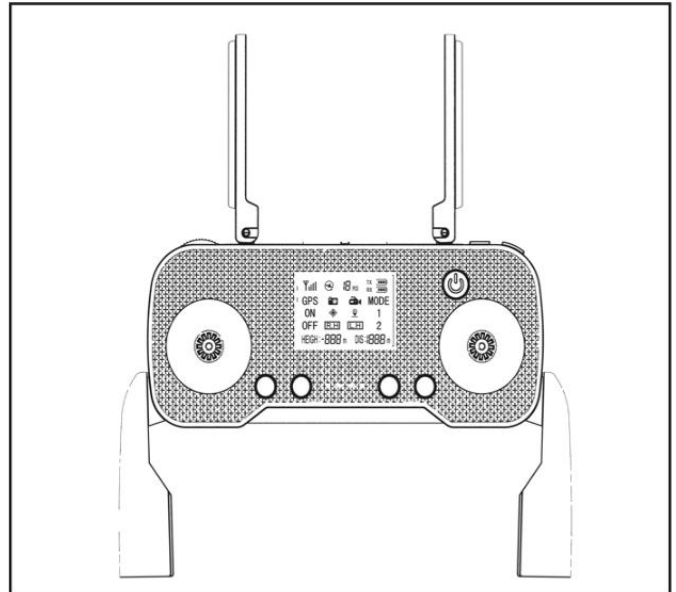

Telecomandă

## Aplicație mobilă pentru controlul dronelor (HfunPro)



iOS



Android (google)